



Estado de Coahuila

Universidad Tecnológica de Torreón



**ACUSE**

Torreón Coahuila, a 12 de Julio del 2021  
OFICIO/CO/248/21

Dip. Eduardo Olmos Castro  
Presidente de la Junta de Gobierno del Congreso del Estado  
PRESENTE.

En cumplimiento a los artículos 15, 16, 17 y 11 Párrafo Segundo y demás relativos de la Ley Rendición de Cuentas de Fiscalización Superior del Estado de Coahuila de Zaragoza, tengo a bien presentar ante H. Autoridad Cuadernillo y CD, de Segundo Avance de Gestión Financiera 2021.

**I. Información Contable:**

- Estado de Situación Financiera al 30 de Junio del 2021
- Estado de Actividades acumulado del 1° de Abril al 30 de Junio del 2021
- Estado de Actividades acumulado del 1° de Enero al 30 de Junio del 2021
- Estado de Variación en la hacienda pública del 1° de Abril al 30 de Junio del 2021
- Estado de Variación en la hacienda pública del 1° de Enero al 30 de Junio del 2021
- Estado de cambios en la situación financiera del 1° de Abril al 30 de Junio del 2021
- Estado de cambios en la situación financiera del 1° de Enero al 30 de Junio del 2021
- Estado de flujos de efectivo del 1° de Abril al 30 de Junio del 2021
- Estado de flujos de efectivo del 1° de Enero al 30 de Junio del 2021
- Estado analítico del activo del 1° de Abril al 30 de Junio del 2021
- Estado analítico del activo del 1° de Enero al 30 de Junio del 2021
- Estado analítico de la deuda y otros pasivos del 1° de Abril al 30 de Junio del 2021
- Estado analítico de la deuda y otros pasivos del 1° de Enero al 30 de Junio del 2021
- Informe sobre pasivos contingentes al 30 de Junio del 2021
- Notas de desglose a los Estados Financieros
- Notas de memoria a los Estados Financieros
- Notas de gestión administrativa a los Estados Financieros
- Balanza de comprobación acumulada del 1° de Abril al 30 de Junio del 2021
- Balanza de comprobación acumulada del 1° de Enero al 30 de Junio del 2021
- Declaratoria

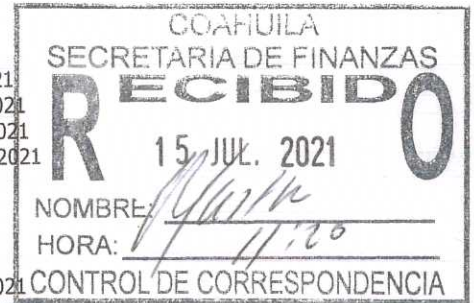

*Se recibe clarexo CD ✓*



**II. Información Presupuestaria:**

- Estado analítico de ingresos CE
- Estado analítico de ingresos CFF
- Estado analítico de ingresos CRI
- Estado analítico del ejercicio del presupuesto de egresos CA
- Estado analítico del ejercicio del presupuesto de egresos CE
- Estado analítico del ejercicio del presupuesto de egresos COG
- Estado analítico del ejercicio del presupuesto de egresos CFF
- Endeudamiento neto
- Intereses de la deuda
- Flujo de Fondos

*1 CO.*



RMH/flp



Universidad Tecnológica de Torreón

F-GC-003  
Rev. M/26/03/2020

Carretera Torreón-Matamoros km 10, Ejido El Águila,  
Torreón, Coahuila  
Tel: (871) 729.74.00  
<http://www.utt.edu.mx/>



**III. Información Programática**

- Gasto por categoría programática
- Programa y proyectos de inversión
- Indicadores de Resultados
- Grado de Cumplimiento (POA)
- Resultado de Evaluaciones del Desempeño Programas Federales

**IV. Información Adicional:**

- La relación de bienes muebles que componen el patrimonio
- La relación de bienes inmuebles que componen el patrimonio
- Reporte de los esquemas bursátiles y de coberturas financieras del ente público
- Información respecto al ejercicio y destino del gasto federalizado
- Informe de contratos de proyectos
- Caratulas de las Conciliaciones Bancarias
- Acuse de recepción Mirador Coahuila

**V. Información LDF**

- Estado de Situación Financiera al 30 de Junio del 2021
- Estado analítico de la deuda y otros pasivos del 1° de Enero al 30 de Junio del 2021
- Informe analítico de obligaciones diferentes de financiamiento del 1° de Enero al 30 de Junio del 2021
- Balance presupuestario
- Estado analítico de ingresos detallado del 1° de Enero al 30 de Junio del 2021
- Estado analítico del ejercicio del presupuesto de egresos COG
- Estado analítico del ejercicio del presupuesto de egresos CA
- Estado analítico del ejercicio del presupuesto de egresos CFF
- Estado analítico del ejercicio del presupuesto de egresos CS
- Avance de acciones
- Informe la fuente de ingresos
- Cumplimiento de convenios

**VI. Anexos**

- CD que contiene información de los párrafos I, II, III anteriores, Excel PDF
- Respaldo contabilidad en formato .BAK
- Respaldo nominas en formatos .DBF

En mérito de lo anterior, solicito se me tenga presentado en tiempo y forma.

Sin más por el momento, agradeciendo las atenciones brindadas al presente, quedamos de usted.

Atentamente,

  
MC. RAUL MARTINEZ HERNANDEZ  
RECTOR

C.c.p.- Lic. Blas José Flores Dávila, Secretario de Finanzas del Gobierno del Estado de Coahuila de Zaragoza

C.c.p.- Dr. Higinio González Calderón, Secretario de Educación del Gobierno del Estado de Coahuila

C.c.p.-M.C. Francisco Manuel Osorio Morales, Subsecretario de Educación Media y Superior

C.c.p.-Lic. Teresa Guajardo Berlanga, Secretaría de Fiscalización y Rendición de Cuenta

Archivo

RMH/flp





CONCEPTO	2021	2020	CONCEPTO	2021	2020
<b>ACTIVO</b>			<b>PASIVO</b>		
<b>Activo Circulante</b>			<b>Activo Circulante</b>		
Efectivo y Equivalentes ESF-01	26,383,185.28	17,322,988.41	Cuentas por Pagar a Corto PlazoESF-12	1,104,778.86	4,371,540.57
Derechos a Recibir Efectivo o EquivalentesESF-02	12,088,877.58	11,999,419.83	Documentos por Pagar a Corto Plazo	-	-
Derechos a Recibir Bienes o ServiciosESF-03	-	-	Porción a Corto Plazo de la Deuda Pública a Largo Plazo	-	-
Inventarios ESF-04	-	-	Títulos y Valores a Corto Plazo	-	-
AlmacenesESF-05	251,808.82	194,847.72	Pasivos Diferidos a Corto Plazo	-	-
Estimación por Pérdida o Deterioro de Activos Circulantes	100,357.00	100,357.00	Fondos y Bienes de Terceros en Garantía y/o Administración a Corto Plazo	-	-
Otros Activos Circulantes	-	-	Provisiones a Corto Plazo	3,241,282.12	-
<b>Total de Activos Circulantes</b>	<b>38,824,228.68</b>	<b>29,617,612.96</b>	<b>Total de Pasivos Circulantes</b>	<b>4,371,540.57</b>	<b>4,371,540.57</b>
<b>Activo No Circulante</b>			<b>Activo No Circulante</b>		
Inversiones Financieras a Largo Plazo	-	-	Cuentas por Pagar a Largo Plazo	-	-
Derechos a Recibir Efectivo o Equivalentes a Largo Plazo ESF-08	160,815,045.29	160,815,045.29	Documentos por Pagar a Largo Plazo	1,117.80	-
Bienes Inmuebles, Infraestructura y Construcciones en Proceso	136,161,420.81	136,161,420.81	Deuda Pública a Largo Plazo	-	-
Bienes Muebles	127,874,346.26	129,169,006.73	Pasivos Diferidos a Largo Plazo	-	-
Activos IntangiblesESF-09	-	-	Fondos y Bienes de Terceros en Garantía y/o en Administración a Largo Plazo	-	-
Depreciación, Deterioro y Amortización Acumulada de BienesESF-10	179,036,586.38	180,529,884.73	Provisiones a Largo PlazoESF-15	4,138,322.00	4,138,322.00
Activos DiferidosESF-11	-	-	<b>Total de Pasivos No Circulantes</b>	<b>4,139,439.80</b>	<b>4,138,322.00</b>
Estimación por Pérdida o Deterioro de Activos no Circulantes	-	-	<b>TOTAL DEL PASIVO</b>	<b>8,485,500.78</b>	<b>8,509,862.57</b>
Otros Activos no Circulantes	-	-	<b>HACIENDA PÚBLICA/ PATRIMONIO</b>		
<b>Total de Activos No Circulantes</b>	<b>245,914,227.98</b>	<b>245,615,588.10</b>	<b>Hacienda Pública/Patrimonio Contribuido</b>		
<b>TOTAL DEL ACTIVO</b>	<b>284,738,456.66</b>	<b>275,233,201.06</b>	Aportaciones	-	-
			Donaciones de Capital	-	-
			Actualización de la Hacienda Pública / Patrimonio	-	-
			<b>Hacienda Pública/Patrimonio Generado</b>	<b>276,252,955.88</b>	<b>266,723,338.49</b>
			Resultados del Ejercicio (Ahorro / Desahorro)	7,979,357.94	16,469,724.36
			Resultados de Ejercicios Anteriores	67,762,476.03	84,232,200.41
			Revalúos	18,240,567.15	18,183,606.05
			Reservas	172,877,718.29	172,877,718.29
			Rectificaciones de Resultados de Ejercicios Anteriores	9,392,836.47	7,899,538.12
			<b>Exceso o Insuficiencia en la Actualización de la Hacienda Pública/Patrimonio</b>	<b>-</b>	<b>-</b>
			Resultado por Posición Monetaria	-	-
			Resultado por Tenencia de Activos no Monetarios	-	-
			<b>Total Hacienda Pública/ Patrimonio</b>	<b>276,252,955.88</b>	<b>266,723,338.49</b>
			<b>TOTAL DEL PASIVO Y HACIENDA PÚBLICA / PATRIMONIO</b>	<b>284,738,456.66</b>	<b>275,233,201.06</b>

Bajo protesta de decir verdad declaramos que los Estados Financieros y sus Notas son razonablemente correctos y responsabilidad del emisor

MC. RAQUEL MARTÍNEZ HERNÁNDEZ  
RECTOR

CP. FLORENTINO ROBLES PENA  
JEFE DE DEPARTAMENTO DE CONTABILIDAD

DA. LAURA O. ZERMENO CASAS  
DIRECTORA DE ADMINISTRACION Y FINANZAS

Concepto	2021	2020
<b>INGRESOS Y OTROS BENEFICIOS</b>		
<b>Ingresos de la Gestión</b>	<b>5,350,850.36</b>	<b>4,198,698.21</b>
Impuestos	-	-
Cuotas y Aportaciones de Seguridad Social	-	-
Contribuciones de Mejoras	-	-
Derechos	-	-
Productos	77,564.96	55,903.21
Aprovechamientos	-	-
Ingresos por Venta de Bienes y Prestación de Servicios	5,273,285.40	4,142,795.00
<b>Participaciones, Aportaciones, Convenios, Incentivos Derivados de la Colaboración Fiscal, Fondos Distintos de</b>	<b>24,708,985.02</b>	<b>25,009,933.00</b>
Participaciones, Aportaciones, Convenios, Incentivos Derivados de la Colaboración Fiscal, Fondos Distintos de	24,708,985.02	25,009,933.00
Transferencias, Asignaciones, Subsidios y Subvenciones, y Pensiones y Jubilaciones	-	-
<b>Otros Ingresos y Beneficios</b>	<b>0.05</b>	<b>0.41</b>
Ingresos Financieros	-	-
Incremento por Variación de Inventarios	-	-
Disminución del Exceso de Estimaciones por Pérdida o Deterioro u Obsolescencia	-	-
Disminución del Exceso de Provisiones	-	-
Otros Ingresos y Beneficios Varios	0.05	0.41
<b>Total de Ingresos y Otros Beneficios</b>	<b>30,059,835.43</b>	<b>29,208,631.62</b>
<b>GASTOS Y OTRAS PÉRDIDAS</b>		
<b>Gastos de Funcionamiento</b>	<b>23,067,170.39</b>	<b>24,070,106.64</b>
Servicios Personales	16,327,386.75	15,728,150.70
Materiales y Suministros	1,037,833.71	2,148,082.73
Servicios Generales	5,701,949.93	6,193,873.21
<b>Transferencias, Asignaciones, Subsidios y Otras Ayudas</b>		
Transferencias Internas y Asignaciones al Sector Público	-	-
Transferencias al Resto del Sector Público	-	-
Subsidios y Subvenciones	-	-
Ayudas Sociales	-	-
Pensiones y Jubilaciones	-	-
Transferencias a Fideicomisos, Mandatos y Contratos Análogos	-	-
Transferencias a la Seguridad Social	-	-
Donativos	-	-
Transferencias al Exterior	-	-
<b>Participaciones y Aportaciones</b>		
Participaciones	-	-
Aportaciones	-	-
Convenios	-	-
<b>Intereses, Comisiones y Otros Gastos de la Deuda Pública</b>		
Intereses de la Deuda Pública	-	-
Comisiones de la Deuda Pública	-	-
Gastos de la Deuda Pública	-	-
Costo por Coberturas	-	-
Apoyos Financieros	-	-
<b>Otros Gastos y Pérdidas Extraordinarias</b>	<b>3,142,592.54</b>	<b>1,558,262.54</b>
Estimaciones, Depreciaciones, Deterioros, Obsolescencia y Amortizaciones	1,502,957.59	-
Provisiones	1,639,634.95	1,558,262.54
Disminución de Inventarios	-	-
Aumento por Insuficiencia de Estimaciones por Pérdida o Deterioro y Obsolescencia	-	-
Aumento por Insuficiencia de Provisiones	-	-
Otros Gastos	-	-
<b>Inversión Pública</b>		
Inversión Pública no Capitalizable	-	-
<b>Total de Gastos y Otras Pérdidas</b>	<b>26,209,762.93</b>	<b>25,628,369.18</b>
<b>Resultados del Ejercicio (Ahorro/Desahorro)</b>	<b>3,850,072.50</b>	<b>3,580,262.44</b>

Bajo protesta de decir verdad declaramos que los Estados Financieros y sus Notas son razonablemente correctos y responsabilidad del emisor

  
MC. RAUL MARTINEZ HERNANDEZ  
RECTOR

  
CP. FLORENTINO DEBAYOS PEÑA  
JEFE DE DEPARTAMENTO DE CONTABILIDAD

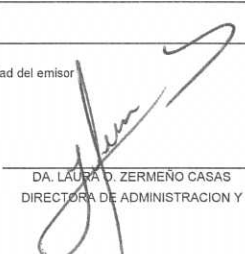
  
DA. LAURA D. ZERMEÑO CASAS  
DIRECTORA DE ADMINISTRACION Y

Concepto	2021	2020
<b>INGRESOS Y OTROS BENEFICIOS</b>		
<b>Ingresos de la Gestión</b>	<b>11,459,366.14</b>	<b>9,325,364.98</b>
Impuestos	-	-
Cuotas y Aportaciones de Seguridad Social	-	-
Contribuciones de Mejoras	-	-
Derechos	-	-
Productos	150,131.19	135,039.93
Aprovechamientos	-	-
Ingresos por Venta de Bienes y Prestación de Servicios	11,309,234.95	9,190,325.05
<b>Participaciones, Aportaciones, Convenios, Incentivos Derivados de la Colaboración Fiscal, Fondos Distintos de</b>	<b>44,362,654.04</b>	<b>42,271,267.00</b>
Participaciones, Aportaciones, Convenios, Incentivos Derivados de la Colaboración Fiscal, Fondos Distintos de	44,352,554.04	42,271,267.00
Transferencias, Asignaciones, Subsidios y Subvenciones, y Pensiones y Jubilaciones	-	-
<b>Otros Ingresos y Beneficios</b>	<b>0.05</b>	<b>0.41</b>
Ingresos Financieros	-	-
Incremento por Variación de Inventarios	-	-
Disminución del Exceso de Estimaciones por Pérdida o Deterioro u Obsolescencia	-	-
Disminución del Exceso de Provisiones	-	-
Otros Ingresos y Beneficios Varios	0.05	0.41
<b>Total de Ingresos y Otros Beneficios</b>	<b>55,811,920.23</b>	<b>51,596,632.39</b>
<b>GASTOS Y OTRAS PÉRDIDAS</b>		
<b>Gastos de Funcionamiento</b>	<b>43,088,322.58</b>	<b>44,563,809.34</b>
Servicios Personales	32,732,231.25	31,348,203.47
Materiales y Suministros	1,866,363.87	2,235,716.20
Servicios Generales	8,489,727.46	10,969,889.67
<b>Transferencias, Asignaciones, Subsidios y Otras Ayudas</b>	-	-
Transferencias Internas y Asignaciones al Sector Público	-	-
Transferencias al Resto del Sector Público	-	-
Subsidios y Subvenciones	-	-
Ayudas Sociales	-	-
Pensiones y Jubilaciones	-	-
Transferencias a Fideicomisos, Mandatos y Contratos Análogos	-	-
Transferencias a la Seguridad Social	-	-
Donativos	-	-
Transferencias al Exterior	-	-
<b>Participaciones y Aportaciones</b>	-	-
Participaciones	-	-
Aportaciones	-	-
Convenios	-	-
<b>Intereses, Comisiones y Otros Gastos de la Deuda Pública</b>	-	-
Intereses de la Deuda Pública	-	-
Comisiones de la Deuda Pública	-	-
Gastos de la Deuda Pública	-	-
Costo por Coberturas	-	-
Apoyos Financieros	-	-
<b>Otros Gastos y Pérdidas Extraordinarias</b>	<b>4,744,239.71</b>	<b>3,110,125.93</b>
Estimaciones, Depreciaciones, Deterioros, Obsolescencia y Amortizaciones	1,502,957.59	-
Provisiones	3,241,282.12	3,110,125.93
Disminución de Inventarios	-	-
Aumento por Insuficiencia de Estimaciones por Pérdida o Deterioro y Obsolescencia	-	-
Aumento por Insuficiencia de Provisiones	-	-
Otros Gastos	-	-
<b>Inversión Pública</b>	-	-
Inversión Pública no Capitalizable	-	-
<b>Total de Gastos y Otras Pérdidas</b>	<b>47,832,562.29</b>	<b>47,663,935.27</b>
<b>Resultados del Ejercicio (Ahorro/Desahorro)</b>	<b>7,979,357.94</b>	<b>3,932,697.12</b>

Bajo protesta de decir verdad declaramos que los Estados Financieros y sus Notas son razonablemente correctos y responsabilidad del emisor

MC. RAUL MARTINEZ HERNANDEZ  
RECTOR

CP. FLORENTINO OBAYOS PEÑA  
JEFE DE DEPARTAMENTO DE CONTABILIDAD

DA. LAURA O. ZERMENO CASAS  
DIRECTORA DE ADMINISTRACION Y

Estado de Variación en la Hacienda Pública  
Del 01 de Abril al 30 de Junio de 2021  
(pesos)

Universidad Tecnológica de Torreón

Ente Público:

Concepto	Hacienda Pública/ Patrimonio Contribuido	Hacienda Pública/ Patrimonio Generado de Ejercicios Anteriores	Hacienda Pública/ Patrimonio Generado del Ejercicio	Exceso o Insuficiencia en la Actualización de la Hacienda Pública / Patrimonio	TOTAL
<b>HACIENDA PÚBLICA/PATRIMONIO CONTRIBUIDO NETO 2021</b>					
Aportaciones	0.00				-
Donaciones de Capital	0.00				-
Actualización de la Hacienda Pública/Patrimonio	0.00				-
<b>HACIENDA PÚBLICA (PATRIMONIO GENERADO NETO 2021</b>					
Resultados del Ejercicio (Ahorro/Desahorro)		283,186,261.15	-12,340,438.94		270,845,822.21
Resultados de Ejercicios Anteriores		84,232,200.41	-12,340,438.94		12,340,438.94
Revalúos		18,176,804.33			84,232,200.41
Reservas		172,877,718.29			18,176,804.33
Rectificaciones de Resultados de Ejercicios Anteriores		7,899,538.12			172,877,718.29
					7,899,538.12
<b>Exceso o Insuficiencia en la Actualización de la Hacienda Pública / Patrimonio Neto de 2021</b>					
Resultado por Posición Monetaria				0.00	-
Resultado por Tenencia de Activos no Monetarios				0.00	-
<b>Hacienda Pública / Patrimonio Neto Final al 31 de marzo de 2021</b>	0.00	283,186,261.15	-12,340,438.94	0.00	270,845,822.21
<b>Cambios en la Hacienda Pública / Patrimonio Contribuido Neto de 2021</b>					
Aportaciones	0.00				-
Donaciones de Capital	0.00				-
Actualización de la Hacienda Pública/Patrimonio	0.00				-
<b>Variaciones de la Hacienda Pública / Patrimonio Generado Neto 2021</b>					
Resultados del Ejercicio (Ahorro/Desahorro)		0.00	5,407,133.67		5,407,133.67
Resultados de Ejercicios Anteriores		0.00	3,850,072.50		3,850,072.50
Revalúos			63,762.82		63,762.82
Reservas			0.00		-
Rectificaciones de Resultados de Ejercicios Anteriores			1,493,298.35		1,493,298.35
<b>Cambios en el Exceso o Insuficiencia en la Actualización de la Hacienda Pública / Patrimonio Neto 2021</b>					
Resultado por Posición Monetaria				0.00	-
Resultado por Tenencia de Activos no Monetarios				0.00	-
<b>Hacienda Pública / Patrimonio Neto Final al 30 de Junio de 2021</b>	0.00	283,186,261.15	-6,933,305.27	0.00	276,252,955.88

Bajo protesta de decir verdad declaramos que los Estados Financieros y sus Notas son razonablemente correctos y responsabilidad del emisor

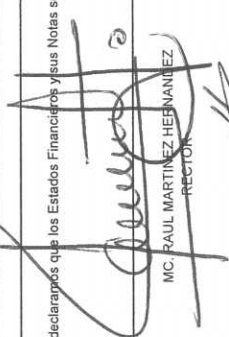
  
MC. PAUL MARTINEZ HERNANDEZ  
RECTOR

  
CP. FLORENTINO TOBATOS PEÑA  
JEFE DE DEPARTAMENTO DE CONTABILIDAD

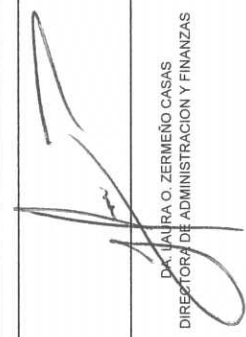
  
DA. LAIRA O. ZERMENO CASAS  
DIRECTORA DE ADMINISTRACION Y FINANZAS

Estado de Variación en la Hacienda Pública  
Del 01 de enero al 30 de Junio de 2021  
(pesos)

Ente Público: Universidad Tecnológica de Torreón

Concepto	Hacienda Pública/ Patrimonio Contribuido	Hacienda Pública/ Patrimonio Generado de Ejercicios Anteriores	Hacienda Pública/ Patrimonio Generado del Ejercicio	Exceso o Insuficiencia en la Actualización de la Hacienda Pública / Patrimonio	TOTAL
<b>HACIENDA PÚBLICA/PATRIMONIO CONTRIBUIDO NETO 2020</b>	0.00				
Aportaciones	0.00				-
Donaciones de Capital	0.00				-
Actualización de la Hacienda Pública/ Patrimonio	0.00				-
<b>HACIENDA PÚBLICA / PATRIMONIO GENERADO NETO 2020</b>		283,193,062.87	-16,469,724.38		266,723,338.49
Resultados del Ejercicio (Ahorro/Desahorro)			-16,469,724.38		16,469,724.38
Resultados de Ejercicios Anteriores		84,232,200.41			84,232,200.41
Revalúos		18,183,606.05			18,183,606.05
Reservas		172,877,718.29			172,877,718.29
Rectificaciones de Resultados de Ejercicios Anteriores		7,899,538.12			7,899,538.12
<b>Exceso o Insuficiencia en la Actualización de la Hacienda Pública</b>				0.00	-
Resultado por Posición Monetaria				0.00	-
Resultado por Tenencia de Activos no Monetarios				0.00	-
<b>HACIENDA PÚBLICA / PATRIMONIO NETO FINAL de 2020</b>	0.00	283,193,062.87	-16,469,724.38	0.00	266,723,338.49
<b>Cambios en la Hacienda Pública / Patrimonio Contribuido Neto de</b>					
Aportaciones	0.00				-
Donaciones de Capital	0.00				-
Actualización de la Hacienda Pública/ Patrimonio	0.00				-
<b>Variaciones de la Hacienda Pública / Patrimonio Generado Neto</b>		-16,469,724.38	25,899,341.77		9,529,617.39
Resultados del Ejercicio (Ahorro/Desahorro)			7,979,357.94		7,979,357.94
Resultados de Ejercicios Anteriores		-16,469,724.38	16,469,724.38		-
Revalúos			56,961.10		56,961.10
Reservas			0.00		-
Rectificaciones de Resultados de Ejercicios Anteriores			1,493,298.35		1,493,298.35
<b>Cambios en el Exceso o Insuficiencia en la Actualización de la Hacienda Pública / Patrimonio Neto 2021</b>				0.00	-
Resultado por Posición Monetaria				0.00	-
Resultado por Tenencia de Activos no Monetarios				0.00	-
<b>Hacienda Pública/ Patrimonio Neto Final al 30 de Junio de 2021</b>	0.00	266,723,338.49	9,529,617.39	0.00	276,252,955.88

Bajo protesta de decir verdad declaramos que los Estados Financieros y sus Notas son razonablemente correctos y responsabilidad del emisor

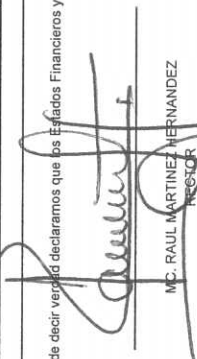
  
M.C. RAUL MARTÍNEZ HERNÁNDEZ  
DIRECTOR

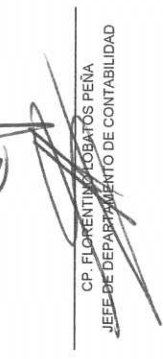
  
CP. FLORENTINA LOBATOS PEÑA  
JEFE DE DEPARTAMENTO DE CONTABILIDAD

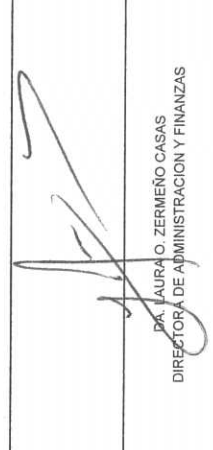
  
DRA. LAURA C. ZERMENO CASAS  
DIRECTORA DE ADMINISTRACIÓN Y FINANZAS

	Origen	Aplicación
<b>ACTIVO</b>	<b>0.00</b>	<b>7,216,552.71</b>
<b>Activo Circulante</b>	<b>727,940.57</b>	<b>7,854,392.52</b>
Efectivo y Equivalentes	0.00	7,790,629.70
Derechos a Recibir Efectivo o Equivalentes	727,940.57	0.00
Derechos a Recibir Bienes o Servicios	0.00	0.00
Inventarios	0.00	0.00
Almacenes	0.00	63,762.82
Estimación por Pérdida o Deterioro de Activos Circulantes	0.00	0.00
Otros Activos Circulantes	0.00	0.00
<b>Activo No Circulante</b>	<b>1,403,197.59</b>	<b>1,493,298.35</b>
Inversiones Financieras a Largo Plazo	0.00	0.00
Derechos a Recibir Efectivo o Equivalentes a Largo Plazo	0.00	0.00
Bienes Inmuebles, Infraestructura y Construcciones en Proceso	0.00	0.00
Bienes Muebles	1,403,197.59	0.00
Activos Intangibles	0.00	0.00
Depreciación, Deterioro y Amortización Acumulada de Bienes	0.00	1,493,298.35
Activos Diferidos	0.00	0.00
Estimación por Pérdida o Deterioro de Activos no Circulantes	0.00	0.00
Otros Activos no Circulantes	0.00	0.00
<b>PASIVO</b>	<b>1,809,419.04</b>	<b>0.00</b>
<b>Pasivo Circulante</b>	<b>1,809,419.04</b>	<b>0.00</b>
Cuentas por Pagar a Corto Plazo	169,784.09	0.00
Documentos por Pagar a Corto Plazo	0.00	0.00
Porción a Corto Plazo de la Deuda Pública a Largo Plazo	0.00	0.00
Títulos y Valores a Corto Plazo	0.00	0.00
Pasivos Diferidos a Corto Plazo	0.00	0.00
Fondos y Bienes de Terceros en Garantía y/o Administración a Corto Plazo	0.00	0.00
Provisiones a Corto Plazo	1,639,634.95	0.00
Otros Pasivos a Corto Plazo	0.00	0.00
<b>Pasivo No Circulante</b>	<b>0.00</b>	<b>0.00</b>
Cuentas por Pagar a Largo Plazo	0.00	0.00
Documentos por Pagar a Largo Plazo	0.00	0.00
Deuda Pública a Largo Plazo	0.00	0.00
Pasivos Diferidos a Largo Plazo	0.00	0.00
Fondos y Bienes de Terceros en Garantía y/o en Administración a Largo Plazo	0.00	0.00
Provisiones a Largo Plazo	0.00	0.00
<b>HACIENDA PÚBLICA/ PATRIMONIO</b>	<b>5,407,133.67</b>	<b>0.00</b>
<b>Hacienda Pública/Patrimonio Contribuido</b>	<b>0.00</b>	<b>0.00</b>
Aportaciones	0.00	0.00
Donaciones de Capital	0.00	0.00
Actualización de la Hacienda Pública / Patrimonio	0.00	0.00
<b>Hacienda Pública/Patrimonio Generado</b>	<b>5,407,133.67</b>	<b>0.00</b>
Resultados del Ejercicio (Ahorro / Desahorro)	3,850,072.50	0.00
Resultados de Ejercicios Anteriores	0.00	0.00
Revalúos	63,762.82	0.00
Reservas	0.00	0.00
Rectificaciones de Resultados de Ejercicios Anteriores	1,493,298.35	0.00
<b>Exceso o Insuficiencia en la Actualización de la Hacienda Pública/Patrimonio</b>	<b>0.00</b>	<b>0.00</b>
Resultado por Posición Monetaria	0.00	0.00
Resultado por Tenencia de Activos no Monetarios	0.00	0.00

Bajo protesta de decir verdad declaramos que los Estados Financieros y sus Notas son razonablemente correctos y responsabilidad del emisor

MC. RAÚL MARTÍNEZ HERNÁNDEZ  
RECTOR

DA. LAURA O. ZERMEÑO CASAS  
DIRECTORA DE ADMINISTRACION Y FINANZAS

CP. FLORENTINO LUJANOS PEÑA  
JEFE DE DEPARTAMENTO DE CONTABILIDAD



	Origen	Aplicación
<b>ACTIVO</b>	<b>0.00</b>	<b>9,505,255.60</b>
<b>Activo Circulante</b>	<b>-</b>	<b>9,206,615.72</b>
Efectivo y Equivalentes	0.00	9,060,196.87
Derechos a Recibir Efectivo o Equivalentes	0.00	89,457.75
Derechos a Recibir Bienes o Servicios	0.00	0.00
Inventarios	0.00	0.00
Almacenes	0.00	56,961.10
Estimación por Pérdida o Deterioro de Activos Circulantes	0.00	0.00
Otros Activos Circulantes	0.00	0.00
<b>Activo No Circulante</b>	<b>1,194,658.47</b>	<b>1,493,298.35</b>
Inversiones Financieras a Largo Plazo	0.00	0.00
Derechos a Recibir Efectivo o Equivalentes a Largo Plazo	0.00	0.00
Bienes Inmuebles, Infraestructura y Construcciones en Proceso	0.00	0.00
Bienes Muebles	1,194,658.47	0.00
Activos Intangibles	0.00	0.00
Depreciación, Deterioro y Amortización Acumulada de Bienes	0.00	1,493,298.35
Activos Diferidos	0.00	0.00
Estimación por Pérdida o Deterioro de Activos no Circulantes	0.00	0.00
Otros Activos no Circulantes	0.00	0.00
<b>PASIVO</b>	<b>0.00</b>	<b>24,361.79</b>
<b>Pasivo Circulante</b>	<b>3,241,282.12</b>	<b>3,266,761.71</b>
Cuentas por Pagar a Corto Plazo	0.00	3,266,761.71
Documentos por Pagar a Corto Plazo	0.00	0.00
Porción a Corto Plazo de la Deuda Pública a Largo Plazo	0.00	0.00
Títulos y Valores a Corto Plazo	0.00	0.00
Pasivos Diferidos a Corto Plazo	0.00	0.00
Fondos y Bienes de Terceros en Garantía y/o Administración a Corto Plazo	0.00	0.00
Provisiones a Corto Plazo	3,241,282.12	0.00
Otros Pasivos a Corto Plazo	0.00	0.00
<b>Pasivo No Circulante</b>	<b>1,117.80</b>	<b>0.00</b>
Cuentas por Pagar a Largo Plazo	0.00	0.00
Documentos por Pagar a Largo Plazo	1,117.80	0.00
Deuda Pública a Largo Plazo	0.00	0.00
Pasivos Diferidos a Largo Plazo	0.00	0.00
Fondos y Bienes de Terceros en Garantía y/o en Administración a Largo Plazo	0.00	0.00
Provisiones a Largo Plazo	0.00	0.00
<b>HACIENDA PÚBLICA/ PATRIMONIO</b>	<b>9,529,617.39</b>	<b>0.00</b>
<b>Hacienda Pública/Patrimonio Contribuido</b>	<b>0.00</b>	<b>0.00</b>
Aportaciones	0.00	0.00
Donaciones de Capital	0.00	0.00
Actualización de la Hacienda Pública / Patrimonio	0.00	0.00
<b>Hacienda Pública/Patrimonio Generado</b>	<b>25,999,341.77</b>	<b>16,469,724.38</b>
Resultados del Ejercicio (Ahorro / Desahorro)	24,449,082.32	0.00
Resultados de Ejercicios Anteriores	0.00	16,469,724.38
Revalúos	56,961.10	0.00
Reservas	0.00	0.00
Rectificaciones de Resultados de Ejercicios Anteriores	1,493,298.35	0.00
<b>Exceso o Insuficiencia en la Actualización de la Hacienda Pública/Patrimonio</b>	<b>0.00</b>	<b>0.00</b>
Resultado por Posición Monetaria	0.00	0.00
Resultado por Tenencia de Activos no Monetarios	0.00	0.00

Bajo protesta de decir verdad declaramos que los Estados Financieros y sus Notas son razonablemente correctos y responsabilidad del emisor

MC. RAUL MARTINEZ HERNANDEZ  
 RECTOR

CP. FLORENTINO LOBATOS PEÑA

JEFE DE DEPARTAMENTO DE CONTABILIDAD

DA. LAURA O. ZERMEÑO CASAS  
 DIRECTORA DE ADMINISTRACION Y FINANZAS

Concepto	2021	2020
<b>Flujos de Efectivo de las Actividades de Operación</b>		
<b>Origen</b>	<b>30,059,835.43</b>	<b>29,208,631.62</b>
Impuestos	-	-
Cuotas y Aportaciones de Seguridad Social	-	-
Contribuciones de mejoras	-	-
Derechos	-	-
Productos	77,564.96	55,903.21
Aprovechamientos	-	-
Ingresos por Venta de Bienes y Prestación de Servicios	5,273,285.40	4,142,795.00
Participaciones, Aportaciones, Convenios, Incentivos Derivados de la Colaboración Fiscal y Fondos Distintos de Aportaciones	24,708,985.02	25,009,933.00
Transferencias, Asignaciones, Subsidios y Subvenciones, y Pensiones y Jubilaciones	-	-
Otros Orígenes de Operación	0.05	0.41
<b>Aplicación</b>	<b>23,067,170.39</b>	<b>24,070,106.64</b>
Servicios Personales	16,327,386.75	15,728,150.70
Materiales y Suministros	1,037,833.71	2,148,082.73
Servicios Generales	5,701,949.93	6,193,873.21
Transferencias Internas y Asignaciones al Sector Público	-	-
Transferencias al resto del Sector Público	-	-
Subsidios y Subvenciones	-	-
Ayudas Sociales	-	-
Pensiones y Jubilaciones	-	-
Transferencias a Fideicomisos, Mandatos y Contratos Análogos	-	-
Transferencias a la Seguridad Social	-	-
Donativos	-	-
Transferencias al Exterior	-	-
Participaciones	-	-
Aportaciones	-	-
Convenios	-	-
Otras Aplicaciones de Operación	-	-
<b>Flujos Netos de Efectivo por Actividades de Operación</b>	<b>6,992,665.04</b>	<b>5,138,524.98</b>
<b>Flujos de Efectivo de las Actividades de Inversión</b>		
<b>Origen</b>	-	-
Bienes Inmuebles, Infraestructura y Construcciones en Proceso	-	-
Bienes Muebles	-	-
Otros Orígenes de Inversión	-	-
<b>Aplicación</b>	<b>99,760.00</b>	<b>2,036,593.24</b>
Bienes Inmuebles,	-	-
Bienes Muebles	99,760.00	2,036,593.24
Otras Aplicaciones de Inversión	-	-
<b>Flujos Netos de Efectivo por Actividades de Inversión</b>	<b>99,760.00</b>	<b>2,036,593.24</b>
<b>Flujo de Efectivo de las Actividades de Financiamiento</b>		
<b>Origen</b>	<b>947,793.31</b>	<b>552,474.44</b>
Endeudamiento Neto	-	-
Interno	-	-
Externo	-	-
Otros Orígenes de Financiamiento	947,793.31	552,474.44
<b>Aplicación</b>	<b>50,068.65</b>	<b>1,027,311.34</b>
Servicios de la Deuda	-	-
Interno	-	-
Externo	-	-
Otras Aplicaciones de Financiamiento	50,068.65	1,027,311.34
<b>Flujos netos de Efectivo por Actividades de Financiamiento</b>	<b>897,724.66</b>	<b>474,836.90</b>
<b>Incremento/Disminución Neta en el Efectivo y Equivalentes al Efectivo EFE-01</b>	<b>7,790,629.70</b>	<b>2,627,094.84</b>
<b>Efectivo y Equivalentes al Efectivo al inicio del Ejercicio</b>	<b>18,592,555.58</b>	<b>14,758,888.78</b>
<b>Efectivo y Equivalentes al Efectivo al final del Ejercicio</b>	<b>26,383,185.28</b>	<b>17,385,983.62</b>

Bajo protesta de decir verdad declaramos que los Estados Financieros y sus Notas son razonablemente correctos y responsabilidad del emisor

MC. RAUL MARTINEZ HERNANDEZ  
RECTOR

DA. LAURA O. ZERMEÑO CASAS  
DIRECTORA DE ADMINISTRACION Y FINANZAS

CP. FLORENTINO LOBATOS PEÑA  
JEFE DE DEPARTAMENTO DE CONTABILIDAD

Del 01 de enero al 30 de junio de 2021 y del 01 de enero al 31 de diciembre de 2020

Concepto	2021	2020
<b>Flujos de Efectivo de las Actividades de Operación</b>		
<b>Origen</b>	<b>55,811,920.23</b>	<b>51,596,632.39</b>
Impuestos	-	-
Cuotas y Aportaciones de Seguridad Social	-	-
Contribuciones de mejoras	-	-
Derechos	-	-
Productos	150,131.19	135,039.93
Aprovechamientos	-	-
Ingresos por Venta de Bienes y Prestación de Servicios	11,309,234.95	9,190,325.05
Participaciones, Aportaciones, Convenios, Incentivos Derivados de la Colaboración Fiscal y Fondos Distintos de Aportaciones	44,352,554.04	42,271,267.00
Transferencias, Asignaciones, Subsidios y Subvenciones, y Pensiones y Jubilaciones	-	-
Otros Orígenes de Operación	0.05	0.41
<b>Aplicación</b>	<b>43,088,322.58</b>	<b>44,553,809.34</b>
Servicios Personales	32,732,231.25	31,348,203.47
Materiales y Suministros	1,866,363.87	2,235,716.20
Servicios Generales	8,489,727.46	10,969,889.67
Transferencias Internas y Asignaciones al Sector Público	-	-
Transferencias al resto del Sector Público	-	-
Subsidios y Subvenciones	-	-
Ayudas Sociales	-	-
Pensiones y Jubilaciones	-	-
Transferencias a Fideicomisos, Mandatos y Contratos Análogos	-	-
Transferencias a la Seguridad Social	-	-
Donativos	-	-
Transferencias al Exterior	-	-
Participaciones	-	-
Aportaciones	-	-
Convenios	-	-
Otras Aplicaciones de Operación	-	-
<b>Flujos Netos de Efectivo por Actividades de Operación</b>	<b>12,723,597.65</b>	<b>7,042,823.05</b>
<b>Flujos de Efectivo de las Actividades de Inversión</b>		
<b>Origen</b>	<b>-</b>	<b>-</b>
Bienes Inmuebles, Infraestructura y Construcciones en Proceso	-	-
Bienes Muebles	-	-
Otros Orígenes de Inversión	-	-
<b>Aplicación</b>	<b>308,299.12</b>	<b>2,048,925.20</b>
Bienes Inmuebles,	-	-
Bienes Muebles	308,299.12	2,048,925.20
Otras Aplicaciones de Inversión	-	-
<b>Flujos Netos de Efectivo por Actividades de Inversión</b>	<b>-</b>	<b>2,048,925.20</b>
<b>Flujo de Efectivo de las Actividades de Financiamiento</b>		
<b>Origen</b>	<b>32,585.00</b>	<b>87,232.00</b>
Endeudamiento Neto	-	-
Interno	-	-
Externo	-	-
Otros Orígenes de Financiamiento	32,585.00	87,232.00
<b>Aplicación</b>	<b>3,387,686.66</b>	<b>4,347,849.98</b>
Servicios de la Deuda	-	-
Interno	-	-
Externo	-	-
Otras Aplicaciones de Financiamiento	3,387,686.66	4,347,849.98
<b>Flujos netos de Efectivo por Actividades de Financiamiento</b>	<b>3,355,101.66</b>	<b>4,260,617.98</b>
<b>Incremento/Disminución Neta en el Efectivo y Equivalentes al Efectivo EFE-01</b>	<b>9,060,196.87</b>	<b>733,279.87</b>
<b>Efectivo y Equivalentes al Efectivo al inicio del Ejercicio</b>	<b>17,322,988.41</b>	<b>16,652,703.75</b>
<b>Efectivo y Equivalentes al Efectivo al final del Ejercicio</b>	<b>26,383,185.28</b>	<b>17,385,983.62</b>

Bajo protesta de decir verdad declaramos que los Estados Financieros y sus Notas son razonablemente correctos y responsabilidad del emisor

MC. RAUL MARTINEZ HERNANDEZ  
RECTOR

DA LAURA O. ZERMEÑO CASAS  
DIRECTORA DE ADMINISTRACION Y FINANZAS

CP. FLORENTINO LOBATOS PEÑA  
JEFE DE DEPARTAMENTO DE CONTABILIDAD



Universidad Tecnológica de Torreón

Universidad Tecnológica de Torreón  
Estado Analítico del Activo  
Del 01 de Abril al 30 de Junio de 2021

Concepto	Saldo Inicial 1	Cargos del Periodo 2	Abonos del Periodo 3	Saldo Final 4 = (1+2-3)	Variación del Periodo (4-1)
<b>ACTIVO</b>	<b>277,521,903.95</b>	<b>1,568,901,903.33</b>	<b>1,561,685,350.62</b>	<b>284,738,456.66</b>	<b>7,216,552.71</b>
<b>Activo Circulante</b>	<b>31,697,776.73</b>	<b>1,567,308,844.98</b>	<b>1,560,182,393.03</b>	<b>38,824,228.68</b>	<b>7,126,451.95</b>
Efectivo y Equivalentes	18,592,555.58	1,536,780,616.06	1,528,989,986.36	26,383,185.28	7,790,629.70
Derechos a Recibir Efectivo o Equivalentes	12,816,818.15	30,394,971.16	31,122,911.73	12,088,877.58	-727,940.57
Derechos a Recibir Bienes o Servicios	0.00	0.00	0.00	0.00	0.00
Inventarios	0.00	0.00	0.00	0.00	0.00
Almacenes	188,046.00	133,257.76	69,494.94	251,808.82	63,762.82
Estimación por Pérdida o Deterioro de Activos Circulantes	0.00	0.00	0.00	0.00	0.00
Otros Activos Circulantes	100,357.00	0.00	0.00	100,357.00	0.00
<b>Activo No Circulante</b>	<b>245,824,127.22</b>	<b>1,593,058.35</b>	<b>1,502,957.59</b>	<b>245,914,227.98</b>	<b>90,100.76</b>
Inversiones Financieras a Largo Plazo	0.00	0.00	0.00	0.00	0.00
Derechos a Recibir Efectivo o Equivalentes a Largo Plazo	160,815,045.29	0.00	0.00	160,815,045.29	0.00
Bienes Inmuebles, Infraestructura y Construcciones en Proceso	136,161,420.81	0.00	0.00	136,161,420.81	0.00
Bienes Muebles	129,377,545.85	99,760.00	1,502,957.59	127,974,348.26	-1,403,197.59
Activos Intangibles	0.00	0.00	0.00	0.00	0.00
Depreciación, Deterioro y Amortización Acumulada de Bienes	-180,529,884.73	1,493,298.35	0.00	-179,036,586.38	1,493,298.35
Activos Diferidos	0.00	0.00	0.00	0.00	0.00
Estimación por Pérdida o Deterioro de Activos no Circulantes	0.00	0.00	0.00	0.00	0.00
Otros Activos no Circulantes	0.00	0.00	0.00	0.00	0.00

Bajo protesta de decir verdad declaramos que los Estados Financieros y sus Notas son razonablemente correctos y responsabilidad del emisor

MC. RAUL MARTINEZ HERNANDEZ  
RECTOR

CP. FLORENTINO LOBATOS PEÑA  
JEFE DE DEPARTAMENTO DE CONTABILIDAD

DA. LAURA O. ZERMEÑO CASAS  
DIRECTORA DE ADMINISTRACION Y FINANZAS



Universidad Tecnológica de Torreón

Universidad Tecnológica de Torreón  
Estado Analítico del Activo  
Del 01 de Enero al 30 de Junio de 2021

Concepto	Saldo Inicial 1	Cargos del Periodo 2	Abonos del Periodo 3	Saldo Final 4 = (1+2-3)	Variación del Periodo (4-1)
<b>ACTIVO</b>	<b>275,233,201.06</b>	<b>2,929,738,464.55</b>	<b>2,920,233,208.95</b>	<b>284,738,456.66</b>	<b>9,505,255.60</b>
<b>Activo Circulante</b>	<b>29,617,612.96</b>	<b>2,927,936,867.08</b>	<b>2,918,730,251.36</b>	<b>38,824,228.68</b>	<b>9,206,615.72</b>
Efectivo y Equivalentes	17,322,988.41	2,870,550,914.76	2,861,490,717.89	26,383,185.28	9,060,196.87
Derechos a Recibir Efectivo o Equivalentes	11,999,419.83	57,147,193.23	57,057,735.48	12,088,877.58	89,457.75
Derechos a Recibir Bienes o Servicios	0.00	0.00	0.00	0.00	0.00
Inventarios	0.00	0.00	0.00	0.00	0.00
Almacenes	194,847.72	238,759.09	181,797.99	251,808.82	56,961.10
Estimación por Pérdida o Deterioro de Activos Circulantes	0.00	0.00	0.00	0.00	0.00
Otros Activos Circulantes	100,357.00	0.00	0.00	100,357.00	0.00
<b>Activo No Circulante</b>	<b>245,615,588.10</b>	<b>1,801,597.47</b>	<b>1,502,957.59</b>	<b>245,914,227.98</b>	<b>298,639.88</b>
Inversiones Financieras a Largo Plazo	0.00	0.00	0.00	0.00	0.00
Derechos a Recibir Efectivo o Equivalentes a Largo Plazo	160,815,045.29	0.00	0.00	160,815,045.29	0.00
Bienes Inmuebles, Infraestructura y Construcciones en Proceso	136,161,420.81	0.00	0.00	136,161,420.81	0.00
Bienes Muebles	129,169,006.73	308,299.12	1,502,957.59	127,974,348.26	-1,194,658.47
Activos Intangibles	0.00	0.00	0.00	0.00	0.00
Depreciación, Deterioro y Amortización Acumulada de Bienes	-180,529,884.73	1,493,298.35	0.00	-179,036,586.38	1,493,298.35
Activos Diferidos	0.00	0.00	0.00	0.00	0.00
Estimación por Pérdida o Deterioro de Activos no Circulantes	0.00	0.00	0.00	0.00	0.00
Otros Activos no Circulantes	0.00	0.00	0.00	0.00	0.00

Bajo protesta de decir verdad declaramos que los Estados Financieros y sus Notas son razonablemente correctos y responsabilidad del emisor

MC. RAÚL MARTÍNEZ HERNÁNDEZ  
DIRECTOR

DA. LAURA O. ZERMEÑO GÁZAS  
DIRECTORA DE ADMINISTRACIÓN Y FINANZAS

CP. FLORENTINO LOBATOS PEÑA  
JEFE DE DEPARTAMENTO DE CONTABILIDAD

Denominación de las Deudas	Moneda de Contratación	Institución o País Acreedor	Saldo Inicial del Periodo	Saldo Final del Periodo
<b>DEUDA PÚBLICA</b>				
<b>Deuda Interna</b>				
<b>Corto Plazo</b>				
Instituciones de Crédito	Peso	México	-	-
Títulos y Valores	Peso	México	-	-
Arrendamientos Financieros	Peso	México	-	-
<b>Deuda Externa</b>				
Organismos Financieros Internacionales	Peso	México	-	-
Deuda Bilateral	Peso	México	-	-
Títulos y Valores	Peso	México	-	-
Arrendamientos Financieros	Peso	México	-	-
<b>Subtotal a Corto Plazo</b>			-	-
<b>Deuda Interna</b>				
<b>Largo Plazo</b>				
Instituciones de Crédito	Peso	México	-	-
Títulos y Valores	Peso	México	-	-
Arrendamientos Financieros	Peso	México	-	-
<b>Deuda Externa</b>				
Organismos Financieros Internacionales	Peso	México	-	-
Deuda Bilateral	Peso	México	-	-
Títulos y Valores	Peso	México	-	-
Arrendamientos Financieros			-	-
<b>Subtotal a Largo Plazo</b>			6,676,081.74	6,676,081.74
<b>Otros Pasivos</b>				
<b>Total Deuda y Otros Pasivos</b>			6,676,081.74	8,485,500.78

Bejo protesta de decir verdad declaramos que los Estados Financieros y sus Notas son razonablemente correctos y responsabilidad del emisor

MC. RAÚL MARTÍNEZ HERNÁNDEZ  
RECTOR

CP. FLORENTINO LOBATOS PEÑA  
CONTABILIDAD

DA LAURA O. ZERMENO CASAS  
DIRECTORA DE ADMINISTRACION Y FINANZAS

Denominación de las Deudas	Moneda de Contratación	Institución o País Acreedor	Saldo Inicial del Periodo	Saldo Final del Periodo
<b>DEUDA PÚBLICA</b>				
<b>Deuda Interna</b>				
<b>Corto Plazo</b>				
Instituciones de Crédito	Peso	México	-	-
Títulos y Valores	Peso	México	-	-
Arrendamientos Financieros	Peso	México	-	-
<b>Deuda Externa</b>				
Organismos Financieros Internacionales	Peso	México	-	-
Deuda Bilateral	Peso	México	-	-
Títulos y Valores	Peso	México	-	-
Arrendamientos Financieros	Peso	México	-	-
<b>Subtotal a Corto Plazo</b>				
<b>Largo Plazo</b>				
Deuda Interna			-	-
Instituciones de Crédito	Peso	México	-	-
Títulos y Valores	Peso	México	-	-
Arrendamientos Financieros	Peso	México	-	-
Deuda Externa			-	-
Organismos Financieros Internacionales	Peso	México	-	-
Deuda Bilateral	Peso	México	-	-
Títulos y Valores	Peso	México	-	-
Arrendamientos Financieros			-	-
<b>Subtotal a Largo Plazo</b>				
Otros Pasivos	Peso	México	8,509,862.57	8,485,500.78
<b>Total Deuda y Otros Pasivos</b>			<b>8,509,862.57</b>	<b>8,485,500.78</b>

Bajo protesta de decir verdad declaramos que los Estados Financieros y sus Notas son razonablemente correctos y responsabilidad del emisor

MC. RAUL MARTINEZ HERNANDEZ  
RECTOR

CP. FLORENTINO LOBATOS PEÑA  
CONTABILIDAD

DR. LAURA O. ZERMEÑO CASAS  
DIRECTORA DE ADMINISTRACION Y FINANZAS



Informe Sobre Pasivos Contingentes  
del 01 Enero al 30 de Junio del 2021

Num con.	Concepto
0	al 30 de Junio del 2021 la universidad no cuenta con pasivos contingentes

"Bajo protesta de decir verdad declaramos que los Estados Financieros y sus notas, son razonablemente correctos y son responsabilidad del emisor."

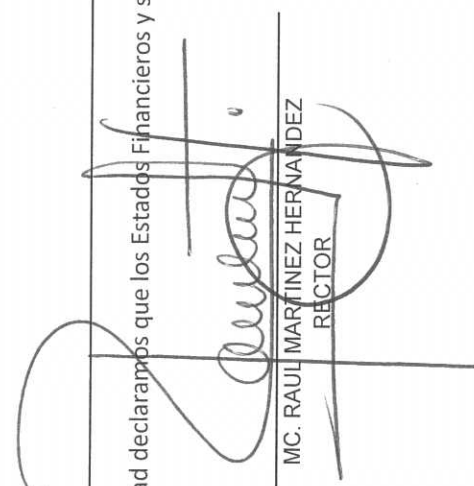
  
MC. RAUL MARTINEZ HERNANDEZ  
RECTOR

  
DA. LAURA O. ZERMENO CASAS  
DIRECTORA DE ADMINISTRACION Y FINANZAS





NOTAS A LOS ESTADOS FINANCIEROS DEL 01 DE ABRIL AL 30 DE JUNIO 2021

NOTAS DE DESGLOSE

ACTIVO CIRCULANTE

ESF-01

1112 Bancos Moneda Nacional

Descripción	Importe
BANORTE 0192021944	50,818.84
BANORTE 0192026466	50,943.49
BANORTE 0489128923	1,408,430.51
BANORTE 0698594067	50,803.36
BANORTE 1057331893	294,474.02
BANORTE 192018781	20,694.04
BANORTE 192018803	50,320.57
BANORTE 192019095	70,437.54
BANORTE 192022886	50,966.01
SANTANDER 65507400606	92,091.40
SANTANDER 65508251550	646.55
SANTANDER 65508412800	3,305,381.95
SANTANDER 65508412680	4,951,177.00

La Universidad tiene Cuentas Bancarias el cual se Invierte en el Instrumento de Mesa de Dinero según la reglas de operación en este trimestre Se Integra de la Siguiete Manera:

1114 Inversiones en Moneda Nacional

Descripción	Importe
BANORTE 192021944	1,232,000.00
BANORTE 192026466	183,000.00
BANORTE 698594067	602,000.00
BANORTE 92018781	1,676,000.00
BANORTE 92018803	162,000.00
BANORTE 92019095	10,421,000.00
BANORTE 92022886	1,690,000.00

ESF-02 Derechos a Recibir Efectivo o Equivalentes

La Cuenta Contable refleja las cuentas por cobrar derivado de servicios prestados por la Universidad, los Viáticos y Reintegros al Personal, así como el subsidio a aplicarse y se Integra de la Siguiete Manera.



Cuenta	Descripción	Importe	Vencimiento
1122104	Cuentas Por Cobrar A Corto Plazo - 04-Cy-Contribuyentes	12,036,993.00	Menor 365 días
11239108	Otros Deudores Diversos Por Cobrar A Cp - 08-Em-Empleados	26.70	Menor 365 días
11239208	Gastos A Comprobar - Empleados	1,511.50	Menor 365 días
11239110	Otros Deudores Diversos Por Cobrar A Cp - 10-Ot-Otros	50,000.00	Menor 365 días
1123961	Subsidio Al Empleo	346.38	Menor 365 días

### ESF-03 Derechos a Recibir Bienes y Servicios

Cuenta	Descripción	Vencimiento		
		90	180	365 o mas
1131	Anticipo a proveedores por la adquisición de bienes o Prestaciones de servicios	0.00	0.00	0.00

### ESF-04 Inventarios

Esta nota no le aplica al ente público, ya que no realiza ningún proceso de transformación y/o elaboración de bienes.

### ESF – 05 Almacenes

Cuenta	Importe
Materiales de Administración, Emisión de Documentos y Artículos Oficiales	171,537.19
Alimentos Y Utensilios	225.00
Productos Químicos, Farmacéuticos y de Laboratorio	67,828.82
Herramientas, Refacciones Y Accesorios Menores Para Consumo	12,217.81

Suma

**251,808.82**

Son los insumos que se tiene es stock se realiza por costeo promedio.

### ESF -06 Inversiones Financieras

Esta nota no se aplica al ente público, ya que no tiene inversiones financieras

### ESF-07 Inversiones Financieras

Sólo se maneja la inversión en mesa de dinero a 1 día de plazo.



**ESF -08 Bienes Muebles**

Los Activos de Deprecian en Línea Recta Según los Porcentajes de la Siguiete Tabla:

Cuenta	Concepto	Años de vida útil	% de depreciación anual
<b>1.2.3</b>	<b>BIENES INMUEBLES, INFRAESTRUCTURA Y CONSTRUCCIONES EN PROCESO</b>		
1.2.3.2	Viviendas	50	2
1.2.3.3	Edificios No Habitacionales	30	3.3
1.2.3.4	Infraestructura	25	4
1.2.3.9	Otros Bienes Inmuebles	20	5
<b>1.2.4</b>	<b>BIENES MUEBLES</b>		
<b>1.2.4.1</b>	<b>Mobiliario y Equipo de Administración</b>		
1.2.4.1.1	Muebles de Oficina y Estantería	10	10
1.2.4.1.2	Muebles, Excepto De Oficina Y Estantería	10	10
1.2.4.1.3	Equipo de Cómputo y de Tecnologías de la Información	3	33.3
1.2.4.1.9	Otros Mobiliarios y Equipos de Administración	10	10
<b>1.2.4.2</b>	<b>Mobiliario y Equipo Educacional y Recreativo</b>		
1.2.4.2.1	Equipos y Aparatos Audiovisuales	3	33.3
1.2.4.2.2	Aparatos Deportivos	5	20
1.2.4.2.3	Cámaras Fotográficas y de Video	3	33.3
1.2.4.2.9	Otro Mobiliario y Equipo Educacional y Recreativo	5	20
<b>1.2.4.3</b>	<b>Equipo e Instrumental Médico y de Laboratorio</b>		
1.2.4.3.1	Equipo Médico y de Laboratorio	5	20
1.2.4.3.2	Instrumental Médico y de Laboratorio	5	20
<b>1.2.4.4</b>	<b>Equipo de Transporte</b>		
1.2.4.4.1	Automóviles y Equipo Terrestre	5	20
1.2.4.4.2	Carrocerías y Remolques	5	20
1.2.4.4.3	Equipo Aeroespacial	5	20
1.2.4.4.4	Equipo Ferroviario	5	20
1.2.4.4.5	Embarcaciones	5	20
1.2.4.4.9	Otros Equipos de Transporte	5	20



Cuenta	Concepto	Años de vida útil	% de depreciación anual
1.2.4.5	Equipo de Defensa y Seguridad <sup>1</sup>	*	*
1.2.4.6	Maquinaria, Otros Equipos y Herramientas		
1.2.4.6.1	Maquinaria y Equipo Agropecuario	10	10
1.2.4.6.2	Maquinaria y Equipo Industrial	10	10
1.2.4.6.3	Maquinaria y Equipo de Construcción	10	10
1.2.4.6.4	Sistemas de Aire Acondicionado, Calefacción y de Refrigeración Industrial y Comercial	10	10
1.2.4.6.5	Equipo de Comunicación y Telecomunicación	10	10
1.2.4.6.6	Equipos de Generación Eléctrica, Aparatos y Accesorios Eléctricos	10	10
1.2.4.6.7	Herramientas y Máquinas-Herramienta	10	10
1.2.4.6.9	Otros Equipos	10	10

#### Bienes muebles

Cuenta	Concepto	Saldo en Libros
12411	Muebles De Oficina Y Estantería	6,898,859.50
12412	Muebles, Excepto De Oficina Y Estantería	3,312,898.82
12413	Equipo De Cómputo Y De Tecnologías De La Información	30,343,065.02
12419	Otros Mobiliarios Y Equipos De Administración	504,800.25
12421	Equipos Y Aparatos Audiovisuales	1,719,875.58
12422	Aparatos Deportivos	622,583.00
12423	Cámaras Fotográficas Y De Video	5,061,980.41
12429	Otro Mobiliario Y Equipo Educativo Y Recreativo	16,458,137.50
12431	Equipo Médico Y De Laboratorio	6,608,161.94
12432	Instrumental Médico Y De Laboratorio	185,070.92
12441	Vehículos Y Equipo Terrestre	5,654,806.05
12461	Maquinaria Y Equipo Agropecuario	921,665.96
12462	Maquinaria Y Equipo Industrial	37,118,541.51
12464	Sistemas De Aire Acondicionado, Calefacción Y De Refrigeración Industrial Y Comercial	5,140,489.92
12465	Equipo De Comunicación Y Telecomunicación	1,489,080.68
12466	Equipos De Generación Eléctrica, Aparatos Y Accesorios Eléctricos	2,306,020.87
12467	Herramientas Y Máquinas-Herramienta	1,324,761.55
12469	Otros Equipos	2,303,548.78



**Bienes Inmuebles**

Descripción	Importe
Terrenos	28,590,213.38
INSTALACIONES Y OBRAS DE CONSTRUCCIÓN ESPECIALIZADA	0.00
Otros Bienes Inmuebles	107,571,207.43

**ESF -09 Activos Intangibles**

Concepto	Importe
Software	0.00

**ESF -10 Estimaciones y deterioros**

No se registran depreciaciones al mes de junio 2021

**ESF -11 Otros Activos**

El saldo se integra por depósitos entregados en garantía por servicios de energía eléctrica.

Descripción	Importe
Otros Activos Circulantes	
Valores en Garantía	\$100,357.00



**PASIVO**

**PASIVOS CIRCULANTES**

**ESF – 12 Cuentas por Pagar Corto Plazo**

Las cuentas por pagar a corto plazo, se refiere a montos pendientes de liquidar a proveedores de bienes y servicios de las operaciones que realiza la Universidad Tecnológica de Torreón para el desarrollo de sus funciones, así como a las retenciones que se derivan de la relación laboral con sus trabajadores, como el Impuesto sobre la renta retenido por sueldos y salarios, honorarios así como las derivadas de prestaciones sociales.

Descripción	Vencimiento	Importe	Factibilidad
Cuentas por Pagar a Corto Plazo	Menor a 90 días	4,346,060.98	100%

**ESF-13 Recursos en Fondos de Bienes de Terceros**

Esta nota no le aplica al ente público, ya que no cuenta con registros en las cuentas aplicables

**ESF-14 Pasivos Diferidos y otros**

Esta nota no le aplica al ente público, ya que no cuenta con registros en las cuentas aplicables.

**ESTADO DE ACTIVIDADES**

**EA- 01 Ingresos por Gestión**

Son los Ingresos que Percibe la Universidad Derivado de las Actividades Propias; así como las Aportaciones recibidas por la federación y el Estado

Concepto	Importe
Ingresos por Venta de Bienes y Servicios de Organismos Descentralizados	5,273,285.45
Convenios	24,708,985.02



**EA -02 Otros ingresos y beneficios**

Los ingresos financieros se integran por intereses ganados de las inversiones a plazo de 1 día de las cuentas bancarias de la Universidad, en el rubro de otros ingresos se encuentra la venta de bases de licitación, Penalizaciones a Proveedores Estímulos Fiscales o Cancelaciones de Pasivos.

Concepto	Importe
Intereses por Créditos, Bonos y Títulos y Valores Internos	77,564.96

**GASTOS Y OTRAS PÉRDIDAS**

**GASTOS DE FUNCIONAMIENTO**

**EA -03**

De acuerdo a lo establecido en el Manual de Contabilidad Gubernamental en sus Notas el Estado de Actividades, se presentan los gastos que en lo individual representan el 10% o más del total de los gastos y se presenta como sigue:

CUENTA	EXPLICACIÓN	Importe
Remuneraciones al Personal de carácter Permanente	Remuneraciones al personal de carácter permanente (sueldos)	12,019,658.13

**ESTADO DE VARIACIONES EN LA HACIENDA PÚBLICA**

**EVHP-01**

Se Tuvo un Resultado del Ejercicio por 3,850,072.50

**EVHP-02**

Se Tuvieron Modificaciones por Valuación de Inventario de almacén por un importe de (63,762.82)



**ESTADOS DE FLUJO DE EFECTIVO**

**EFE-01-Efectivo y Equivalentes**

Universidad Tecnológica de Torreón		
EFE 01 - Efectivo y Equivalentes		
Descripción	Al 30 de junio de 2021	Al 31 de marzo de 2020
Efectivo	20,000.00	20,000.00
Efectivo en Bancos - Tesorería	10,397,185.28	9,270,171.36
Efectivo en Bancos - Dependencias	0.00	0.00
Inversiones temporales (hasta 3 meses)	15,966,000.00	9,302,384.22
Fondos con afectación específica	0.00	0.00
Depósitos de fondos de terceros y otros	0.00	0.00
<b>Total de Efectivo y Equivalentes</b>	<b>26,383,185.28</b>	<b>18,592,555.58</b>

Universidad Tecnológica de Torreón		
EFE 01 - Efectivo y Equivalentes		
Descripción	Al 30 de junio de 2021	Al 31 de diciembre de 2020
Efectivo	20,000.00	0.00
Efectivo en Bancos - Tesorería	10,397,185.28	7,196,975.91
Efectivo en Bancos - Dependencias	0.00	0.00
Inversiones temporales (hasta 3 meses)	15,966,000.00	10,126,012.50
Fondos con afectación específica	0.00	0.00
Depósitos de fondos de terceros y otros	0.00	0.00
<b>Total de Efectivo y Equivalentes</b>	<b>26,383,185.28</b>	<b>17,322,988.41</b>





**EFE-02 Se tuvieron las compras de los siguientes activos en el periodo**

Código	Descripción del bien	Importe
521100001	TELEVISION LED SAMSUNG 55" SMART TV	12,470.00
521100002	TELEVISION LED SAMSUNG 55" SMART TV	12,470.00
521100003	TELEVISION LED SAMSUNG 55" SMART TV	12,470.00
521100004	TELEVISION LED SAMSUNG 55" SMART TV	12,470.00
521100005	TELEVISION LED SAMSUNG 55" SMART TV	12,470.00
521100006	TELEVISION LED SAMSUNG 55" SMART TV	12,470.00
521100007	TELEVISION LED SAMSUNG 55" SMART TV	12,470.00
521100008	TELEVISION LED SAMSUNG 55" SMART TV	12,470.00
		<b>99,760.00</b>

**EFE-03**

	2021	2020
<b>Ahorro/Desahorro antes de rubros Extraordinarios</b>	6,992,665.04	5,138,524.98
<i>Movimientos de partidas (o rubros) que no afectan al efectivo.</i>	-	-
Depreciación	-	-
Amortización	-	-
Incrementos en las provisiones	1,639,634.95	1,558,262.54
Incremento en inversiones producido por revaluación	-	-
Ganancia/pérdida en venta de propiedad, planta y equipo	-	-
Incremento en cuentas por cobrar	(727,940.57)	(13,572.00)
Partidas extraordinarias	-	-



**V) Conciliación entre Ingresos y Egresos Presupuestales Y Contables**

Universidad Tecnológica de Torreón Conciliación entre los Ingresos Presupuestarios y Contables Correspondiente del 01 de abril al 30 de junio de 2021 (Cifras en pesos)		
<b>1. Total de Ingresos Presupuestarios</b>		<b>30,059,835.43</b>
<b>2. Más Ingresos Contables No Presupuestarios</b>		<b>0.00</b>
2.1 Ingresos Financieros	0.00	
2.2 Incremento por Variación de Inventarios	0.00	
2.3 Disminución del Exceso de Estimaciones por Pérdida o Deterioro u Obsolescencia	0.00	
2.4 Disminución del Exceso de Provisiones	0.00	
2.5 Otros Ingresos y Beneficios Varios	0.00	
2.6 Otros Ingresos Contables No Presupuestarios	0.00	
<b>3. Menos Ingresos Presupuestarios No Contables</b>		<b>0.00</b>
3.1 Aprovechamientos Patrimoniales	0.00	
3.2 Ingresos Derivados de Financiamientos	0.00	
3.3 Otros Ingresos Presupuestarios No Contables	0.00	
<b>4. Total de Ingresos Contables</b>		<b>30,059,835.43</b>



Universidad Tecnológica de Torreón		
Conciliación entre los Egresos Presupuestarios y los Gastos Contables		
Correspondiente del 01 de abril al 30 de junio de 2021		
(Cifras en pesos)		
<b>1. Total de Egresos Presupuestarios</b>		<b>23,166,930.39</b>

<b>2. Menos Egresos Presupuestario No Contables</b>		<b>99,760.00</b>
2.1 Materias Primas y Materiales de Producción y Comercialización	0.00	
2.2 Materiales y Suministros	0.00	
2.3 Mobiliario y Equipo de Administración	0.00	
2.4 Mobiliario y Equipo Educativo y Recreativo	99,760.00	
2.5 Equipo e Instrumental Médico y de Laboratorio	0.00	
2.6 Vehículos y Equipo de Transporte	0.00	
2.7 Equipo de Defensa y Seguridad	0.00	
2.8 Maquinaria, Otros Equipos y Herramientas	0.00	
2.9 Activos Biológicos	0.00	
2.10 Bienes Inmuebles	0.00	
2.11 Activos Intangibles	0.00	
2.12 Obra Pública en Bienes de Dominio Público	0.00	
2.13 Obra Pública en Bienes Propios	0.00	
2.14 Acciones y Participaciones de Capital	0.00	
2.15 Compra de Títulos y Valores	0.00	
2.16 Concesión de Préstamos	0.00	
2.17 Inversiones en Fideicomisos, Mandatos y Otros Análogos	0.00	
2.18 Provisiones para Contingencias y Otras Erogaciones Especiales	0.00	
2.19 Amortización de la Deuda Pública	0.00	
2.20 Adeudos de Ejercicios Fiscales Anteriores (ADEFAS)	0.00	
2.21 Otros Egresos Presupuestales No Contables	0.00	



<b>3. Más Gastos Contables No Presupuestarios</b>		<b>3,142,592.54</b>
3.1	Estimaciones, Depreciaciones, Deterioros, Obsolescencia y Amortizaciones	1,502,957.59
3.2	Provisiones	1,639,634.95
3.3	Disminución de Inventarios	0.00
3.4	Aumento por Insuficiencia de Estimaciones por Pérdida o Deterioro u Obsolescencia	0.00
3.5	Aumento por Insuficiencia de Provisiones	0.00
3.6	Otros Gastos	0.00
3.7	Otros Gastos Contables No Presupuestarios	0.00

<b>4. Total de Gastos Contables</b>	<b>26,209,762.93</b>
-------------------------------------	----------------------

**Universidad Tecnológica de Torreón**  
**Conciliación entre los Ingresos Presupuestarios y Contables**  
**Correspondiente del 01 de enero al 30 de junio de 2021**  
**(Cifras en pesos)**

<b>1. Total de Ingresos Presupuestarios</b>	<b>55,811,920.23</b>
---	----------------------

<b>2. Más Ingresos Contables No Presupuestarios</b>		<b>0.00</b>
2.1	Ingresos Financieros	0.00
2.2	Incremento por Variación de Inventarios	0.00
2.3	Disminución del Exceso de Estimaciones por Pérdida o Deterioro u Obsolescencia	0.00
2.4	Disminución del Exceso de Provisiones	0.00
2.5	Otros Ingresos y Beneficios Varios	0.00
2.6	Otros Ingresos Contables No Presupuestarios	0.00

<b>3. Menos Ingresos Presupuestarios No Contables</b>		<b>0.00</b>
3.1	Aprovechamientos Patrimoniales	0.00
3.2	Ingresos Derivados de Financiamientos	0.00
3.3	Otros Ingresos Presupuestarios No Contables	0.00

<b>4. Total de Ingresos Contables</b>	<b>55,811,920.23</b>
---------------------------------------	----------------------



<b>Universidad Tecnológica de Torreón</b> <b>Conciliación entre los Egresos Presupuestarios y los Gastos Contables</b> <b>Correspondiente del 01 de enero al 30 de junio de 2021</b> <b>(Cifras en pesos)</b>		
<b>1. Total de Egresos Presupuestarios</b>		<b>43,396,621.70</b>

<b>2. Menos Egresos Presupuestario No Contables</b>		<b>308,299.12</b>
2.1 Materias Primas y Materiales de Producción y Comercialización	0.00	
2.2 Materiales y Suministros	0.00	
2.3 Mobiliario y Equipo de Administración	208,539.12	
2.4 Mobiliario y Equipo Educativo y Recreativo	99,760.00	
2.5 Equipo e Instrumental Médico y de Laboratorio	0.00	
2.6 Vehículos y Equipo de Transporte	0.00	
2.7 Equipo de Defensa y Seguridad	0.00	
2.8 Maquinaria, Otros Equipos y Herramientas	0.00	
2.9 Activos Biológicos	0.00	
2.10 Bienes Inmuebles	0.00	
2.11 Activos Intangibles	0.00	
2.12 Obra Pública en Bienes de Dominio Público	0.00	
2.13 Obra Pública en Bienes Propios	0.00	
2.14 Acciones y Participaciones de Capital	0.00	
2.15 Compra de Títulos y Valores	0.00	
2.16 Concesión de Préstamos	0.00	
2.17 Inversiones en Fideicomisos, Mandatos y Otros Análogos	0.00	
2.18 Provisiones para Contingencias y Otras Erogaciones Especiales	0.00	
2.19 Amortización de la Deuda Pública	0.00	
2.20 Adeudos de Ejercicios Fiscales Anteriores (ADEFAS)	0.00	
2.21 Otros Egresos Presupuestales No Contables	0.00	



3. Más Gastos Contables No Presupuestarios			4,744,239.71
3.1	Estimaciones, Depreciaciones, Deterioros, Obsolescencia y Amortizaciones	1,502,957.59	
3.2	Provisiones	3,241,282.12	
3.3	Disminución de Inventarios	0.00	
3.4	Aumento por Insuficiencia de Estimaciones por Pérdida o Deterioro u Obsolescencia	0.00	
3.5	Aumento por Insuficiencia de Provisiones	0.00	
3.6	Otros Gastos	0.00	
3.7	Otros Gastos Contables No Presupuestarios	0.00	

**4. Total de Gastos Contables**

**47,832,562.29**

**Nota de Gestión Administrativa 17**

De conformidad con la nota de gestión administrativa número 17 la Información Contable deberá estar firmada en cada página de la misma e incluir al final la siguiente leyenda: "Bajo protesta de decir verdad declaramos que los Estados Financieros y sus notas, son razonablemente correctos y son responsabilidad del emisor"

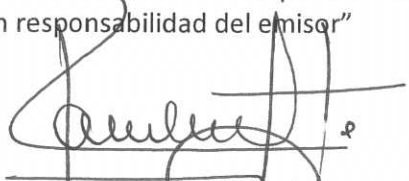
  
Ing. Raúl Martínez Hernández  
Rector

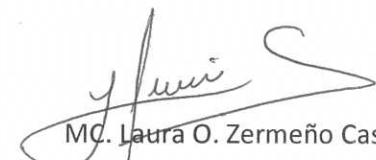
  
MC. Laura O. Zermeño Casas  
Directora de Administración y Finanzas

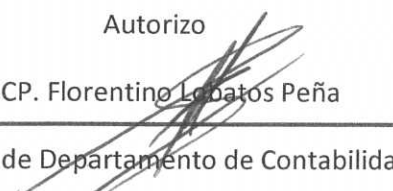
Autorizo  
  
CP. Florentino Lobatos Peña  
Jefe de Departamento de Contabilidad  
Elaboro

Vo Bo



**NOTAS A LOS ESTADOS FINANCIEROS DEL 01 DE ENERO AL 30 DE JUNIO DEL 2021**

**NOTAS DE MEMORIA**

<b>Cuentas de Orden Contable</b>					
<b>del 01 de Enero al 30 de Junio del 2021</b>					
<b>CTA.</b>	<b>DESCRIPCION</b>	<b>SALDO INICIAL</b>	<b>CARGOS</b>	<b>ABONOS</b>	<b>SALDO FINAL</b>
7000	Cuentas de Orden Contables	-	1,853,516.00	1,853,516.00	-
7300	Avales y Garantías	-	1,853,516.00	1,853,516.00	-
7330	Fianzas y Garantías Recibidas por Deudas a Cobrar	591,102.00	1,127,952.00	725,564.00	993,490.00
7330-01	Adeudo Alumnos	591,102.00	357,148.00	-	948,250.00
7330-02	Devengado de Ingresos	-	770,804.00	725,564.00	45,240.00
7340	Fianzas y Garantías Recibidas	591,102.00	725,564.00	1,127,952.00	993,490.00
7340-01	adeudo alumnos	591,102.00	-	357,148.00	948,250.00
7340-02	Devengado de Ingresos	-	725,564.00	770,804.00	45,240.00

Cuentas de Orden Presupuestales					
del 01 de Enero al 30 de Junio del 2021					
CTA.	DESCRIPCION	SALDO INICIAL	CARGOS	ABONOS	SALDO FINAL
8	CUENTAS DE ORDEN PRESUPUESTARIAS	-	1,995,022,220.38	1,995,022,220.38	-
81	Ley de Ingresos	-	269,775,872.41	269,775,872.41	-
811	Ley de Ingresos Estimada	-	158,152,031.95	-	158,152,031.95
812	Ley de Ingresos por Ejecutar	-	55,811,920.23	158,152,031.95	102,340,111.72
813	Modificación a la Ley de Ingresos Estimada	-	-	-	-
814	Ley de Ingresos Devengada	-	55,811,920.23	55,811,920.23	-
815	Ley de Ingresos Recaudada	-	-	55,811,920.23	55,811,920.23
82	Ley de Egresos	-	1,725,246,347.97	1,725,246,347.97	-
821	Presupuesto de Egresos Aprobado	-	-	158,152,031.95	158,152,031.95
822	Presupuesto de Egresos por Ejercer	-	855,120,310.50	739,936,172.37	115,184,138.13
823	Presupuesto Modificado	-	696,172,532.55	696,968,278.55	795,746.00
824	Presupuesto de Egresos Comprometido	-	43,763,639.82	43,396,621.70	367,018.12
825	Presupuesto de Egresos Devengado	-	43,396,621.70	43,396,621.70	-
826	Presupuesto de Egresos Ejercido	-	43,396,621.70	43,396,621.70	-
827	Presupuesto de Egresos Pagado	-	43,396,621.70	-	43,396,621.70



### **Cuentas de Ingresos Y Egresos Presupuesto**

La Ley de Ingresos tiene por finalidad registrar, a partir de la Ley y a través de los rubros que la componen las operaciones de ingresos del periodo.

La Ley de Ingresos Estimada representa el importe que se aprueba anualmente en la Ley de Ingresos, e incluyen los impuestos, cuotas y aportaciones de seguridad social, contribuciones de mejoras, derechos, productos, aprovechamientos, financiamientos internos y externos; así como de la venta de bienes y servicios, edemas de participaciones, aportaciones, recursos convenidos y otros ingresos.

La Ley de Ingresos por Ejecutar representa la Ley de Ingresos Estimada que incluyen las modificaciones a esta, así como, el registro de los ingresos devengados.

Modificaciones a la Ley de Ingresos Estimada representa el importe de los incrementos y decrementos a la Ley de ingresos Estimada, derivado de las ampliaciones y reducciones autorizadas.

La Ley de Ingresos Devengada representa los derechos de cobra de los impuestos, cuotas y aportaciones de seguridad social, contribuciones de mejora, derechos, productos, aprovechamientos, financiamientos internos y externos así como de la venta de bienes y servicios, edemas de participaciones, aportaciones, recursos convenidos y otros ingresos por parte del ente público. En el caso de resoluciones en firme (definitivas) y pago en parcialidades se deberán reconocer y registrar

Cuando ocurre la notificación de la resolución y/o en la firma del convenio de pago en parcialidades respectivamente Su saldo representa la Ley de ingresos Devengada pendiente de recaudar

La Ley de Ingresos Recaudada representa el cobro en efectivo o por cualquier otro medio de pago de los impuestos, cuotas y aportaciones de seguridad social, contribuciones de mejora, derechos, productos, aprovechamientos, financiamientos internos y externos así como de la venta de bienes y servicios, edemas de participaciones, aportaciones, recursos convenidos y otros ingresos por parte del ente público,

El Presupuesto de Egresos tiene por finalidad registrar a partir del Presupuesto de Egresos del periodo y mediante los rubros que lo componen, las operaciones presupuestadas del periodo.

El momento contable del egreso aprobado, es el que refleja las asignaciones presupuestadas anuales comprometidas en el Presupuesto de Egresos

El egreso modificado refleja la asignación presupuestaria que resulta de incorporar, en su caso, las adecuaciones presupuestarias al presupuesto aprobado

El egreso comprometido es el momento contable que refleja la aprobación por autoridad competente de un acto administrativo, u otro instrumento jurídico que formalice una relación jurídica para la adquisición de bienes y servicios o ejecución de obras

El egreso devengado nos refleja el reconocimiento de una obligación de pago a favor de terceros por la recepción de conformidad de bienes, servicios y obras oportunamente contratados

El egreso ejercido nos indica la emisión de una cuenta por liquidar certificada o documento equivalente debidamente aprobado por la autoridad competente

El egreso pagado refleja la cancelación total o parcial de las obligaciones de pago, que se concreta mediante el desembolso de efectivo o cualquier otro medio de pago

  
MC. Raúl Martínez Hernández

\_\_\_\_\_  
Rector

Autorizo

  
CP. Florentino Lobatos Peña

\_\_\_\_\_  
Jefe de Departamento de Contabilidad

Elaboro

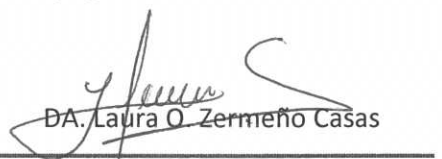
  
DA. Laura O. Zermeno Casas

\_\_\_\_\_  
Directora de Administración y Finanzas

Vo Bo



**NOTAS A LOS ESTADOS FINANCIEROS DEL 01 ENERO AL 30 DE JUNIO DEL 2021**

**NOTAS DE GESTION ADMINISTRATIVA**

**1. INTRODUCCIÓN**

Para el correcto y eficiente ejercicio de los recursos que recibe la Universidad Tecnológica de Torreón se requiere de un control adecuado del uso y ameno de los recursos.

El objetivo del presente documento es dar un panorama general de cómo se lleva a cabo la Gestión Administrativa en esta Universidad.

**2. PANORAMA ECONÓMICO Y FINANCIERO**

La Universidad Tecnológica de Torreón es un organismo público descentralizado del Gobierno del Estado de Coahuila con participación Estatal y Federal, a través del Convenio Específico para la asignación de recursos financieros para la operación de Universidades Tecnológicas del Estado de Coahuila de Zaragoza, además de la generación de ingresos propios a través de las principales actividades propias de la Universidad.

**3.- AUTORIZACIÓN E HISTORIA**

**a) Fecha de Creación**

La Universidad Tecnológica de Torreón fue creada mediante decreto promulgado por el gobierno constitucional del estado de Coahuila de Zaragoza el día 13 de noviembre de 1998 en el cual establece que la universidad será un organismo descentralizado de la administración pública del estado y cuyo domicilio se ubicara en la ciudad de torreón Coahuila de Zaragoza

**b) Principales cambios en su estructura**

En el año 2013 en el Periódico Oficial del Estado del 26 de abril de 2013 se publicó la modificación al Decreto de Creación de la Universidad con el propósito fundamental de armonizar el Decreto de Creación con la Ley de Entidades Paraestatales del Estado de Coahuila de Zaragoza.

#### **4.- Organización y Objeto Social**

##### **a) Objeto Social**

La universidad tiene por objeto principal impartir educación técnica superior con el propósito de contribuir a la formación de profesionistas aptos para la aplicación de conocimientos y la solución creativa de problemas con un sentido de innovación en la incorporación de los avances científicos y tecnológicos.

##### **b) Principal Actividad**

Impartir Educación Técnica Superior

##### **c) Ejercicio Fiscal**

Estas notas corresponden al segundo avance de gestión correspondiente ejercicio 2021.

##### **d) Régimen Jurídico**

Organismo con personalidad jurídica y patrimonio propio y se encuentra inscrito en la SHCP bajo el régimen fiscal de personas morales con fines no lucrativos.

##### **e) Consideraciones Fiscales del ente: revelar el tipo de contribuciones que está obligado a pagar o retener:**

La Universidad Tecnológica de Torreón en su calidad de órgano descentralizado de gobierno del estado está regulado fiscalmente por el título tercero de la ley de impuesto de sobre la renta además tiene las siguientes obligaciones.

Retener y enterar dicho impuestos por honorarios profesionales y arrendamientos a personas físicas

En cuanto al régimen fiscal y laboral del ISR y PTU, es de aplicación exclusiva de las empresas, por lo tanto no existe la obligación en las Entidades Gubernamentales. En materia del Impuesto al Valor agregado, el Instituto no está obligado al entero de dicha contribución, esto es de acuerdo al art. 15 Frac. IV de la Ley del Impuesto al Valor Agregado.

Por lo que se refiere al impuesto al valor agregado (IVA) la universidad está obligada al pago de este impuesto cuando realice actos o actividades siguientes.

- Enajenación de bienes, excepto bienes muebles usados
- Presten servicios independientes, excepto educación
- Otorguen uso o goce temporal de bienes.
- Importen bienes y servicios

**f) Estructura organizacional básica**

La estructura organizacional de la Universidad Tecnológica de Torreón se encuentra autorizada por Consejo Directivo

**g) Fideicomisos, mandatos y análogos de los cuales es fideicomitente o fideicomisario.**

En el Segundo Avance de Gestión 2021 la Universidad no cuenta con fideicomisos

**5.- BASES DE PREPARACIÓN DE LOS ESTADOS FINANCIEROS**

a) La elaboración y presentación de los Estados Financieros y sus Notas, atienden a los requerimientos necesarios dentro del marco conceptual del Consejo Nacional de Armonización Contable (CONAC) y demás leyes aplicables.

b) El registro de las operaciones y la elaboración de los estados financieros se encuentran sustentados técnicamente en los Postulados Básicos de Contabilidad Gubernamental.

c) La institución se apega a las disposiciones establecidas en la Ley General de Contabilidad

Gubernamental, en los acuerdos del Consejo Estatal de Armonización Contable, así como la normatividad vigente.

d) en el año 2012 se implementó el Sistema de Contabilidad Gubernamental denominado "Sistema Integral de Información Financiera", que cumple con las características de diseño y operación emitidas por la ley correspondiente, debiendo ser: Único, uniforme e integrador; integra en forma automática la operación contable con el ejercicio presupuestario; afecta los registros considerando la base acumulativa (devengado) de las transacciones; registra de manera automática y por única vez, los momentos contables correspondientes; efectúa la interrelación automática de los clasificadores presupuestarios, la lista de cuentas y el catálogo de bienes que permiten su interrelación automática.

Efectiva en las cuentas contables el registro de las etapas del presupuesto de egresos en sus diferentes momentos contables: aprobado, modificado, comprometido, devengado, ejercido y pagado.

En lo relativo al ingreso se registran los momentos contables de: estimado, modificado, devengado y recaudado.

#### **6- POLITICAS DE CONTABILIDAD SIGNIFICATIVAS.**

- a) el método de depreciación, vida útil, deterioro Amortización y tasas aplicables para los diferentes tipos de activos con los que cuenta la Entidad.
- b) No se realizan operaciones en el extranjero.
- c) No se realizan inversiones en acciones de compañías subsidiarias no consolidadas y asociadas, por lo tanto no existe un método de valuación.
- d) Inventarios no le aplica al ente público
- e) se cuenta con los servicios médicos y demás prestaciones del instituto de seguridad y servicios sociales de los trabajadores del estado (ISSSTE)
- f) dentro de sus políticas de control interno, realiza cancelación de provisiones a corto plazo por el concepto de aguinaldo para los trabajadores por 1,639,634.95
- g) se registran reservas derivado el adeudo del estado según convenio de colaboración por subsidios no percibidos para 2020 por 11, 991,753.00
- h) se aplica la metodología para la reclasificación o depuración de saldos en los estados financieros de acuerdo a la metodología para la depuración de saldos contables emitidos por la CACOC.
- i) Las reclasificaciones que se realizan son derivadas y de acuerdo a la normatividad establecida Por el CONAC.
- J) La depuración y cancelación de los saldos son de acuerdo a la normatividad que emita el CONAC. Y la Metodología para la Depuración de los Estados Financieros Emitidos por la CACOC.

#### **7- POSICION EN MONEDA EXTRANJERA Y PROTECCION POR RIESGO CAMBIARIO**

Esta Entidad no tiene ningún tipo de operación en moneda extranjera.

## **8- REPORTE ANALITICO DEL ACTIVO**

- a) el método de depreciación, deterioro o amortización aplicables en los diferentes tipos de activos.
- b) Se dieron de baja activos por un valor de 1,502,957.59 por obsolescencia así como la cancelación de su respectivo depreciación por un monto de 1,493,298.35
- c) Se tienen tres edificios, dos de docencia y un laboratorio no registrado en contabilidad por ser administrados por el Instituto Coahuilense de la Infraestructura Física Educativa (ICIFED) y no se han hecho la entrega por parte del instituto

## **9- FIDEICOMISOS, MANDATOS Y ANALOGOS**

La Institución no maneja fideicomisos, mandatos y cualquier análogo

## **10- REPORTE DE LA RECAUDACION**

La Universidad Tecnológica de Torreón es un organismo público descentralizado del Gobierno del Estado de Coahuila con participación Estatal y Federal, a través del Convenio Específico para la asignación de recursos financieros para la operación de Universidades Tecnológicas del Estado de Coahuila de Zaragoza, además de la generación de ingresos propios a través de las principales actividades propias de la Universidad.

## **11- INFORMACION SOBRE LA DEUDA Y EL REPORTE AANALITICO DE LA DEUDA.**

Esta nota no le aplica al ente público, ya que no cuenta con registros en las cuentas aplicables.

## **12- CALIFICACIONES OTORGADAS.**

Esta nota no le aplica al ente público, ya que no cuenta con registros en las cuentas aplicables.

## **13- PROCESO DE MEJORA.**

Se realiza su presupuesto de egresos con la herramienta de Presupuesto basado en Resultados (Pbro.) la cual es una metodología que permite mejorar la calidad del gasto público y promover una adecuada rendición de cuentas, estableciendo objetivos, metas e indicadores en proceso secuencial, a efecto de hacer más eficiente la asignación de recursos, considerando la evaluación de los resultados alcanzados y la manera en que las dependencias y

entidades ejercen los recursos económicos, de conformidad con lo establecido en el artículo 134 de la Constitución Política de los Estados Unidos Mexicanos.

#### 14- INFORMACION POR SEGMENTOS.

Esta nota no le aplica al ente público, ya que no cuenta con operaciones segmentadas.

#### 15- EVENTOS POSTERIORES AL CIERRE.

A la fecha, no existen eventos posteriores que afecten económicamente los Estados Financieros que se presentan.

#### 16- PARTES RELACIONADAS.

No existen partes relacionadas que pudieran ejercer influencia sin iniciativa para la toma de decisiones financieras y operativas.

"Bajo protesta de decir verdad, declaramos que los Estados Financieros y sus notas, son razonablemente correctos y son responsabilidad del emisor".

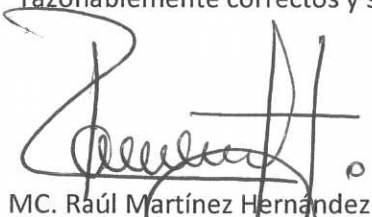

MC. Raúl Martínez Hernández

Rector

Autorizo



CP. Florentino Lobatos Peña

Jefe de Departamento de Contabilidad

Elaboro



DA Laura O. Zermeno Casas

Directora de Administración y Finanzas

Vo Bo



BALANZA DE COMPROBACION

Del 01 de Abril al 30 de Junio de 2021

CUENTA	DESCRIPCION	SALDO INICIAL	CARGA	ABONO	SALDO FINAL
1	ACTIVO	277,521,903.95	1,568,901,903.33	1,561,685,350.62	284,738,456.66
1.1	ACTIVO CIRCULANTE	31,697,776.73	1,567,308,844.98	1,560,182,393.03	38,824,228.68
1.1.1	EFFECTIVO Y EQUIVALENTES	18,592,555.58	1,536,780,616.06	1,528,989,986.36	26,383,185.28
1.1.1.1	EFFECTIVO	20,000.00	-	-	20,000.00
1.1.1.2	BANCOS/TESORERÍA	9,270,171.36	783,933,293.00	782,806,279.08	10,397,185.28
1.1.1.3	BANCOS/DEPENDENCIAS Y OTROS	-	-	-	-
1.1.1.4	INVERSIONES TEMPORALES (HASTA 3 MESES)	-	-	-	-
1.1.1.5	FONDOS CON AFECTACIÓN ESPECÍFICA	9,302,384.22	752,847,323.06	746,183,707.28	15,966,000.00
1.1.1.6	DEPÓSITOS DE FONDOS DE TERCEROS EN GARANTÍA Y/O ADMINISTRACIÓN	-	-	-	-
1.1.1.9	OTROS EFFECTIVOS Y EQUIVALENTES	-	-	-	-
1.1.2	DERECHOS A RECIBIR EFFECTIVO O EQUIVALENTES	12,816,818.15	30,394,971.16	31,122,911.73	12,088,877.58
1.1.2.1	INVERSIONES FINANCIERAS DE CORTO PLAZO	-	-	-	-
1.1.2.2	CUENTAS POR COBRAR A CORTO PLAZO	12,762,557.00	30,056,510.47	30,782,074.47	12,036,993.00
1.1.2.3	DEUDORES DIVERSOS POR COBRAR A CORTO PLAZO	54,261.15	260,895.73	263,272.30	51,884.58
1.1.2.4	INGRESOS POR RECUPERAR A CORTO PLAZO	-	77,564.96	77,564.96	-
1.1.2.5	DEUDORES POR ANTICIPOS DE LA TESORERÍA A CORTO PLAZO	-	-	-	-
1.1.2.6	PRÉSTAMOS OTORGADOS A CORTO PLAZO	-	-	-	-
1.1.2.9	OTROS DERECHOS A RECIBIR EFFECTIVO O EQUIVALENTES A CORTO PLAZO	-	-	-	-
1.1.3	DERECHOS A RECIBIR BIENES O SERVICIOS	-	-	-	-
1.1.3.1	ANTICIPO A PROVEEDORES POR ADQUISICIÓN DE BIENES Y PRESTACIÓN DE SERVICIOS A CORTO PLAZO	-	-	-	-
1.1.3.2	ANTICIPO A PROVEEDORES POR ADQUISICIÓN DE BIENES INMUEBLES Y MUEBLES A CORTO PLAZO	-	-	-	-
1.1.3.3	ANTICIPO A PROVEEDORES POR ADQUISICIÓN DE BIENES INTANGIBLES A CORTO PLAZO	-	-	-	-
1.1.3.4	ANTICIPO A CONTRATISTAS POR OBRAS PÚBLICAS A CORTO PLAZO	-	-	-	-
1.1.3.9	OTROS DERECHOS A RECIBIR BIENES O SERVICIOS A CORTO PLAZO	-	-	-	-
1.1.4	INVENTARIOS	-	-	-	-
1.1.4.1	INVENTARIO DE MERCANCIAS PARA VENTA	-	-	-	-
1.1.4.2	INVENTARIO DE MERCANCIAS TERMINADAS	-	-	-	-
1.1.4.3	INVENTARIO DE MERCANCIAS EN PROCESO DE ELABORACIÓN	-	-	-	-
1.1.4.4	INVENTARIO DE MATERIAS PRIMAS, MATERIALES Y SUMINISTROS PARA PRODUCCIÓN	-	-	-	-
1.1.4.5	BIENES EN TRÁNSITO	-	-	-	-
1.1.5	ALMACENES	188,046.00	133,257.76	69,494.94	251,808.82
1.1.5.1	ALMACÉN DE MATERIALES Y SUMINISTROS DE CONSUMO	188,046.00	133,257.76	69,494.94	251,808.82
1.1.6	ESTIMACIÓN POR PÉRDIDA O DETERIORO DE ACTIVOS CIRCULANTES	-	-	-	-
1.1.6.1	ESTIMACIONES PARA CUENTAS INCOBRABLES POR DERECHOS A RECIBIR EFFECTIVO O EQUIVALENTES	-	-	-	-
1.1.6.2	ESTIMACIÓN POR DETERIORO DE INVENTARIOS	-	-	-	-
1.1.9	OTROS ACTIVOS CIRCULANTES	100,357.00	-	-	100,357.00
1.1.9.1	VALORES EN GARANTÍA	100,357.00	-	-	100,357.00
1.1.9.2	BIENES EN GARANTÍA (EXCLUYE DEPÓSITOS DE FONDOS)	-	-	-	-
1.1.9.3	BIENES DERIVADOS DE EMBARGOS, DECOMISOS, ASEGURAMIENTOS Y DACIÓN EN PAGO	-	-	-	-
1.1.9.4	ADQUISICIÓN CON FONDOS DE TERCEROS	-	-	-	-
1.2	ACTIVO NO CIRCULANTE	245,824,127.22	1,593,058.35	1,502,957.59	245,914,227.98
1.2.1	INVERSIONES FINANCIERAS A LARGO PLAZO	-	-	-	-
1.2.1.1	INVERSIONES A LARGO PLAZO	-	-	-	-
1.2.1.2	TÍTULOS Y VALORES A LARGO PLAZO	-	-	-	-
1.2.1.3	FIDEICOMISOS, MANDATOS Y CONTRATOS ANÁLOGOS	-	-	-	-
1.2.1.4	PARTICIPACIONES Y APORTACIONES DE CAPITAL	-	-	-	-
1.2.2	DERECHOS A RECIBIR EFFECTIVO O EQUIVALENTES A LARGO PLAZO	160,815,045.29	-	-	160,815,045.29
1.2.2.1	DOCUMENTOS POR COBRAR A LARGO PLAZO	160,815,045.29	-	-	160,815,045.29
1.2.2.2	DEUDORES DIVERSOS A LARGO PLAZO	-	-	-	-
1.2.2.3	INGRESOS POR RECUPERAR A LARGO PLAZO	-	-	-	-
1.2.2.4	PRÉSTAMOS OTORGADOS A LARGO PLAZO	-	-	-	-
1.2.2.9	OTROS DERECHOS A RECIBIR EFFECTIVO O EQUIVALENTES A LARGO PLAZO	-	-	-	-
1.2.3	BIENES INMUEBLES, INFRAESTRUCTURA Y CONSTRUCCIONES EN PROCESO	136,161,420.81	-	-	136,161,420.81
1.2.3.1	TERRENOS	28,590,213.38	-	-	28,590,213.38
1.2.3.2	VIVIENDAS	-	-	-	-
1.2.3.3	EDIFICIOS NO HABITACIONALES	-	-	-	-
1.2.3.4	INFRAESTRUCTURA	-	-	-	-
1.2.3.5	CONSTRUCCIONES EN PROCESO EN BIENES DE DOMINIO PÚBLICO	-	-	-	-
1.2.3.6	CONSTRUCCIONES EN PROCESO EN BIENES PROPIOS	-	-	-	-
1.2.3.9	OTROS BIENES INMUEBLES	-	-	-	-
1.2.4	BIENES MUEBLES	107,571,207.43	-	-	107,571,207.43
1.2.4.1	MOBILIARIO Y EQUIPO DE ADMINISTRACIÓN	129,377,545.85	99,760.00	1,502,957.59	127,974,348.26
1.2.4.2	MOBILIARIO Y EQUIPO EDUCACIONAL Y RECREATIVO	42,156,882.58	-	1,097,258.99	41,059,623.59
1.2.4.3	EQUIPO E INSTRUMENTAL MÉDICO Y DE LABORATORIO	23,762,816.49	99,760.00	-	23,862,576.49
1.2.4.4	VEHÍCULOS Y EQUIPO DE TRANSPORTE	6,793,232.86	-	-	6,793,232.86
1.2.4.5	EQUIPO DE DEFENSA Y SEGURIDAD	5,654,806.05	-	-	5,654,806.05
1.2.4.6	MAQUINARIA, OTROS EQUIPOS Y HERRAMIENTAS	-	-	-	-
1.2.4.7	COLECCIONES, OBRAS DE ARTE Y OBJETOS VALIOSOS	51,009,807.87	-	405,698.60	50,604,109.27
1.2.4.8	ACTIVOS BIOLÓGICOS	-	-	-	-
1.2.5	ACTIVOS INTANGIBLES	-	-	-	-
1.2.5.1	SOFTWARE	-	-	-	-
1.2.5.2	PATENTES, MARCAS Y DERECHOS	-	-	-	-
1.2.5.3	CONCESIONES Y FRANQUICIAS	-	-	-	-
1.2.5.4	LICENCIAS	-	-	-	-
1.2.5.9	OTROS ACTIVOS INTANGIBLES	-	-	-	-
1.2.6	DEPRECIACIÓN, DETERIORO Y AMORTIZACIÓN ACUMULADA DE BIENES	- 180,529,884.73	1,493,298.35	-	179,036,586.38
1.2.6.1	DEPRECIACIÓN ACUMULADA DE BIENES INMUEBLES	- 79,965,460.97	-	-	79,965,460.97
1.2.6.2	DEPRECIACIÓN ACUMULADA DE INFRAESTRUCTURA	-	-	-	-
1.2.6.3	DEPRECIACIÓN ACUMULADA DE BIENES MUEBLES	-	-	-	-
1.2.6.4	DETERIORO ACUMULADO DE ACTIVOS BIOLÓGICOS	- 100,564,423.76	1,493,298.35	-	99,071,125.41
1.2.6.5	AMORTIZACIÓN ACUMULADA DE ACTIVOS INTANGIBLES	-	-	-	-
1.2.7	ACTIVOS DIFERIDOS	-	-	-	-
1.2.7.1	ESTUDIOS, FORMULACIÓN Y EVALUACIÓN DE PROYECTOS	-	-	-	-
1.2.7.2	DERECHOS SOBRE BIENES EN RÉGIMEN DE ARRENDAMIENTO FINANCIERO	-	-	-	-
1.2.7.3	GASTOS PAGADOS POR ADELANTADO A LARGO PLAZO	-	-	-	-
1.2.7.4	ANTICIPOS A LARGO PLAZO	-	-	-	-
1.2.7.5	BENEFICIOS AL RETIRO DE EMPLEADOS PAGADOS POR ADELANTADO	-	-	-	-



BALANZA DE COMPROBACION

Del 01 de Abril al 30 de Junio de 2021

CUENTA	DESCRIPCION	SALDO INICIAL	CARGO	ABONO	SALDO FINAL
1.2.7.9	OTROS ACTIVOS DIFERIDOS	-	-	-	-
1.2.8	ESTIMACION POR PÉRDIDA O DETERIORO DE ACTIVOS NO CIRCULANTES	-	-	-	-
1.2.8.1	ESTIMACIONES POR PÉRDIDA DE CUENTAS INCOBRABLES DE DOCUMENTOS POR COBRAR A LARGO PLAZO	-	-	-	-
1.2.8.2	ESTIMACIONES POR PÉRDIDA DE CUENTAS INCOBRABLES DE DEUDORES DIVERSOS POR COBRAR A LARGO PLAZO	-	-	-	-
1.2.8.3	ESTIMACIONES POR PÉRDIDA DE CUENTAS INCOBRABLES DE INGRESOS POR COBRAR A LARGO PLAZO	-	-	-	-
1.2.8.4	ESTIMACIONES POR PÉRDIDA DE CUENTAS INCOBRABLES DE PRÉSTAMOS OTORGADOS A LARGO PLAZO	-	-	-	-
1.2.8.9	ESTIMACIONES POR PÉRDIDA DE OTRAS CUENTAS INCOBRABLES A LARGO PLAZO	-	-	-	-
1.2.9	OTROS ACTIVOS NO CIRCULANTES	-	-	-	-
1.2.9.1	BIENES EN CONCESIÓN	-	-	-	-
1.2.9.2	BIENES EN ARRENDAMIENTO FINANCIERO	-	-	-	-
1.2.9.3	BIENES EN COMODATO	-	-	-	-
2	PASIVO	6,676,081.74	28,829,563.87	30,638,982.91	8,485,500.78
2.1	PASIVO CIRCULANTE	2,536,641.94	28,829,563.87	30,638,982.91	4,346,060.98
2.1.1	CUENTAS POR PAGAR A CORTO PLAZO	934,994.77	28,829,563.87	28,999,347.96	1,104,778.86
2.1.1.1	SERVICIOS PERSONALES POR PAGAR A CORTO PLAZO	80,141.29	11,562,367.41	11,562,367.41	80,141.29
2.1.1.2	PROVEEDORES POR PAGAR A CORTO PLAZO	50,128.67	7,572,875.83	7,522,807.18	60.02
2.1.1.3	CONTRATISTAS POR OBRAS PÚBLICAS POR PAGAR A CORTO PLAZO	-	-	-	-
2.1.1.4	PARTICIPACIONES Y APORTACIONES POR PAGAR A CORTO PLAZO	-	-	-	-
2.1.1.5	TRANSFERENCIAS OTORGADAS POR PAGAR A CORTO PLAZO	-	-	-	-
2.1.1.6	INTERESES, COMISIONES Y OTROS GASTOS DE LA DEUDA PÚBLICA POR PAGAR A CORTO PLAZO	-	-	-	-
2.1.1.7	RETENCIONES Y CONTRIBUCIONES POR PAGAR A CORTO PLAZO	799,004.89	9,648,132.56	9,836,200.30	987,072.63
2.1.1.8	DEVOLUCIONES DE LA LEY DE INGRESOS POR PAGAR A CORTO PLAZO	-	-	-	-
2.1.1.9	OTRAS CUENTAS POR PAGAR A CORTO PLAZO	5,719.92	46,188.07	77,973.07	37,504.92
2.1.2	DOCUMENTOS POR PAGAR A CORTO PLAZO	-	-	-	-
2.1.2.1	DOCUMENTOS COMERCIALES POR PAGAR A CORTO PLAZO	-	-	-	-
2.1.2.2	DOCUMENTOS CON CONTRATISTAS POR OBRAS PÚBLICAS POR PAGAR A CORTO PLAZO	-	-	-	-
2.1.2.9	OTROS DOCUMENTOS POR PAGAR A CORTO PLAZO	-	-	-	-
2.1.3	PORCIÓN A CORTO PLAZO DE LA DEUDA PÚBLICA A LARGO PLAZO	-	-	-	-
2.1.3.1	PORCIÓN A CORTO PLAZO DE LA DEUDA PÚBLICA INTERNA	-	-	-	-
2.1.3.2	PORCIÓN A CORTO PLAZO DE LA DEUDA PÚBLICA EXTERNA	-	-	-	-
2.1.3.3	PORCIÓN A CORTO PLAZO DE ARRENDAMIENTO FINANCIERO	-	-	-	-
2.1.4	TÍTULOS Y VALORES A CORTO PLAZO	-	-	-	-
2.1.4.1	TÍTULOS Y VALORES DE LA DEUDA PÚBLICA INTERNA A CORTO PLAZO	-	-	-	-
2.1.4.2	TÍTULOS Y VALORES DE LA DEUDA PÚBLICA EXTERNA A CORTO PLAZO	-	-	-	-
2.1.5	PASIVOS DIFERIDOS A CORTO PLAZO	-	-	-	-
2.1.5.1	INGRESOS COBRADOS POR ADELANTADO A CORTO PLAZO	-	-	-	-
2.1.5.2	INTERESES COBRADOS POR ADELANTADO A CORTO PLAZO	-	-	-	-
2.1.5.9	OTROS PASIVOS DIFERIDOS A CORTO PLAZO	-	-	-	-
2.1.6	FONDOS Y BIENES DE TERCEROS EN GARANTÍA Y/O ADMINISTRACIÓN A CORTO PLAZO	-	-	-	-
2.1.6.1	FONDOS EN GARANTÍA A CORTO PLAZO	-	-	-	-
2.1.6.2	FONDOS EN ADMINISTRACIÓN A CORTO PLAZO	-	-	-	-
2.1.6.3	FONDOS CONTINGENTES A CORTO PLAZO	-	-	-	-
2.1.6.4	FONDOS DE FIDEICOMISOS, MANDATOS Y CONTRATOS ANÁLOGOS A CORTO PLAZO	-	-	-	-
2.1.6.5	OTROS FONDOS DE TERCEROS EN GARANTÍA Y/O ADMINISTRACIÓN A CORTO PLAZO	-	-	-	-
2.1.6.6	VALORES Y BIENES EN GARANTÍA A CORTO PLAZO	-	-	-	-
2.1.7	PROVISIONES A CORTO PLAZO	1,601,647.17	-	1,639,634.95	3,241,282.12
2.1.7.1	PROVISIÓN PARA DEMANDAS Y JUICIOS A CORTO PLAZO	-	-	-	-
2.1.7.2	PROVISIÓN PARA CONTINGENCIAS A CORTO PLAZO	-	-	-	-
2.1.7.9	OTRAS PROVISIONES A CORTO PLAZO	1,601,647.17	-	1,639,634.95	3,241,282.12
2.1.9	OTROS PASIVOS A CORTO PLAZO	-	-	-	-
2.1.9.1	INGRESOS POR CLASIFICAR	-	-	-	-
2.1.9.2	RECAUDACIÓN POR PARTICIPAR	-	-	-	-
2.1.9.9	OTROS PASIVOS CIRCULANTES	-	-	-	-
2.2	PASIVO NO CIRCULANTE	4,139,439.80	-	-	4,139,439.80
2.2.1	CUENTAS POR PAGAR A LARGO PLAZO	-	-	-	-
2.2.1.1	PROVEEDORES POR PAGAR A LARGO PLAZO	-	-	-	-
2.2.1.2	CONTRATISTAS POR OBRAS PÚBLICAS POR PAGAR A LARGO PLAZO	-	-	-	-
2.2.2	DOCUMENTOS POR PAGAR A LARGO PLAZO	1,117.80	-	-	1,117.80
2.2.2.1	DOCUMENTOS COMERCIALES POR PAGAR A LARGO PLAZO	-	-	-	-
2.2.2.2	DOCUMENTOS CON CONTRATISTAS POR OBRAS PÚBLICAS POR PAGAR A LARGO PLAZO	-	-	-	-
2.2.2.9	OTROS DOCUMENTOS POR PAGAR A LARGO PLAZO	1,117.80	-	-	1,117.80
2.2.3	DEUDA PÚBLICA A LARGO PLAZO	-	-	-	-
2.2.3.1	TÍTULOS Y VALORES DE LA DEUDA PÚBLICA INTERNA A LARGO PLAZO	-	-	-	-
2.2.3.2	TÍTULOS Y VALORES DE LA DEUDA PÚBLICA EXTERNA A LARGO PLAZO	-	-	-	-
2.2.3.3	PRÉSTAMOS DE LA DEUDA PÚBLICA INTERNA POR PAGAR A LARGO PLAZO	-	-	-	-
2.2.3.4	PRÉSTAMOS DE LA DEUDA PÚBLICA EXTERNA POR PAGAR A LARGO PLAZO	-	-	-	-
2.2.3.5	ARRENDAMIENTO FINANCIERO POR PAGAR A LARGO PLAZO	-	-	-	-
2.2.4	PASIVOS DIFERIDOS A LARGO PLAZO	-	-	-	-
2.2.4.1	CRÉDITOS DIFERIDOS A LARGO PLAZO	-	-	-	-
2.2.4.2	INTERESES COBRADOS POR ADELANTADO A LARGO PLAZO	-	-	-	-
2.2.4.9	OTROS PASIVOS DIFERIDOS A LARGO PLAZO	-	-	-	-
2.2.5	FONDOS Y BIENES DE TERCEROS EN GARANTÍA Y/O ADMINISTRACIÓN A LARGO PLAZO	-	-	-	-
2.2.5.1	FONDOS EN GARANTÍA A LARGO PLAZO	-	-	-	-
2.2.5.2	FONDOS EN ADMINISTRACIÓN A LARGO PLAZO	-	-	-	-
2.2.5.3	FONDOS CONTINGENTES A LARGO PLAZO	-	-	-	-
2.2.5.4	FONDOS DE FIDEICOMISOS, MANDATOS Y CONTRATOS ANÁLOGOS A LARGO PLAZO	-	-	-	-
2.2.5.5	OTROS FONDOS DE TERCEROS EN GARANTÍA Y/O ADMINISTRACIÓN A LARGO PLAZO	-	-	-	-
2.2.5.6	VALORES Y BIENES EN GARANTÍA A LARGO PLAZO	-	-	-	-
2.2.6	PROVISIONES A LARGO PLAZO	4,138,322.00	-	-	4,138,322.00
2.2.6.1	PROVISIÓN PARA DEMANDAS Y JUICIOS A LARGO PLAZO	-	-	-	-
2.2.6.2	PROVISIÓN PARA PENSIONES A LARGO PLAZO	-	-	-	-
2.2.6.3	PROVISIÓN PARA CONTINGENCIAS A LARGO PLAZO	4,138,322.00	-	-	4,138,322.00
2.2.6.9	OTRAS PROVISIONES A LARGO PLAZO	-	-	-	-
3	HACIENDA PÚBLICA/PATRIMONIO	270,845,822.21	41,541,604.76	46,948,738.43	276,252,955.88
3.1	HACIENDA PÚBLICA/PATRIMONIO CONTRIBUIDO	-	-	-	-
3.1.1	APORTACIONES	-	-	-	-
3.1.2	DONACIONES DE CAPITAL	-	-	-	-

BALANZA DE COMPROBACION

Del 01 de Abril al 30 de Junio de 2021

CUENTA	DESCRIPCION	SALDO INICIAL	CARGO	ABONO	SALDO FINAL
3.1.3	ACTUALIZACIÓN DE LA HACIENDA PÚBLICA/PATRIMONIO	-	-	-	-
3.2	HACIENDA PÚBLICA/PATRIMONIO GENERADO	270,845,822.21	41,541,604.76	46,948,738.43	276,252,955.88
3.2.1	RESULTADOS DEL EJERCICIO (AHORRO/ DESAHORRO)	4,129,285.44	26,209,762.93	30,059,835.43	7,979,357.94
3.2.2	RESULTADOS DE EJERCICIOS ANTERIORES	67,762,476.03	-	-	67,762,476.03
3.2.3	REVALÚOS	18,176,804.33	69,494.94	133,257.76	18,240,567.15
3.2.3.1	REVALÚO DE BIENES INMUEBLES	17,614,554.56	-	-	17,614,554.56
3.2.3.2	REVALÚO DE BIENES MUEBLES	561,824.74	-	-	561,824.74
3.2.3.3	REVALÚO DE BIENES INTANGIBLES	-	-	-	-
3.2.3.9	OTROS REVALÚOS	425.03	69,494.94	133,257.76	64,187.85
3.2.4	RESERVAS	172,877,718.29	-	-	172,877,718.29
3.2.4.1	RESERVAS DE PATRIMONIO	172,806,798.29	-	-	172,806,798.29
3.2.4.2	RESERVAS TERRITORIALES	-	-	-	-
3.2.4.3	RESERVAS POR CONTINGENCIAS	70,920.00	-	-	70,920.00
3.2.5	RECTIFICACIONES DE RESULTADOS DE EJERCICIOS ANTERIORES	7,899,538.12	15,262,346.89	16,755,645.24	9,392,836.47
3.2.5.1	CAMBIOS EN POLÍTICAS CONTABLES	1,905,669.14	-	8,339,368.75	6,433,699.61
3.2.5.2	CAMBIOS POR ERRORES CONTABLES	9,805,207.26	15,262,346.89	8,416,276.49	2,959,136.86
3.3	EXCESO O INSUFICIENCIA EN LA ACTUALIZACION DE LA HACIENDA PÚBLICA/PATRIMONIO	-	-	-	-
3.3.1	RESULTADO POR POSICIÓN MONETARIA	-	-	-	-
3.3.2	RESULTADO POR TENENCIA DE ACTIVOS NO MONETARIOS	-	-	-	-
4	INGRESOS Y OTROS BENEFICIOS	-	30,059,835.43	30,059,835.43	-
4.1	INGRESOS DE GESTIÓN	-	5,350,850.36	5,350,850.36	-
4.1.1	IMPUESTOS	-	-	-	-
4.1.1.1	IMPUESTOS SOBRE LOS INGRESOS	-	-	-	-
4.1.1.2	IMPUESTOS SOBRE EL PATRIMONIO	-	-	-	-
4.1.1.3	IMPUESTOS SOBRE LA PRODUCCIÓN, EL CONSUMO Y LAS TRANSACCIONES	-	-	-	-
4.1.1.4	IMPUESTOS AL COMERCIO EXTERIOR	-	-	-	-
4.1.1.5	IMPUESTOS SOBRE NÓMINAS Y ASIMILABLES	-	-	-	-
4.1.1.6	IMPUESTOS ECOLÓGICOS	-	-	-	-
4.1.1.7	ACCESORIOS DE IMPUESTOS	-	-	-	-
4.1.1.8	IMPUESTOS NO COMPRENDIDOS EN LA LEY DE INGRESOS VIGENTES, CAUSADOS EN EJERCICIOS FISCALES ANTERIORES PENDIENTES DE LIQUIDACIÓN O PAGO	-	-	-	-
4.1.1.9	OTROS IMPUESTOS	-	-	-	-
4.1.2	CUOTAS Y APORTACIONES DE SEGURIDAD SOCIAL	-	-	-	-
4.1.2.1	APORTACIONES PARA FONDOS DE VIVIENDA	-	-	-	-
4.1.2.2	CUOTAS PARA LA SEGURIDAD SOCIAL	-	-	-	-
4.1.2.3	CUOTAS DE AHORRO PARA EL RETIRO	-	-	-	-
4.1.2.4	ACCESORIOS DE CUOTAS Y APORTACIONES DE SEGURIDAD SOCIAL	-	-	-	-
4.1.2.9	OTRAS CUOTAS Y APORTACIONES PARA LA SEGURIDAD SOCIAL	-	-	-	-
4.1.3	CONTRIBUCIONES DE MEJORAS	-	-	-	-
4.1.3.1	CONTRIBUCIONES DE MEJORAS POR OBRAS PÚBLICAS	-	-	-	-
4.1.3.2	CONTRIBUCIONES DE MEJORAS NO COMPRENDIDAS EN LA LEY DE INGRESOS VIGENTE, CAUSADAS EN EJERCICIOS FISCALES ANTERIORES PENDIENTES DE LIQUIDACIÓN O PAGO	-	-	-	-
4.1.4	DERECHOS	-	-	-	-
4.1.4.1	DERECHOS POR EL USO, GOCE, APROVECHAMIENTO O EXPLOTACIÓN DE BIENES DE DOMINIO PÚBLICO	-	-	-	-
4.1.4.2	DERECHOS A LOS HIDROCARBUROS (DEROGADA)	-	-	-	-
4.1.4.3	DERECHOS POR PRESTACIÓN DE SERVICIOS	-	-	-	-
4.1.4.4	ACCESORIOS DE DERECHOS	-	-	-	-
4.1.4.5	DERECHOS NO COMPRENDIDOS EN LA LEY DE INGRESOS VIGENTE, CAUSADOS EN EJERCICIOS FISCALES ANTERIORES PENDIENTES DE LIQUIDACIÓN O PAGO	-	-	-	-
4.1.4.9	OTROS DERECHOS	-	-	-	-
4.1.5	PRODUCTOS	-	77,564.96	77,564.96	-
4.1.5.1	PRODUCTOS	-	77,564.96	77,564.96	-
4.1.5.2	ENAJENACIÓN DE BIENES MUEBLES NO SUJETOS A SER INVENTARIADOS (DEROGADA)	-	-	-	-
4.1.5.3	ACCESORIOS DE PRODUCTOS (DEROGADA)	-	-	-	-
4.1.5.4	PRODUCTOS NO COMPRENDIDOS EN LA LEY DE INGRESOS VIGENTE, CAUSADOS EN EJERCICIOS FISCALES ANTERIORES PENDIENTES DE LIQUIDACIÓN O PAGO	-	-	-	-
4.1.5.9	OTROS PRODUCTOS QUE GENERAN INGRESOS CORRIENTES (DEROGADA)	-	-	-	-
4.1.6	APROVECHAMIENTOS	-	-	-	-
4.1.6.1	INCENTIVOS DERIVADOS DE LA COLABORACIÓN FISCAL (DEROGADA)	-	-	-	-
4.1.6.2	MULTAS	-	-	-	-
4.1.6.3	INDEMNIZACIONES	-	-	-	-
4.1.6.4	REINTEGROS	-	-	-	-
4.1.6.5	APROVECHAMIENTOS PROVENIENTES DE OBRAS PÚBLICAS	-	-	-	-
4.1.6.6	APROVECHAMIENTOS NO COMPRENDIDOS EN LA LEY DE INGRESOS VIGENTE, CAUSADOS EN EJERCICIOS FISCALES ANTERIORES PENDIENTES DE LIQUIDACIÓN O PAGO	-	-	-	-
4.1.6.7	APROVECHAMIENTOS POR APORTACIONES Y COOPERACIONES (DEROGADA)	-	-	-	-
4.1.6.8	ACCESORIOS DE APROVECHAMIENTOS	-	-	-	-
4.1.6.9	OTROS APROVECHAMIENTOS	-	-	-	-
4.1.7	INGRESOS POR VENTA DE BIENES Y PRESTACIÓN DE SERVICIOS	-	5,273,285.40	5,273,285.40	-
4.1.7.1	INGRESOS POR VENTA DE BIENES Y PRESTACIÓN DE SERVICIOS DE INSTITUCIONES PÚBLICAS DE SEGURIDAD SOCIAL	-	-	-	-
4.1.7.2	INGRESOS POR VENTA DE BIENES Y PRESTACIÓN DE SERVICIOS DE EMPRESAS PRODUCTIVAS DEL ESTADO	-	-	-	-
4.1.7.3	INGRESOS POR VENTA DE BIENES Y PRESTACIÓN DE SERVICIOS DE ENTIDADES PARAESTATALES Y FIDEICOMISOS NO EMPRESARIALES Y NO FINANCIEROS	-	5,273,285.40	5,273,285.40	-
4.1.7.4	INGRESOS POR VENTA DE BIENES Y PRESTACIÓN DE SERVICIOS DE ENTIDADES PARAESTATALES EMPRESARIALES NO FINANCIERAS CON PARTICIPACIÓN ESTATAL MAYORITARIA	-	-	-	-
4.1.7.5	INGRESOS POR VENTA DE BIENES Y PRESTACIÓN DE SERVICIOS DE ENTIDADES PARAESTATALES EMPRESARIALES FINANCIERAS MONETARIAS CON PARTICIPACIÓN ESTATAL MAYORITARIA	-	-	-	-
4.1.7.6	INGRESOS POR VENTA DE BIENES Y PRESTACIÓN DE SERVICIOS DE ENTIDADES PARAESTATALES EMPRESARIALES FINANCIERAS NO MONETARIAS CON PARTICIPACIÓN ESTATAL MAYORITARIA	-	-	-	-
4.1.7.7	INGRESOS POR VENTA DE BIENES Y PRESTACIÓN DE SERVICIOS DE FIDEICOMISOS FINANCIEROS PÚBLICOS CON PARTICIPACIÓN ESTATAL MAYORITARIA	-	-	-	-
4.1.7.8	INGRESOS POR VENTA DE BIENES Y PRESTACIÓN DE SERVICIOS DE LOS PODERES LEGISLATIVO Y JUDICIAL, Y DE LOS ÓRGANOS AUTÓNOMOS	-	-	-	-
4.1.9	INGRESOS NO COMPRENDIDOS EN LAS FRACCIONES DE LA LEY DE INGRESOS CAUSADOS EN EJERCICIOS FISCALES ANTERIORES PENDIENTES DE LIQUIDACIÓN O PAGO (DEROGADA)	-	-	-	-
4.1.9.1	IMPUESTOS NO COMPRENDIDOS EN LAS FRACCIONES DE LA LEY DE INGRESOS CAUSADOS EN EJERCICIOS FISCALES ANTERIORES PENDIENTES DE LIQUIDACIÓN O PAGO (DEROGADA)	-	-	-	-

BALANZA DE COMPROBACION

Del 01 de Abril al 30 de Junio de 2021

CUENTA	DESCRIPCION	SALDO INICIAL	DEBITO	CREDITO	SALDO FINAL
4.1.9.2	CONTRIBUCIONES DE MEJORAS, DERECHOS, PRODUCTOS Y APROVECHAMIENTOS NO COMPRENDIDOS EN LAS FRACCIONES DE LA LEY DE INGRESOS CAUSADOS EN EJERCICIOS FISCALES ANTERIORES PENDIENTES DE LIQUIDACIÓN O PAGO (DEROGADA)	-	-	-	-
4.2	PARTICIPACIONES, APORTACIONES, CONVENIOS, INCENTIVOS DERIVADOS DE LA COLABORACIÓN FISCAL, FONDOS DISTINTOS DE APORTACIONES, TRANSFERENCIAS, ASIGNACIONES, SUBSIDIOS Y SUBVENCIONES, Y PENSIONES Y JUBILACIONES	-	24,708,985.02	24,708,985.02	-
4.2.1	PARTICIPACIONES, APORTACIONES, CONVENIOS, INCENTIVOS DERIVADOS DE LA COLABORACIÓN FISCAL Y FONDOS DISTINTOS DE APORTACIONES	-	24,708,985.02	24,708,985.02	-
4.2.1.1	PARTICIPACIONES	-	-	-	-
4.2.1.2	APORTACIONES	-	-	-	-
4.2.1.3	CONVENIOS	-	24,708,985.02	24,708,985.02	-
4.2.1.4	INCENTIVOS DERIVADOS DE LA COLABORACIÓN FISCAL	-	-	-	-
4.2.1.5	FONDOS DISTINTOS DE APORTACIONES	-	-	-	-
4.2.2	TRANSFERENCIAS, ASIGNACIONES, SUBSIDIOS Y SUBVENCIONES, Y PENSIONES Y JUBILACIONES	-	-	-	-
4.2.2.1	TRANSFERENCIAS Y ASIGNACIONES	-	-	-	-
4.2.2.2	TRANSFERENCIAS DEL SECTOR PÚBLICO (DEROGADA)	-	-	-	-
4.2.2.3	SUBSIDIOS Y SUBVENCIONES	-	-	-	-
4.2.2.4	AYUDAS SOCIALES (DEROGADA)	-	-	-	-
4.2.2.5	PENSIONES Y JUBILACIONES	-	-	-	-
4.2.2.6	TRANSFERENCIAS DEL EXTERIOR (DEROGADA)	-	-	-	-
4.2.2.7	TRANSFERENCIAS DEL FONDO MEXICANO DEL PETRÓLEO PARA LA ESTABILIZACIÓN Y EL DESARROLLO	-	-	-	-
4.3	OTROS INGRESOS Y BENEFICIOS	-	0.05	0.05	-
4.3.1	INGRESOS FINANCIEROS	-	-	-	-
4.3.1.1	INTERESES GANADOS DE TÍTULOS, VALORES Y DEMÁS INSTRUMENTOS FINANCIEROS	-	-	-	-
4.3.1.9	OTROS INGRESOS FINANCIEROS	-	-	-	-
4.3.2	INCREMENTO POR VARIACIÓN DE INVENTARIOS	-	-	-	-
4.3.2.1	INCREMENTO POR VARIACIÓN DE INVENTARIOS DE MERCANCIAS PARA VENTA	-	-	-	-
4.3.2.2	INCREMENTO POR VARIACIÓN DE INVENTARIOS DE MERCANCIAS TERMINADAS	-	-	-	-
4.3.2.3	INCREMENTO POR VARIACIÓN DE INVENTARIOS DE MERCANCIAS EN PROCESO DE ELABORACIÓN	-	-	-	-
4.3.2.4	INCREMENTO POR VARIACIÓN DE INVENTARIOS DE MATERIAS PRIMAS, MATERIALES Y SUMINISTROS PARA PRODUCCIÓN	-	-	-	-
4.3.2.5	INCREMENTO POR VARIACIÓN DE ALMACÉN DE MATERIAS PRIMAS, MATERIALES Y SUMINISTROS DE CONSUMO	-	-	-	-
4.3.3	DISMINUCIÓN DEL EXCESO DE ESTIMACIONES POR PÉRDIDA O DETERIORO U OBSOLESCENCIA	-	-	-	-
4.3.3.1	DISMINUCIÓN DEL EXCESO DE ESTIMACIONES POR PÉRDIDA O DETERIORO U OBSOLESCENCIA	-	-	-	-
4.3.4	DISMINUCIÓN DEL EXCESO DE PROVISIONES	-	-	-	-
4.3.4.1	DISMINUCIÓN DEL EXCESO DE PROVISIONES	-	-	-	-
4.3.9	OTROS INGRESOS Y BENEFICIOS VARIOS	-	0.05	0.05	-
4.3.9.1	OTROS INGRESOS DE EJERCICIOS ANTERIORES (DEROGADA)	-	-	-	-
4.3.9.2	BONIFICACIONES Y DESCUENTOS OBTENIDOS	-	-	-	-
4.3.9.3	DIFERENCIAS POR TIPO DE CAMBIO A FAVOR	-	-	-	-
4.3.9.4	DIFERENCIAS DE COTIZACIONES A FAVOR EN VALORES NEGOCIABLES	-	-	-	-
4.3.9.5	RESULTADO POR POSICIÓN MONETARIA	-	-	-	-
4.3.9.6	UTILIDADES POR PARTICIPACIÓN PATRIMONIAL	-	-	-	-
4.3.9.7	DIFERENCIAS POR REESTRUCTURACIÓN DE DEUDA PÚBLICA A FAVOR	-	-	-	-
4.3.9.9	OTROS INGRESOS Y BENEFICIOS VARIOS	-	0.05	0.05	-
5	GASTOS Y OTRAS PERDIDAS	-	26,209,762.93	26,209,762.93	-
5.1	GASTOS DE FUNCIONAMIENTO	-	23,067,170.39	23,067,170.39	-
5.1.1	SERVICIOS PERSONALES	-	16,327,386.75	16,327,386.75	-
5.1.1.1	REMUNERACIONES AL PERSONAL DE CARÁCTER PERMANENTE	-	12,019,658.13	12,019,658.13	-
5.1.1.2	REMUNERACIONES AL PERSONAL DE CARÁCTER TRANSITORIO	-	-	-	-
5.1.1.3	REMUNERACIONES ADICIONALES Y ESPECIALES	-	856,333.11	856,333.11	-
5.1.1.4	SEGURIDAD SOCIAL	-	2,112,163.93	2,112,163.93	-
5.1.1.5	OTRAS PRESTACIONES SOCIALES Y ECONÓMICAS	-	1,339,231.58	1,339,231.58	-
5.1.1.6	PAGO DE ESTÍMULOS A SERVIDORES PÚBLICOS	-	-	-	-
5.1.2	MATERIALES Y SUMINISTROS	-	1,037,833.71	1,037,833.71	-
5.1.2.1	MATERIALES DE ADMINISTRACIÓN, EMISIÓN DE DOCUMENTOS Y ARTÍCULOS OFICIALES	-	113,801.93	113,801.93	-
5.1.2.2	ALIMENTOS Y UTENSILIOS	-	140,669.52	140,669.52	-
5.1.2.3	MATERIAS PRIMAS Y MATERIALES DE PRODUCCIÓN Y COMERCIALIZACIÓN	-	-	-	-
5.1.2.4	MATERIALES Y ARTÍCULOS DE CONSTRUCCIÓN Y DE REPARACIÓN	-	285,947.67	285,947.67	-
5.1.2.5	PRODUCTOS QUÍMICOS, FARMACÉUTICOS Y DE LABORATORIO	-	29,619.64	29,619.64	-
5.1.2.6	COMBUSTIBLES, LUBRICANTES Y ADITIVOS	-	105,810.92	105,810.92	-
5.1.2.7	VESTUARIO, BLANCOS, PRENDAS DE PROTECCIÓN Y ARTÍCULOS DEPORTIVOS	-	39,005.24	39,005.24	-
5.1.2.8	MATERIALES Y SUMINISTROS PARA SEGURIDAD	-	-	-	-
5.1.2.9	HERRAMIENTAS, REFACCIONES Y ACCESORIOS MENORES	-	322,978.79	322,978.79	-
5.1.3	SERVICIOS GENERALES	-	5,701,949.93	5,701,949.93	-
5.1.3.1	SERVICIOS BÁSICOS	-	1,099,009.94	1,099,009.94	-
5.1.3.2	SERVICIOS DE ARRENDAMIENTO	-	378,703.60	378,703.60	-
5.1.3.3	SERVICIOS PROFESIONALES, CIENTÍFICOS Y TÉCNICOS Y OTROS SERVICIOS	-	2,212,200.14	2,212,200.14	-
5.1.3.4	SERVICIOS FINANCIEROS, BANCARIOS Y COMERCIALES	-	52,179.13	52,179.13	-
5.1.3.5	SERVICIOS DE INSTALACIÓN, REPARACIÓN, MANTENIMIENTO Y CONSERVACIÓN	-	1,458,525.78	1,458,525.78	-
5.1.3.6	SERVICIOS DE COMUNICACIÓN SOCIAL Y PUBLICIDAD	-	97,500.29	97,500.29	-
5.1.3.7	SERVICIOS DE TRASLADO Y VIÁTICOS	-	120,997.67	120,997.67	-
5.1.3.8	SERVICIOS OFICIALES	-	8,126.38	8,126.38	-
5.1.3.9	OTROS SERVICIOS GENERALES	-	274,707.00	274,707.00	-
5.2	TRANSFERENCIAS, ASIGNACIONES, SUBSIDIOS Y OTRAS AYUDAS	-	-	-	-
5.2.1	TRANSFERENCIAS INTERNAS Y ASIGNACIONES AL SECTOR PÚBLICO	-	-	-	-
5.2.1.1	ASIGNACIONES AL SECTOR PÚBLICO	-	-	-	-
5.2.1.2	TRANSFERENCIAS INTERNAS AL SECTOR PÚBLICO	-	-	-	-
5.2.2	TRANSFERENCIAS AL RESTO DEL SECTOR PÚBLICO	-	-	-	-
5.2.2.1	TRANSFERENCIAS A ENTIDADES PARAESTATALES	-	-	-	-
5.2.2.2	TRANSFERENCIAS A ENTIDADES FEDERATIVAS Y MUNICIPIOS	-	-	-	-
5.2.3	SUBSIDIOS Y SUBVENCIONES	-	-	-	-
5.2.3.1	SUBSIDIOS	-	-	-	-
5.2.3.2	SUBVENCIONES	-	-	-	-
5.2.4	AYUDAS SOCIALES	-	-	-	-
5.2.4.1	AYUDAS SOCIALES A PERSONAS	-	-	-	-
5.2.4.2	BECAS	-	-	-	-

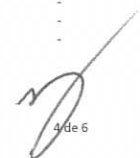
BALANZA DE COMPROBACION

Del 01 de Abril al 30 de Junio de 2021

CUENTA	DESCRIPCION	SALDO INICIAL	CARGO	ABONO	SALDO FINAL
5.2.4.3	AYUDAS SOCIALES A INSTITUCIONES	-	-	-	-
5.2.4.4	AYUDAS SOCIALES POR DESASTRES NATURALES Y OTROS SINIESTROS	-	-	-	-
5.2.5	PENSIONES Y JUBILACIONES	-	-	-	-
5.2.5.1	PENSIONES	-	-	-	-
5.2.5.2	JUBILACIONES	-	-	-	-
5.2.5.9	OTRAS PENSIONES Y JUBILACIONES	-	-	-	-
5.2.6	TRANSFERENCIAS A FIDEICOMISOS, MANDATOS Y CONTRATOS ANÁLOGOS	-	-	-	-
5.2.6.1	TRANSFERENCIAS A FIDEICOMISOS, MANDATOS Y CONTRATOS ANÁLOGOS AL GOBIERNO	-	-	-	-
5.2.6.2	TRANSFERENCIAS A FIDEICOMISOS, MANDATOS Y CONTRATOS ANÁLOGOS A ENTIDADES PARAESTATALES	-	-	-	-
5.2.7	TRANSFERENCIAS A LA SEGURIDAD SOCIAL	-	-	-	-
5.2.7.1	TRANSFERENCIAS POR OBLIGACIONES DE LEY	-	-	-	-
5.2.8	DONATIVOS	-	-	-	-
5.2.8.1	DONATIVOS A INSTITUCIONES SIN FINES DE LUCRO	-	-	-	-
5.2.8.2	DONATIVOS A ENTIDADES FEDERATIVAS Y MUNICIPIOS	-	-	-	-
5.2.8.3	DONATIVOS A FIDEICOMISO, MANDATOS Y CONTRATOS ANÁLOGOS PRIVADOS	-	-	-	-
5.2.8.4	DONATIVOS A FIDEICOMISO, MANDATOS Y CONTRATOS ANÁLOGOS ESTATALES	-	-	-	-
5.2.8.5	DONATIVOS INTERNACIONALES	-	-	-	-
5.2.9	TRANSFERENCIAS AL EXTERIOR	-	-	-	-
5.2.9.1	TRANSFERENCIAS AL EXTERIOR A GOBIERNOS EXTRANJEROS Y ORGANISMOS INTERNACIONALES	-	-	-	-
5.2.9.2	TRANSFERENCIAS AL SECTOR PRIVADO EXTERNO	-	-	-	-
5.3	PARTICIPACIONES Y APORTACIONES	-	-	-	-
5.3.1	PARTICIPACIONES	-	-	-	-
5.3.1.1	PARTICIPACIONES DE LA FEDERACIÓN A ENTIDADES FEDERATIVAS Y MUNICIPIOS	-	-	-	-
5.3.1.2	PARTICIPACIONES DE LAS ENTIDADES FEDERATIVAS A LOS MUNICIPIOS	-	-	-	-
5.3.2	APORTACIONES	-	-	-	-
5.3.2.1	APORTACIONES DE LA FEDERACIÓN A ENTIDADES FEDERATIVAS Y MUNICIPIOS	-	-	-	-
5.3.2.2	APORTACIONES DE LAS ENTIDADES FEDERATIVAS A LOS MUNICIPIOS	-	-	-	-
5.3.3	CONVENIOS	-	-	-	-
5.3.3.1	CONVENIOS DE REASIGNACIÓN	-	-	-	-
5.3.3.2	CONVENIOS DE DESCENTRALIZACIÓN Y OTROS	-	-	-	-
5.4	INTERESES, COMISIONES Y OTROS GASTOS DE LA DEUDA PÚBLICA	-	-	-	-
5.4.1	INTERESES DE LA DEUDA PÚBLICA	-	-	-	-
5.4.1.1	INTERESES DE LA DEUDA PÚBLICA INTERNA	-	-	-	-
5.4.1.2	INTERESES DE LA DEUDA PÚBLICA EXTERNA	-	-	-	-
5.4.2	COMISIONES DE LA DEUDA PÚBLICA	-	-	-	-
5.4.2.1	COMISIONES DE LA DEUDA PÚBLICA INTERNA	-	-	-	-
5.4.2.2	COMISIONES DE LA DEUDA PÚBLICA EXTERNA	-	-	-	-
5.4.3	GASTOS DE LA DEUDA PÚBLICA	-	-	-	-
5.4.3.1	GASTOS DE LA DEUDA PÚBLICA INTERNA	-	-	-	-
5.4.3.2	GASTOS DE LA DEUDA PÚBLICA EXTERNA	-	-	-	-
5.4.4	COSTO POR COBERTURAS	-	-	-	-
5.4.4.1	COSTO POR COBERTURAS	-	-	-	-
5.4.5	APOYOS FINANCIEROS	-	-	-	-
5.4.5.1	APOYOS FINANCIEROS A INTERMEDIARIOS	-	-	-	-
5.4.5.2	APOYO FINANCIEROS A AHORRADORES Y DEUDORES DEL SISTEMA FINANCIERO NACIONAL	-	-	-	-
5.5	OTROS GASTOS Y PERDIDAS EXTRAORDINARIAS	-	3,142,592.54	3,142,592.54	-
5.5.1	ESTIMACIONES, DEPRECIACIONES, DETERIOROS, OBSOLESCENCIA Y AMORTIZACIONES	-	1,502,957.59	1,502,957.59	-
5.5.1.1	ESTIMACIONES POR PÉRDIDA O DETERIORO DE ACTIVOS CIRCULANTES	-	-	-	-
5.5.1.2	ESTIMACIONES POR PÉRDIDA O DETERIORO DE ACTIVO NO CIRCULANTE	-	-	-	-
5.5.1.3	DEPRECIACIÓN DE BIENES INMUEBLES	-	-	-	-
5.5.1.4	DEPRECIACIÓN DE INFRAESTRUCTURA	-	-	-	-
5.5.1.5	DEPRECIACIÓN DE BIENES MUEBLES	-	-	-	-
5.5.1.6	DETERIORO DE LOS ACTIVOS BIOLÓGICOS	-	-	-	-
5.5.1.7	AMORTIZACIÓN DE ACTIVOS INTANGIBLES	-	-	-	-
5.5.1.8	DISMINUCIÓN DE BIENES POR PÉRDIDA, OBSOLESCENCIA Y DETERIORO	-	1,502,957.59	1,502,957.59	-
5.5.2	PROVISIONES	-	-	-	-
5.5.2.1	PROVISIONES DE PASIVOS A CORTO PLAZO	-	1,639,634.95	1,639,634.95	-
5.5.2.2	PROVISIONES DE PASIVOS A LARGO PLAZO	-	-	-	-
5.5.3	DISMINUCIÓN DE INVENTARIOS	-	-	-	-
5.5.3.1	DISMINUCIÓN DE INVENTARIOS DE MERCANCÍAS PARA VENTA	-	-	-	-
5.5.3.2	DISMINUCIÓN DE INVENTARIOS DE MERCANCÍAS TERMINADAS	-	-	-	-
5.5.3.3	DISMINUCIÓN DE INVENTARIOS DE MERCANCÍAS EN PROCESO DE ELABORACIÓN	-	-	-	-
5.5.3.4	DISMINUCIÓN DE INVENTARIOS DE MATERIAS PRIMAS, MATERIALES Y SUMINISTROS PARA PRODUCCIÓN	-	-	-	-
5.5.3.5	DISMINUCIÓN DE ALMACÉN DE MATERIALES Y SUMINISTROS DE CONSUMO	-	-	-	-
5.5.4	AUMENTO POR INSUFICIENCIA DE ESTIMACIONES POR PÉRDIDA O DETERIORO U OBSOLESCENCIA	-	-	-	-
5.5.4.1	AUMENTO POR INSUFICIENCIA DE ESTIMACIONES POR PÉRDIDA O DETERIORO U OBSOLESCENCIA	-	-	-	-
5.5.5	AUMENTO POR INSUFICIENCIA DE PROVISIONES	-	-	-	-
5.5.5.1	AUMENTO POR INSUFICIENCIA DE PROVISIONES	-	-	-	-
5.5.9	OTROS GASTOS	-	-	-	-
5.5.9.1	GASTOS DE EJERCICIOS ANTERIORES	-	-	-	-
5.5.9.2	PÉRDIDAS POR RESPONSABILIDADES	-	-	-	-
5.5.9.3	BONIFICACIONES Y DESCUENTOS OTORGADOS	-	-	-	-
5.5.9.4	DIFERENCIAS POR TIPO DE CAMBIO NEGATIVAS	-	-	-	-
5.5.9.5	DIFERENCIAS DE COTIZACIONES NEGATIVAS EN VALORES NEGOCIABLES	-	-	-	-
5.5.9.6	RESULTADO POR POSICIÓN MONETARIA	-	-	-	-
5.5.9.7	PÉRDIDAS POR PARTICIPACIÓN PATRIMONIAL	-	-	-	-
5.5.9.8	DIFERENCIAS POR REESTRUCTURACIÓN DE DEUDA PÚBLICA NEGATIVAS	-	-	-	-
5.5.9.9	OTROS GASTOS VARIOS	-	-	-	-
5.6	INVERSIÓN PÚBLICA	-	-	-	-
5.6.1	INVERSIÓN PÚBLICA NO CAPITALIZABLE	-	-	-	-
5.6.1.1	CONSTRUCCIÓN EN BIENES NO CAPITALIZABLE	-	-	-	-
7	CUENTAS DE ORDEN CONTABLES	-	736,314.00	736,314.00	-
7.1	VALORES	-	-	-	-
7.1.1	VALORES EN CUSTODIA	-	-	-	-
7.1.2	CUSTODIA DE VALORES	-	-	-	-
7.1.3	INSTRUMENTOS DE CRÉDITO PRESTADOS A FORMADORES DE MERCADO	-	-	-	-
7.1.4	PRÉSTAMO DE INSTRUMENTOS DE CRÉDITO A FORMADORES DE MERCADO Y SU GARANTÍA	-	-	-	-





**BALANZA DE COMPROBACION**

Del 01 de Abril al 30 de Junio de 2021

CUENTA	DESCRIPCION	SALDO INICIAL	CARGOS	ABONOS	SALDO FINAL
7.1.5	INSTRUMENTOS DE CRÉDITO RECIBIDOS EN GARANTÍA DE LOS FORMADORES DE MERCADO	-	-	-	-
7.1.6	GARANTÍA DE CRÉDITOS RECIBIDOS DE LOS FORMADORES DE MERCADO	-	-	-	-
7.2	EMISION DE OBLIGACIONES	-	-	-	-
7.2.1	AUTORIZACIÓN PARA LA EMISIÓN DE BONOS, TÍTULOS Y VALORES DE LA DEUDA PÚBLICA INTERNA	-	-	-	-
7.2.2	AUTORIZACIÓN PARA LA EMISIÓN DE BONOS, TÍTULOS Y VALORES DE LA DEUDA PÚBLICA EXTERNA	-	-	-	-
7.2.3	EMISIONES AUTORIZADAS DE LA DEUDA PÚBLICA INTERNA Y EXTERNA	-	-	-	-
7.2.4	SUSCRIPCIÓN DE CONTRATOS DE PRÉSTAMOS Y OTRAS OBLIGACIONES DE LA DEUDA PÚBLICA INTERNA	-	-	-	-
7.2.5	SUSCRIPCIÓN DE CONTRATOS DE PRÉSTAMOS Y OTRAS OBLIGACIONES DE LA DEUDA PÚBLICA EXTERNA	-	-	-	-
7.2.6	CONTRATOS DE PRÉSTAMOS Y OTRAS OBLIGACIONES DE LA DEUDA PÚBLICA INTERNA Y EXTERNA	-	-	-	-
7.3	AVALES Y GARANTÍAS	-	736,314.00	736,314.00	-
7.3.1	AVALES AUTORIZADOS	-	-	-	-
7.3.2	AVALES FIRMADOS	-	-	-	-
7.3.3	FIANZAS Y GARANTÍAS RECIBIDAS POR DEUDAS A COBRAR	1,708,304.00	10,750.00	725,564.00	993,490.00
7.3.4	FIANZAS Y GARANTÍAS RECIBIDAS	1,708,304.00	725,564.00	10,750.00	993,490.00
7.3.5	FIANZAS OTORGADAS PARA RESPALDAR OBLIGACIONES NO FISCALES DEL GOBIERNO	-	-	-	-
7.3.6	FIANZAS OTORGADAS DEL GOBIERNO PARA RESPALDAR OBLIGACIONES NO FISCALES	-	-	-	-
7.4	JUICIOS	-	-	-	-
7.4.1	DEMANDAS JUDICIAL EN PROCESO DE RESOLUCIÓN	-	-	-	-
7.4.2	RESOLUCIÓN DE DEMANDAS EN PROCESO JUDICIAL	-	-	-	-
7.5	INVERSION MEDIANTE PROYECTOS PARA PRESTACION DE SERVICIOS (PPS) Y SIMILARES	-	-	-	-
7.5.1	CONTRATOS PARA INVERSIÓN MEDIANTE PROYECTOS PARA PRESTACIÓN DE SERVICIOS (PPS) Y SIMILARES	-	-	-	-
7.5.2	INVERSIÓN PÚBLICA CONTRATADA MEDIANTE PROYECTOS PARA PRESTACIÓN DE SERVICIOS (PPS) Y SIMILARES	-	-	-	-
7.6	BIENES EN CONCESIONADOS O EN COMODATO	-	-	-	-
7.6.1	BIENES BAJO CONTRATO EN CONCESIÓN	-	-	-	-
7.6.2	CONTRATO DE CONCESIÓN POR BIENES	-	-	-	-
7.6.3	BIENES BAJO CONTRATO EN COMODATO	-	-	-	-
7.6.4	CONTRATO DE COMODATO POR BIENES	-	-	-	-
8	CUENTAS DE ORDEN PRESUPUESTARIAS	-	937,049,263.63	937,049,263.63	-
8.1	LEY DE INGRESOS	-	60,119,670.86	60,119,670.86	-
8.1.1	LEY DE INGRESOS ESTIMADA	158,152,031.95	-	-	158,152,031.95
8.1.2	LEY DE INGRESOS POR EJECUTAR	132,399,947.15	30,059,835.43	-	102,340,111.72
8.1.3	MODIFICACIONES A LA LEY DE INGRESOS ESTIMADA	-	-	-	-
8.1.4	LEY DE INGRESOS DEVENGADA	-	30,059,835.43	30,059,835.43	-
8.1.5	LEY DE INGRESOS RECAUDADA	25,752,084.80	-	30,059,835.43	55,811,920.23
8.2	PRESUPUESTO DE EGRESOS	-	876,929,592.77	876,929,592.77	-
8.2.1	PRESUPUESTO DE EGRESOS APROBADO	158,152,031.95	-	-	158,152,031.95
8.2.2	PRESUPUESTO DE EGRESOS POR EJERCER	137,884,202.71	392,364,368.51	415,064,433.09	115,184,138.13
8.2.3	MODIFICACIONES AL PRESUPUESTO DE EGRESOS APROBADO	50,817.00	391,619,439.51	392,364,368.51	795,746.00
8.2.4	PRESUPUESTO DE EGRESOS COMPROMETIDO	88,954.93	23,444,993.58	23,166,930.39	367,018.12
8.2.5	PRESUPUESTO DE EGRESOS DEVENGADO	-	23,166,930.39	23,166,930.39	-
8.2.6	PRESUPUESTO DE EGRESOS EJERCIDO	-	23,166,930.39	23,166,930.39	-
8.2.7	PRESUPUESTO DE EGRESOS PAGADO	20,229,691.31	23,166,930.39	-	43,396,621.70
9000	CUENTAS DE CIERRE PRESUPUESTARIO	-	-	-	-
9100	SUPERÁVIT FINANCIERO	-	-	-	-
9200	DÉFICIT FINANCIERO	-	-	-	-
9300	ADEUDOS DE EJERCICIOS FISCALES ANTERIORES	-	-	-	-

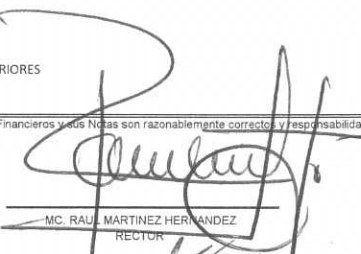
Bajo protesta de decir verdad declaramos que los Estados Financieros y sus Notas son razonablemente correctos y responsabilidad del emisor

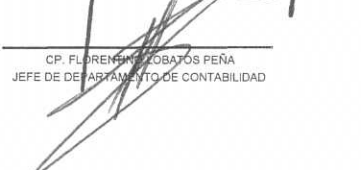
  
 \_\_\_\_\_  
 MC. RAUL MARTINEZ HERNANDEZ  
 RECTOR

  
 \_\_\_\_\_  
 CP. FLORENTINO ZOBATOS PEÑA  
 JEFE DE DEPARTAMENTO DE CONTABILIDAD

  
 \_\_\_\_\_  
 DA LAURA O. ZERMEÑO CASAS  
 DIRECTORA DE ADMINISTRACION Y FINANZAS

BALANZA DE COMPROBACION

Del 01 de enero al 30 de Junio de 2021

CUENTA	DESCRIPCIÓN	BALDO INICIAL	CARGO	ABONO	BALDO FINAL
1	ACTIVO	275,233,201.06	2,929,738,464.55	2,920,233,208.95	284,738,456.66
1.1	ACTIVO CIRCULANTE	29,617,612.96	2,927,936,867.08	2,918,730,251.36	38,824,228.68
1.1.1	EFFECTIVO Y EQUIVALENTES	17,322,988.41	2,870,550,914.76	2,861,490,717.89	26,383,185.28
1.1.1.1	EFFECTIVO	-	20,000.00	-	20,000.00
1.1.1.2	BANCOS/TESORERÍA	7,196,975.91	1,467,643,454.31	1,464,443,244.94	10,397,185.28
1.1.1.3	BANCOS/DEPENDENCIAS Y OTROS	-	-	-	-
1.1.1.4	INVERSIONES TEMPORALES (HASTA 3 MESES)	10,126,012.50	1,402,887,460.45	1,397,047,472.95	15,966,000.00
1.1.1.5	FONDOS CON AFECTACIÓN ESPECÍFICA	-	-	-	-
1.1.1.6	DEPÓSITOS DE FONDOS DE TERCEROS EN GARANTÍA Y/O ADMINISTRACIÓN	-	-	-	-
1.1.1.9	OTROS EFFECTIVOS Y EQUIVALENTES	-	-	-	-
1.1.2	DERECHOS A RECIBIR EFFECTIVO O EQUIVALENTES	11,999,419.83	57,147,193.23	57,057,735.48	12,088,877.58
1.1.2.1	INVERSIONES FINANCIERAS DE CORTO PLAZO	-	-	-	-
1.1.2.2	CUENTAS POR COBRAR A CORTO PLAZO	11,991,753.00	56,550,333.04	56,505,093.04	12,036,993.00
1.1.2.3	DEUDORES DIVERSOS POR COBRAR A CORTO PLAZO	7,666.83	446,729.00	402,511.25	51,884.58
1.1.2.4	INGRESOS POR RECUPERAR A CORTO PLAZO	-	150,131.19	150,131.19	-
1.1.2.5	DEUDORES POR ANTICIPOS DE LA TESORERÍA A CORTO PLAZO	-	-	-	-
1.1.2.6	PRÉSTAMOS OTORGADOS A CORTO PLAZO	-	-	-	-
1.1.2.9	OTROS DERECHOS A RECIBIR EFFECTIVO O EQUIVALENTES A CORTO PLAZO	-	-	-	-
1.1.3	DERECHOS A RECIBIR BIENES O SERVICIOS	-	-	-	-
1.1.3.1	ANTICIPO A PROVEEDORES POR ADQUISICIÓN DE BIENES Y PRESTACIÓN DE SERVICIOS A CORTO PLAZO	-	-	-	-
1.1.3.2	ANTICIPO A PROVEEDORES POR ADQUISICIÓN DE BIENES INMUEBLES Y MUEBLES A CORTO PLAZO	-	-	-	-
1.1.3.3	ANTICIPO A PROVEEDORES POR ADQUISICIÓN DE BIENES INTANGIBLES A CORTO PLAZO	-	-	-	-
1.1.3.4	ANTICIPO A CONTRATISTAS POR OBRAS PÚBLICAS A CORTO PLAZO	-	-	-	-
1.1.3.9	OTROS DERECHOS A RECIBIR BIENES O SERVICIOS A CORTO PLAZO	-	-	-	-
1.1.4	INVENTARIOS	-	-	-	-
1.1.4.1	INVENTARIO DE MERCANCÍAS PARA VENTA	-	-	-	-
1.1.4.2	INVENTARIO DE MERCANCÍAS TERMINADAS	-	-	-	-
1.1.4.3	INVENTARIO DE MERCANCÍAS EN PROCESO DE ELABORACIÓN	-	-	-	-
1.1.4.4	INVENTARIO DE MATERIAS PRIMAS, MATERIALES Y SUMINISTROS PARA PRODUCCIÓN	-	-	-	-
1.1.4.5	BIENES EN TRÁNSITO	-	-	-	-
1.1.5	ALMACENES	194,847.72	238,759.09	181,797.99	251,808.82
1.1.5.1	ALMACÉN DE MATERIALES Y SUMINISTROS DE CONSUMO	194,847.72	238,759.09	181,797.99	251,808.82
1.1.6	ESTIMACIÓN POR PÉRDIDA O DETERIORO DE ACTIVOS CIRCULANTES	-	-	-	-
1.1.6.1	ESTIMACIONES PARA CUENTAS INCOBRABLES POR DERECHOS A RECIBIR EFFECTIVO O EQUIVALENTES	-	-	-	-
1.1.6.2	ESTIMACIÓN POR DETERIORO DE INVENTARIOS	-	-	-	-
1.1.9	OTROS ACTIVOS CIRCULANTES	100,357.00	-	-	100,357.00
1.1.9.1	VALORES EN GARANTÍA	100,357.00	-	-	100,357.00
1.1.9.2	BIENES EN GARANTÍA (EXCLUYE DEPÓSITOS DE FONDOS)	-	-	-	-
1.1.9.3	BIENES DERIVADOS DE EMBARGOS, DECOMISOS, ASEGURAMIENTOS Y DACIÓN EN PAGO	-	-	-	-
1.1.9.4	ADQUISICIÓN CON FONDOS DE TERCEROS	-	-	-	-
1.2	ACTIVO NO CIRCULANTE	245,615,588.10	1,801,597.47	1,502,957.59	245,914,227.98
1.2.1	INVERSIONES FINANCIERAS A LARGO PLAZO	-	-	-	-
1.2.1.1	INVERSIONES A LARGO PLAZO	-	-	-	-
1.2.1.2	TÍTULOS Y VALORES A LARGO PLAZO	-	-	-	-
1.2.1.3	FIDEICOMISOS, MANDATOS Y CONTRATOS ANÁLOGOS	-	-	-	-
1.2.1.4	PARTICIPACIONES Y APORTACIONES DE CAPITAL	-	-	-	-
1.2.2	DERECHOS A RECIBIR EFFECTIVO O EQUIVALENTES A LARGO PLAZO	160,815,045.29	-	-	160,815,045.29
1.2.2.1	DOCUMENTOS POR COBRAR A LARGO PLAZO	160,815,045.29	-	-	160,815,045.29
1.2.2.2	DEUDORES DIVERSOS A LARGO PLAZO	-	-	-	-
1.2.2.3	INGRESOS POR RECUPERAR A LARGO PLAZO	-	-	-	-
1.2.2.4	PRÉSTAMOS OTORGADOS A LARGO PLAZO	-	-	-	-
1.2.2.9	OTROS DERECHOS A RECIBIR EFFECTIVO O EQUIVALENTES A LARGO PLAZO	-	-	-	-
1.2.3	BIENES INMUEBLES, INFRAESTRUCTURA Y CONSTRUCCIONES EN PROCESO	136,161,420.81	-	-	136,161,420.81
1.2.3.1	TERRENOS	28,590,213.38	-	-	28,590,213.38
1.2.3.2	VIVIENDAS	-	-	-	-
1.2.3.3	EDIFICIOS NO HABITACIONALES	-	-	-	-
1.2.3.4	INFRAESTRUCTURA	-	-	-	-
1.2.3.5	CONSTRUCCIONES EN PROCESO EN BIENES DE DOMINIO PÚBLICO	-	-	-	-
1.2.3.6	CONSTRUCCIONES EN PROCESO EN BIENES PROPIOS	-	-	-	-
1.2.3.9	OTROS BIENES INMUEBLES	107,571,207.43	-	-	107,571,207.43
1.2.4	BIENES MUEBLES	129,169,006.73	308,299.12	1,502,957.59	127,974,348.26
1.2.4.1	MOBILIARIO Y EQUIPO DE ADMINISTRACIÓN	41,948,343.46	208,539.12	1,097,258.99	41,059,623.59
1.2.4.2	MOBILIARIO Y EQUIPO EDUCACIONAL Y RECREATIVO	23,762,816.49	99,760.00	-	23,862,576.49
1.2.4.3	EQUIPO E INSTRUMENTAL MÉDICO Y DE LABORATORIO	6,793,232.86	-	-	6,793,232.86
1.2.4.4	VEHÍCULOS Y EQUIPO DE TRANSPORTE	5,654,806.05	-	-	5,654,806.05
1.2.4.5	EQUIPO DE DEFENSA Y SEGURIDAD	-	-	-	-
1.2.4.6	MAQUINARIA, OTROS EQUIPOS Y HERRAMIENTAS	51,009,807.87	-	405,698.60	50,604,109.27
1.2.4.7	COLECCIONES, OBRAS DE ARTE Y OBJETOS VALIOSOS	-	-	-	-
1.2.4.8	ACTIVOS BIOLÓGICOS	-	-	-	-
1.2.5	ACTIVOS INTANGIBLES	-	-	-	-
1.2.5.1	SOFTWARE	-	-	-	-
1.2.5.2	PATENTES, MARCAS Y DERECHOS	-	-	-	-
1.2.5.3	CONCESIONES Y FRANQUICIAS	-	-	-	-
1.2.5.4	LICENCIAS	-	-	-	-
1.2.5.9	OTROS ACTIVOS INTANGIBLES	-	-	-	-
1.2.6	DEPRECIACIÓN, DETERIORO Y AMORTIZACIÓN ACUMULADA DE BIENES	- 180,529,884.73	1,493,298.35	-	- 179,036,586.38
1.2.6.1	DEPRECIACIÓN ACUMULADA DE BIENES INMUEBLES	- 79,965,460.97	-	-	- 79,965,460.97
1.2.6.2	DEPRECIACIÓN ACUMULADA DE INFRAESTRUCTURA	-	-	-	-
1.2.6.3	DEPRECIACIÓN ACUMULADA DE BIENES MUEBLES	-	-	-	-
1.2.6.4	DETERIORO ACUMULADO DE ACTIVOS BIOLÓGICOS	- 100,564,423.76	1,493,298.35	-	- 99,071,125.41
1.2.6.5	AMORTIZACIÓN ACUMULADA DE ACTIVOS INTANGIBLES	-	-	-	-
1.2.7	ACTIVOS DIFERIDOS	-	-	-	-
1.2.7.1	ESTUDIOS, FORMULACIÓN Y EVALUACIÓN DE PROYECTOS	-	-	-	-
1.2.7.2	DERECHOS SOBRE BIENES EN RÉGIMEN DE ARRENDAMIENTO FINANCIERO	-	-	-	-
1.2.7.3	GASTOS PAGADOS POR ADELANTADO A LARGO PLAZO	-	-	-	-
1.2.7.4	ANTICIPOS A LARGO PLAZO	-	-	-	-
1.2.7.5	BENEFICIOS AL RETIRO DE EMPLEADOS PAGADOS POR ADELANTADO	-	-	-	-



BALANZA DE COMPROBACION

Del 01 de enero al 30 de Junio de 2021

CUENTA	DESCRIPCION	SALDO REAL	CARGO	ABONO	SALDO FINAL
1.2.7.9	OTROS ACTIVOS DIFERIDOS	-	-	-	-
1.2.8	ESTIMACION POR PÉRDIDA O DETERIORO DE ACTIVOS NO CIRCULANTES	-	-	-	-
1.2.8.1	ESTIMACIONES POR PÉRDIDA DE CUENTAS INCOBRABLES DE DOCUMENTOS POR COBRAR A LARGO PLAZO	-	-	-	-
1.2.8.2	ESTIMACIONES POR PÉRDIDA DE CUENTAS INCOBRABLES DE DEUDORES DIVERSOS POR COBRAR A LARGO PLAZO	-	-	-	-
1.2.8.3	ESTIMACIONES POR PÉRDIDA DE CUENTAS INCOBRABLES DE INGRESOS POR COBRAR A LARGO PLAZO	-	-	-	-
1.2.8.4	ESTIMACIONES POR PÉRDIDA DE CUENTAS INCOBRABLES DE PRÉSTAMOS OTORGADOS A LARGO PLAZO	-	-	-	-
1.2.8.9	ESTIMACIONES POR PÉRDIDA DE OTRAS CUENTAS INCOBRABLES A LARGO PLAZO	-	-	-	-
1.2.9	OTROS ACTIVOS NO CIRCULANTES	-	-	-	-
1.2.9.1	BIENES EN CONCESIÓN	-	-	-	-
1.2.9.2	BIENES EN ARRENDAMIENTO FINANCIERO	-	-	-	-
1.2.9.3	BIENES EN COMODATO	-	-	-	-
2	PASIVO	8,509,862.57	62,298,167.30	62,273,805.51	8,485,500.78
2.1	PASIVO CIRCULANTE	4,371,540.57	62,298,167.30	62,272,687.71	4,346,060.98
2.1.1	CUENTAS POR PAGAR A CORTO PLAZO	4,371,540.57	62,298,167.30	59,031,405.59	1,104,778.86
2.1.1.1	SERVICIOS PERSONALES POR PAGAR A CORTO PLAZO	1,190,218.28	24,156,548.92	23,046,471.93	80,141.29
2.1.1.2	PROVEEDORES POR PAGAR A CORTO PLAZO	412,987.95	12,877,194.41	12,464,266.48	60.02
2.1.1.3	CONTRATISTAS POR OBRAS PÚBLICAS POR PAGAR A CORTO PLAZO	-	-	-	-
2.1.1.4	PARTICIPACIONES Y APORTACIONES POR PAGAR A CORTO PLAZO	-	-	-	-
2.1.1.5	TRANSFERENCIAS OTORGADAS POR PAGAR A CORTO PLAZO	-	-	-	-
2.1.1.6	INTERESES, COMISIONES Y OTROS GASTOS DE LA DEUDA PÚBLICA POR PAGAR A CORTO PLAZO	-	-	-	-
2.1.1.7	RETENCIONES Y CONTRIBUCIONES POR PAGAR A CORTO PLAZO	2,763,414.42	25,125,470.71	23,349,128.92	987,072.63
2.1.1.8	DEVOLUCIONES DE LA LEY DE INGRESOS POR PAGAR A CORTO PLAZO	-	43,500.00	43,500.00	-
2.1.1.9	OTRAS CUENTAS POR PAGAR A CORTO PLAZO	4,919.92	95,453.26	128,038.26	37,504.92
2.1.2	DOCUMENTOS POR PAGAR A CORTO PLAZO	-	-	-	-
2.1.2.1	DOCUMENTOS COMERCIALES POR PAGAR A CORTO PLAZO	-	-	-	-
2.1.2.2	DOCUMENTOS CON CONTRATISTAS POR OBRAS PÚBLICAS POR PAGAR A CORTO PLAZO	-	-	-	-
2.1.2.9	OTROS DOCUMENTOS POR PAGAR A CORTO PLAZO	-	-	-	-
2.1.3	PORCIÓN A CORTO PLAZO DE LA DEUDA PÚBLICA A LARGO PLAZO	-	-	-	-
2.1.3.1	PORCIÓN A CORTO PLAZO DE LA DEUDA PÚBLICA INTERNA	-	-	-	-
2.1.3.2	PORCIÓN A CORTO PLAZO DE LA DEUDA PÚBLICA EXTERNA	-	-	-	-
2.1.3.3	PORCIÓN A CORTO PLAZO DE ARRENDAMIENTO FINANCIERO	-	-	-	-
2.1.4	TÍTULOS Y VALORES A CORTO PLAZO	-	-	-	-
2.1.4.1	TÍTULOS Y VALORES DE LA DEUDA PÚBLICA INTERNA A CORTO PLAZO	-	-	-	-
2.1.4.2	TÍTULOS Y VALORES DE LA DEUDA PÚBLICA EXTERNA A CORTO PLAZO	-	-	-	-
2.1.5	PASIVOS DIFERIDOS A CORTO PLAZO	-	-	-	-
2.1.5.1	INGRESOS COBRADOS POR ADELANTADO A CORTO PLAZO	-	-	-	-
2.1.5.2	INTERESES COBRADOS POR ADELANTADO A CORTO PLAZO	-	-	-	-
2.1.5.9	OTROS PASIVOS DIFERIDOS A CORTO PLAZO	-	-	-	-
2.1.6	FONDOS Y BIENES DE TERCEROS EN GARANTÍA Y/O ADMINISTRACIÓN A CORTO PLAZO	-	-	-	-
2.1.6.1	FONDOS EN GARANTÍA A CORTO PLAZO	-	-	-	-
2.1.6.2	FONDOS EN ADMINISTRACIÓN A CORTO PLAZO	-	-	-	-
2.1.6.3	FONDOS CONTINGENTES A CORTO PLAZO	-	-	-	-
2.1.6.4	FONDOS DE FIDEICOMISOS, MANDATOS Y CONTRATOS ANÁLOGOS A CORTO PLAZO	-	-	-	-
2.1.6.5	OTROS FONDOS DE TERCEROS EN GARANTÍA Y/O ADMINISTRACIÓN A CORTO PLAZO	-	-	-	-
2.1.6.6	VALORES Y BIENES EN GARANTÍA A CORTO PLAZO	-	-	-	-
2.1.7	PROVISIONES A CORTO PLAZO	-	-	3,241,282.12	3,241,282.12
2.1.7.1	PROVISIÓN PARA DEMANDAS Y JUICIOS A CORTO PLAZO	-	-	-	-
2.1.7.2	PROVISIÓN PARA CONTINGENCIAS A CORTO PLAZO	-	-	-	-
2.1.7.9	OTRAS PROVISIONES A CORTO PLAZO	-	-	3,241,282.12	3,241,282.12
2.1.9	OTROS PASIVOS A CORTO PLAZO	-	-	-	-
2.1.9.1	INGRESOS POR CLASIFICAR	-	-	-	-
2.1.9.2	RECAUDACIÓN POR PARTICIPAR	-	-	-	-
2.1.9.9	OTROS PASIVOS CIRCULANTES	-	-	-	-
2.2	PASIVO NO CIRCULANTE	4,138,322.00	-	1,117.80	4,139,439.80
2.2.1	CUENTAS POR PAGAR A LARGO PLAZO	-	-	-	-
2.2.1.1	PROVEEDORES POR PAGAR A LARGO PLAZO	-	-	-	-
2.2.1.2	CONTRATISTAS POR OBRAS PÚBLICAS POR PAGAR A LARGO PLAZO	-	-	-	-
2.2.2	DOCUMENTOS POR PAGAR A LARGO PLAZO	-	-	1,117.80	1,117.80
2.2.2.1	DOCUMENTOS COMERCIALES POR PAGAR A LARGO PLAZO	-	-	-	-
2.2.2.2	DOCUMENTOS CON CONTRATISTAS POR OBRAS PÚBLICAS POR PAGAR A LARGO PLAZO	-	-	-	-
2.2.2.9	OTROS DOCUMENTOS POR PAGAR A LARGO PLAZO	-	-	1,117.80	1,117.80
2.2.3	DEUDA PÚBLICA A LARGO PLAZO	-	-	-	-
2.2.3.1	TÍTULOS Y VALORES DE LA DEUDA PÚBLICA INTERNA A LARGO PLAZO	-	-	-	-
2.2.3.2	TÍTULOS Y VALORES DE LA DEUDA PÚBLICA EXTERNA A LARGO PLAZO	-	-	-	-
2.2.3.3	PRÉSTAMOS DE LA DEUDA PÚBLICA INTERNA POR PAGAR A LARGO PLAZO	-	-	-	-
2.2.3.4	PRÉSTAMOS DE LA DEUDA PÚBLICA EXTERNA POR PAGAR A LARGO PLAZO	-	-	-	-
2.2.3.5	ARRENDAMIENTO FINANCIERO POR PAGAR A LARGO PLAZO	-	-	-	-
2.2.4	PASIVOS DIFERIDOS A LARGO PLAZO	-	-	-	-
2.2.4.1	CRÉDITOS DIFERIDOS A LARGO PLAZO	-	-	-	-
2.2.4.2	INTERESES COBRADOS POR ADELANTADO A LARGO PLAZO	-	-	-	-
2.2.4.9	OTROS PASIVOS DIFERIDOS A LARGO PLAZO	-	-	-	-
2.2.5	FONDOS Y BIENES DE TERCEROS EN GARANTÍA Y/O ADMINISTRACIÓN A LARGO PLAZO	-	-	-	-
2.2.5.1	FONDOS EN GARANTÍA A LARGO PLAZO	-	-	-	-
2.2.5.2	FONDOS EN ADMINISTRACIÓN A LARGO PLAZO	-	-	-	-
2.2.5.3	FONDOS CONTINGENTES A LARGO PLAZO	-	-	-	-
2.2.5.4	FONDOS DE FIDEICOMISOS, MANDATOS Y CONTRATOS ANÁLOGOS A LARGO PLAZO	-	-	-	-
2.2.5.5	OTROS FONDOS DE TERCEROS EN GARANTÍA Y/O ADMINISTRACIÓN A LARGO PLAZO	-	-	-	-
2.2.5.6	VALORES Y BIENES EN GARANTÍA A LARGO PLAZO	-	-	-	-
2.2.6	PROVISIONES A LARGO PLAZO	4,138,322.00	-	-	4,138,322.00
2.2.6.1	PROVISIÓN PARA DEMANDAS Y JUICIOS A LARGO PLAZO	-	-	-	-
2.2.6.2	PROVISIÓN PARA PENSIONES A LARGO PLAZO	-	-	-	-
2.2.6.3	PROVISIÓN PARA CONTINGENCIAS A LARGO PLAZO	4,138,322.00	-	-	4,138,322.00
2.2.6.9	OTRAS PROVISIONES A LARGO PLAZO	-	-	-	-
3	HACIENDA PÚBLICA/ PATRIMONIO	266,723,338.49	63,276,707.17	72,806,324.56	276,252,955.88
3.1	HACIENDA PÚBLICA/PATRIMONIO CONTRIBUIDO	-	-	-	-
3.1.1	APORTACIONES	-	-	-	-
3.1.2	DONACIONES DE CAPITAL	-	-	-	-

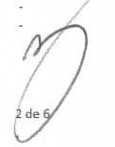

BALANZA DE COMPROBACION

Del 01 de enero al 30 de Junio de 2021

CUENTA	DESCRIPCION	SALDO REGAL	CARGO	ABONO	SALDO FINAL
3.1.3	ACTUALIZACIÓN DE LA HACIENDA PÚBLICA/PATRIMONIO	-	-	-	-
3.2	HACIENDA PUBLICA/PATRIMONIO GENERADO	266,723,338.49	63,276,707.17	72,806,324.56	276,252,955.88
3.2.1	RESULTADOS DEL EJERCICIO (AHORRO/ DESAHORRO)	-	47,832,562.29	55,811,920.23	7,979,357.94
3.2.2	RESULTADOS DE EJERCICIOS ANTERIORES	67,762,476.03	-	-	67,762,476.03
3.2.3	REVALÚOS	18,183,606.05	181,797.99	238,759.09	18,240,567.15
3.2.3.1	REVALÚO DE BIENES INMUEBLES	17,614,554.56	-	-	17,614,554.56
3.2.3.2	REVALÚO DE BIENES MUEBLES	561,824.74	-	-	561,824.74
3.2.3.3	REVALÚO DE BIENES INTANGIBLES	-	-	-	-
3.2.3.9	OTROS REVALÚOS	7,226.75	181,797.99	238,759.09	64,187.85
3.2.4	RESERVAS	172,877,718.29	-	-	172,877,718.29
3.2.4.1	RESERVAS DE PATRIMONIO	172,806,798.29	-	-	172,806,798.29
3.2.4.2	RESERVAS TERRITORIALES	-	-	-	-
3.2.4.3	RESERVAS POR CONTINGENCIAS	70,920.00	-	-	70,920.00
3.2.5	RECTIFICACIONES DE RESULTADOS DE EJERCICIOS ANTERIORES	7,899,538.12	15,262,346.89	16,755,645.24	9,392,836.47
3.2.5.1	CAMBIOS EN POLÍTICAS CONTABLES	1,905,669.14	-	8,339,368.75	6,433,699.61
3.2.5.2	CAMBIOS POR ERRORES CONTABLES	9,805,207.26	15,262,346.89	8,416,276.49	2,959,136.86
3.3	EXCESO O INSUFICIENCIA EN LA ACTUALIZACION DE LA HACIENDA PUBLICA/PATRIMONIO	-	-	-	-
3.3.1	RESULTADO POR POSICIÓN MONETARIA	-	-	-	-
3.3.2	RESULTADO POR TENENCIA DE ACTIVOS NO MONETARIOS	-	-	-	-
4	INGRESOS Y OTROS BENEFICIOS	-	55,811,920.23	55,811,920.23	-
4.1	INGRESOS DE GESTIÓN	-	11,459,366.14	11,459,366.14	-
4.1.1	IMPUESTOS	-	-	-	-
4.1.1.1	IMPUESTOS SOBRE LOS INGRESOS	-	-	-	-
4.1.1.2	IMPUESTOS SOBRE EL PATRIMONIO	-	-	-	-
4.1.1.3	IMPUESTOS SOBRE LA PRODUCCIÓN, EL CONSUMO Y LAS TRANSACCIONES	-	-	-	-
4.1.1.4	IMPUESTOS AL COMERCIO EXTERIOR	-	-	-	-
4.1.1.5	IMPUESTOS SOBRE NÓMINAS Y ASIMILABLES	-	-	-	-
4.1.1.6	IMPUESTOS ECOLÓGICOS	-	-	-	-
4.1.1.7	ACCESORIOS DE IMPUESTOS	-	-	-	-
4.1.1.8	IMPUESTOS NO COMPRENDIDOS EN LA LEY DE INGRESOS VIGENTES, CAUSADOS EN EJERCICIOS FISCALES ANTERIORES PENDIENTES DE LIQUIDACIÓN O PAGO	-	-	-	-
4.1.1.9	OTROS IMPUESTOS	-	-	-	-
4.1.2	CUOTAS Y APORTACIONES DE SEGURIDAD SOCIAL	-	-	-	-
4.1.2.1	APORTACIONES PARA FONDOS DE VIVIENDA	-	-	-	-
4.1.2.2	CUOTAS PARA LA SEGURIDAD SOCIAL	-	-	-	-
4.1.2.3	CUOTAS DE AHORRO PARA EL RETIRO	-	-	-	-
4.1.2.4	ACCESORIOS DE CUOTAS Y APORTACIONES DE SEGURIDAD SOCIAL	-	-	-	-
4.1.2.9	OTRAS CUOTAS Y APORTACIONES PARA LA SEGURIDAD SOCIAL	-	-	-	-
4.1.3	CONTRIBUCIONES DE MEJORAS	-	-	-	-
4.1.3.1	CONTRIBUCIONES DE MEJORAS POR OBRAS PÚBLICAS	-	-	-	-
4.1.3.2	CONTRIBUCIONES DE MEJORAS NO COMPRENDIDAS EN LA LEY DE INGRESOS VIGENTE, CAUSADAS EN EJERCICIOS FISCALES ANTERIORES PENDIENTES DE LIQUIDACIÓN O PAGO	-	-	-	-
4.1.4	DERECHOS	-	-	-	-
4.1.4.1	DERECHOS POR EL USO, GOCE, APROVECHAMIENTO O EXPLOTACIÓN DE BIENES DE DOMINIO PÚBLICO	-	-	-	-
4.1.4.2	DERECHOS A LOS HIDROCARBUROS (DEROGADA)	-	-	-	-
4.1.4.3	DERECHOS POR PRESTACIÓN DE SERVICIOS	-	-	-	-
4.1.4.4	ACCESORIOS DE DERECHOS	-	-	-	-
4.1.4.5	DERECHOS NO COMPRENDIDOS EN LA LEY DE INGRESOS VIGENTE, CAUSADOS EN EJERCICIOS FISCALES ANTERIORES PENDIENTES DE LIQUIDACIÓN O PAGO	-	-	-	-
4.1.4.9	OTROS DERECHOS	-	-	-	-
4.1.5	PRODUCTOS	-	150,131.19	150,131.19	-
4.1.5.1	PRODUCTOS	-	150,131.19	150,131.19	-
4.1.5.2	ENAJENACIÓN DE BIENES MUEBLES NO SUJETOS A SER INVENTARIADOS (DEROGADA)	-	-	-	-
4.1.5.3	ACCESORIOS DE PRODUCTOS (DEROGADA)	-	-	-	-
4.1.5.4	PRODUCTOS NO COMPRENDIDOS EN LA LEY DE INGRESOS VIGENTE, CAUSADOS EN EJERCICIOS FISCALES ANTERIORES PENDIENTES DE LIQUIDACIÓN O PAGO	-	-	-	-
4.1.5.9	OTROS PRODUCTOS QUE GENERAN INGRESOS CORRIENTES (DEROGADA)	-	-	-	-
4.1.6	APROVECHAMIENTOS	-	-	-	-
4.1.6.1	INCENTIVOS DERIVADOS DE LA COLABORACIÓN FISCAL (DEROGADA)	-	-	-	-
4.1.6.2	MULTAS	-	-	-	-
4.1.6.3	INDEMNIZACIONES	-	-	-	-
4.1.6.4	REINTEGROS	-	-	-	-
4.1.6.5	APROVECHAMIENTOS PROVENIENTES DE OBRAS PÚBLICAS	-	-	-	-
4.1.6.6	APROVECHAMIENTOS NO COMPRENDIDOS EN LA LEY DE INGRESOS VIGENTE, CAUSADOS EN EJERCICIOS FISCALES ANTERIORES PENDIENTES DE LIQUIDACIÓN O PAGO	-	-	-	-
4.1.6.7	APROVECHAMIENTOS POR APORTACIONES Y COOPERACIONES (DEROGADA)	-	-	-	-
4.1.6.8	ACCESORIOS DE APROVECHAMIENTOS	-	-	-	-
4.1.6.9	OTROS APROVECHAMIENTOS	-	-	-	-
4.1.7	INGRESOS POR VENTA DE BIENES Y PRESTACIÓN DE SERVICIOS	-	11,309,234.95	11,309,234.95	-
4.1.7.1	INGRESOS POR VENTA DE BIENES Y PRESTACIÓN DE SERVICIOS DE INSTITUCIONES PÚBLICAS DE SEGURIDAD SOCIAL	-	-	-	-
4.1.7.2	INGRESOS POR VENTA DE BIENES Y PRESTACIÓN DE SERVICIOS DE EMPRESAS PRODUCTIVAS DEL ESTADO	-	-	-	-
4.1.7.3	INGRESOS POR VENTA DE BIENES Y PRESTACIÓN DE SERVICIOS DE ENTIDADES PARAESTATALES Y FIDEICOMISOS NO EMPRESARIALES Y NO FINANCIEROS	-	11,309,234.95	11,309,234.95	-
4.1.7.4	INGRESOS POR VENTA DE BIENES Y PRESTACIÓN DE SERVICIOS DE ENTIDADES PARAESTATALES EMPRESARIALES NO FINANCIERAS CON PARTICIPACIÓN ESTATAL MAYORITARIA	-	-	-	-
4.1.7.5	INGRESOS POR VENTA DE BIENES Y PRESTACIÓN DE SERVICIOS DE ENTIDADES PARAESTATALES EMPRESARIALES FINANCIERAS MONETARIAS CON PARTICIPACIÓN ESTATAL MAYORITARIA	-	-	-	-
4.1.7.6	INGRESOS POR VENTA DE BIENES Y PRESTACIÓN DE SERVICIOS DE ENTIDADES PARAESTATALES EMPRESARIALES FINANCIERAS NO MONETARIAS CON PARTICIPACIÓN ESTATAL MAYORITARIA	-	-	-	-
4.1.7.7	INGRESOS POR VENTA DE BIENES Y PRESTACIÓN DE SERVICIOS DE FIDEICOMISOS FINANCIEROS PÚBLICOS CON PARTICIPACIÓN ESTATAL MAYORITARIA	-	-	-	-
4.1.7.8	INGRESOS POR VENTA DE BIENES Y PRESTACIÓN DE SERVICIOS DE LOS PODERES LEGISLATIVO Y JUDICIAL, Y DE LOS ÓRGANOS AUTÓNOMOS	-	-	-	-
4.1.9	INGRESOS NO COMPRENDIDOS EN LAS FRACCIONES DE LA LEY DE INGRESOS CAUSADOS EN EJERCICIOS FISCALES ANTERIORES PENDIENTES DE LIQUIDACIÓN O PAGO (DEROGADA)	-	-	-	-
4.1.9.1	IMPUESTOS NO COMPRENDIDOS EN LAS FRACCIONES DE LA LEY DE INGRESOS CAUSADOS EN EJERCICIOS FISCALES ANTERIORES PENDIENTES DE LIQUIDACIÓN O PAGO (DEROGADA)	-	-	-	-

**BALANZA DE COMPROBACION**

Del 01 de enero al 30 de Junio de 2021

CUENTA	DESCRIPCIÓN	SALDO INICIAL	CARGO	ABONO	SALDO FINAL
4.1.9.2	CONTRIBUCIONES DE MEJORAS, DERECHOS, PRODUCTOS Y APROVECHAMIENTOS NO COMPRENDIDOS EN LAS FRACCIONES DE LA LEY DE INGRESOS CAUSADOS EN EJERCICIOS FISCALES ANTERIORES PENDIENTES DE LIQUIDACIÓN O PAGO (DEROGADA)	-	-	-	-
4.2	PARTICIPACIONES, APORTACIONES, CONVENIOS, INCENTIVOS DERIVADOS DE LA COLABORACIÓN FISCAL, FONDOS DISTINTOS DE APORTACIONES, TRANSFERENCIAS, ASIGNACIONES, SUBSIDIOS Y SUBVENCIONES, Y PENSIONES Y JUBILACIONES	-	44,352,554.04	44,352,554.04	-
4.2.1	PARTICIPACIONES, APORTACIONES, CONVENIOS, INCENTIVOS DERIVADOS DE LA COLABORACIÓN FISCAL Y FONDOS DISTINTOS DE APORTACIONES	-	44,352,554.04	44,352,554.04	-
4.2.1.1	PARTICIPACIONES	-	-	-	-
4.2.1.2	APORTACIONES	-	-	-	-
4.2.1.3	CONVENIOS	-	44,352,554.04	44,352,554.04	-
4.2.1.4	INCENTIVOS DERIVADOS DE LA COLABORACIÓN FISCAL	-	-	-	-
4.2.1.5	FONDOS DISTINTOS DE APORTACIONES	-	-	-	-
4.2.2	TRANSFERENCIAS, ASIGNACIONES, SUBSIDIOS Y SUBVENCIONES, Y PENSIONES Y JUBILACIONES	-	-	-	-
4.2.2.1	TRANSFERENCIAS Y ASIGNACIONES	-	-	-	-
4.2.2.2	TRANSFERENCIAS DEL SECTOR PÚBLICO (DEROGADA)	-	-	-	-
4.2.2.3	SUBSIDIOS Y SUBVENCIONES	-	-	-	-
4.2.2.4	AYUDAS SOCIALES (DEROGADA)	-	-	-	-
4.2.2.5	PENSIONES Y JUBILACIONES	-	-	-	-
4.2.2.6	TRANSFERENCIAS DEL EXTERIOR (DEROGADA)	-	-	-	-
4.2.2.7	TRANSFERENCIAS DEL FONDO MEXICANO DEL PETRÓLEO PARA LA ESTABILIZACIÓN Y EL DESARROLLO	-	-	-	-
4.3	OTROS INGRESOS Y BENEFICIOS	-	0.05	0.05	-
4.3.1	INGRESOS FINANCIEROS	-	-	-	-
4.3.1.1	INTERESES GANADOS DE TÍTULOS, VALORES Y DEMÁS INSTRUMENTOS FINANCIEROS	-	-	-	-
4.3.1.9	OTROS INGRESOS FINANCIEROS	-	-	-	-
4.3.2	INCREMENTO POR VARIACIÓN DE INVENTARIOS	-	-	-	-
4.3.2.1	INCREMENTO POR VARIACIÓN DE INVENTARIOS DE MERCANCÍAS PARA VENTA	-	-	-	-
4.3.2.2	INCREMENTO POR VARIACIÓN DE INVENTARIOS DE MERCANCÍAS TERMINADAS	-	-	-	-
4.3.2.3	INCREMENTO POR VARIACIÓN DE INVENTARIOS DE MERCANCÍAS EN PROCESO DE ELABORACIÓN	-	-	-	-
4.3.2.4	INCREMENTO POR VARIACIÓN DE INVENTARIOS DE MATERIAS PRIMAS, MATERIALES Y SUMINISTROS PARA PRODUCCIÓN	-	-	-	-
4.3.2.5	INCREMENTO POR VARIACIÓN DE ALMACÉN DE MATERIAS PRIMAS, MATERIALES Y SUMINISTROS DE CONSUMO	-	-	-	-
4.3.3	DISMINUCIÓN DEL EXCESO DE ESTIMACIONES POR PÉRDIDA O DETERIORO U OBSOLESCENCIA	-	-	-	-
4.3.3.1	DISMINUCIÓN DEL EXCESO DE ESTIMACIONES POR PÉRDIDA O DETERIORO U OBSOLESCENCIA	-	-	-	-
4.3.4	DISMINUCIÓN DEL EXCESO DE PROVISIONES	-	-	-	-
4.3.4.1	DISMINUCIÓN DEL EXCESO DE PROVISIONES	-	-	-	-
4.3.9	OTROS INGRESOS Y BENEFICIOS VARIOS	-	0.05	0.05	-
4.3.9.1	OTROS INGRESOS DE EJERCICIOS ANTERIORES (DEROGADA)	-	-	-	-
4.3.9.2	BONIFICACIONES Y DESCUENTOS OBTENIDOS	-	-	-	-
4.3.9.3	DIFERENCIAS POR TIPO DE CAMBIO A FAVOR	-	-	-	-
4.3.9.4	DIFERENCIAS DE COTIZACIONES A FAVOR EN VALORES NEGOCIABLES	-	-	-	-
4.3.9.5	RESULTADO POR POSICIÓN MONETARIA	-	-	-	-
4.3.9.6	UTILIDADES POR PARTICIPACIÓN PATRIMONIAL	-	-	-	-
4.3.9.7	DIFERENCIAS POR REESTRUCTURACIÓN DE DEUDA PÚBLICA A FAVOR	-	-	-	-
4.3.9.9	OTROS INGRESOS Y BENEFICIOS VARIOS	-	0.05	0.05	-
5	GASTOS Y OTRAS PERDIDAS	-	47,832,562.29	47,832,562.29	-
5.1	GASTOS DE FUNCIONAMIENTO	-	43,088,322.58	43,088,322.58	-
5.1.1	SERVICIOS PERSONALES	-	32,732,231.25	32,732,231.25	-
5.1.1.1	REMUNERACIONES AL PERSONAL DE CARÁCTER PERMANENTE	-	24,914,961.26	24,914,961.26	-
5.1.1.2	REMUNERACIONES AL PERSONAL DE CARÁCTER TRANSITORIO	-	-	-	-
5.1.1.3	REMUNERACIONES ADICIONALES Y ESPECIALES	-	906,176.38	906,176.38	-
5.1.1.4	SEGURIDAD SOCIAL	-	4,213,260.17	4,213,260.17	-
5.1.1.5	OTRAS PRESTACIONES SOCIALES Y ECONÓMICAS	-	2,697,833.44	2,697,833.44	-
5.1.1.6	PAGO DE ESTÍMULOS A SERVIDORES PÚBLICOS	-	-	-	-
5.1.2	MATERIALES Y SUMINISTROS	-	1,866,363.87	1,866,363.87	-
5.1.2.1	MATERIALES DE ADMINISTRACIÓN, EMISIÓN DE DOCUMENTOS Y ARTÍCULOS OFICIALES	-	304,204.82	304,204.82	-
5.1.2.2	ALIMENTOS Y UTENSILIOS	-	175,604.72	175,604.72	-
5.1.2.3	MATERIAS PRIMAS Y MATERIALES DE PRODUCCIÓN Y COMERCIALIZACIÓN	-	-	-	-
5.1.2.4	MATERIALES Y ARTÍCULOS DE CONSTRUCCIÓN Y DE REPARACIÓN	-	369,166.81	369,166.81	-
5.1.2.5	PRODUCTOS QUÍMICOS, FARMACÉUTICOS Y DE LABORATORIO	-	150,904.59	150,904.59	-
5.1.2.6	COMBUSTIBLES, LUBRICANTES Y ADITIVOS	-	155,810.92	155,810.92	-
5.1.2.7	VESTUARIO, BLANCOS, PRENDAS DE PROTECCIÓN Y ARTÍCULOS DEPORTIVOS	-	39,005.24	39,005.24	-
5.1.2.8	MATERIALES Y SUMINISTROS PARA SEGURIDAD	-	-	-	-
5.1.2.9	HERRAMIENTAS, REFACCIONES Y ACCESORIOS MENORES	-	671,666.77	671,666.77	-
5.1.3	SERVICIOS GENERALES	-	8,489,727.46	8,489,727.46	-
5.1.3.1	SERVICIOS BÁSICOS	-	1,664,896.05	1,664,896.05	-
5.1.3.2	SERVICIOS DE ARRENDAMIENTO	-	392,672.90	392,672.90	-
5.1.3.3	SERVICIOS PROFESIONALES, CIENTÍFICOS Y TÉCNICOS Y OTROS SERVICIOS	-	3,117,386.32	3,117,386.32	-
5.1.3.4	SERVICIOS FINANCIEROS, BANCARIOS Y COMERCIALES	-	176,143.19	176,143.19	-
5.1.3.5	SERVICIOS DE INSTALACIÓN, REPARACIÓN, MANTENIMIENTO Y CONSERVACIÓN	-	2,127,550.30	2,127,550.30	-
5.1.3.6	SERVICIOS DE COMUNICACIÓN SOCIAL Y PUBLICIDAD	-	128,169.98	128,169.98	-
5.1.3.7	SERVICIOS DE TRASLADO Y VIÁTICOS	-	160,842.44	160,842.44	-
5.1.3.8	SERVICIOS OFICIALES	-	19,692.28	19,692.28	-
5.1.3.9	OTROS SERVICIOS GENERALES	-	702,374.00	702,374.00	-
5.2	TRANSFERENCIAS, ASIGNACIONES, SUBSIDIOS Y OTRAS AYUDAS	-	-	-	-
5.2.1	TRANSFERENCIAS INTERNAS Y ASIGNACIONES AL SECTOR PÚBLICO	-	-	-	-
5.2.1.1	ASIGNACIONES AL SECTOR PÚBLICO	-	-	-	-
5.2.1.2	TRANSFERENCIAS INTERNAS AL SECTOR PÚBLICO	-	-	-	-
5.2.2	TRANSFERENCIAS AL RESTO DEL SECTOR PÚBLICO	-	-	-	-
5.2.2.1	TRANSFERENCIAS A ENTIDADES PARAESTATALES	-	-	-	-
5.2.2.2	TRANSFERENCIAS A ENTIDADES FEDERATIVAS Y MUNICIPIOS	-	-	-	-
5.2.3	SUBSIDIOS Y SUBVENCIONES	-	-	-	-
5.2.3.1	SUBSIDIOS	-	-	-	-
5.2.3.2	SUBVENCIONES	-	-	-	-
5.2.4	AYUDAS SOCIALES	-	-	-	-
5.2.4.1	AYUDAS SOCIALES A PERSONAS	-	-	-	-
5.2.4.2	BECAS	-	-	-	-

BALANZA DE COMPROBACION

Del 01 de enero al 30 de Junio de 2021

CUENTA	DESCRIPCIÓN	SALDO INICIAL	CARGO	ABONO	SALDO FINAL
5.2.4.3	AYUDAS SOCIALES A INSTITUCIONES	-	-	-	-
5.2.4.4	AYUDAS SOCIALES POR DESASTRES NATURALES Y OTROS SINIESTROS	-	-	-	-
5.2.5	PENSIONES Y JUBILACIONES	-	-	-	-
5.2.5.1	PENSIONES	-	-	-	-
5.2.5.2	JUBILACIONES	-	-	-	-
5.2.5.9	OTRAS PENSIONES Y JUBILACIONES	-	-	-	-
5.2.6	TRANSFERENCIAS A FIDEICOMISOS, MANDATOS Y CONTRATOS ANÁLOGOS	-	-	-	-
5.2.6.1	TRANSFERENCIAS A FIDEICOMISOS, MANDATOS Y CONTRATOS ANÁLOGOS AL GOBIERNO	-	-	-	-
5.2.6.2	TRANSFERENCIAS A FIDEICOMISOS, MANDATOS Y CONTRATOS ANÁLOGOS A ENTIDADES PARAESTATALES	-	-	-	-
5.2.7	TRANSFERENCIAS A LA SEGURIDAD SOCIAL	-	-	-	-
5.2.7.1	TRANSFERENCIAS POR OBLIGACIONES DE LEY	-	-	-	-
5.2.8	DONATIVOS	-	-	-	-
5.2.8.1	DONATIVOS A INSTITUCIONES SIN FINES DE LUCRO	-	-	-	-
5.2.8.2	DONATIVOS A ENTIDADES FEDERATIVAS Y MUNICIPIOS	-	-	-	-
5.2.8.3	DONATIVOS A FIDEICOMISO, MANDATOS Y CONTRATOS ANÁLOGOS PRIVADOS	-	-	-	-
5.2.8.4	DONATIVOS A FIDEICOMISO, MANDATOS Y CONTRATOS ANÁLOGOS ESTATALES	-	-	-	-
5.2.8.5	DONATIVOS INTERNACIONALES	-	-	-	-
5.2.9	TRANSFERENCIAS AL EXTERIOR	-	-	-	-
5.2.9.1	TRANSFERENCIAS AL EXTERIOR A GOBIERNOS EXTRANJEROS Y ORGANISMOS INTERNACIONALES	-	-	-	-
5.2.9.2	TRANSFERENCIAS AL SECTOR PRIVADO EXTERNO	-	-	-	-
5.3	PARTICIPACIONES Y APORTACIONES	-	-	-	-
5.3.1	PARTICIPACIONES	-	-	-	-
5.3.1.1	PARTICIPACIONES DE LA FEDERACIÓN A ENTIDADES FEDERATIVAS Y MUNICIPIOS	-	-	-	-
5.3.1.2	PARTICIPACIONES DE LAS ENTIDADES FEDERATIVAS A LOS MUNICIPIOS	-	-	-	-
5.3.2	APORTACIONES	-	-	-	-
5.3.2.1	APORTACIONES DE LA FEDERACIÓN A ENTIDADES FEDERATIVAS Y MUNICIPIOS	-	-	-	-
5.3.2.2	APORTACIONES DE LAS ENTIDADES FEDERATIVAS A LOS MUNICIPIOS	-	-	-	-
5.3.3	CONVENIOS	-	-	-	-
5.3.3.1	CONVENIOS DE REASIGNACIÓN	-	-	-	-
5.3.3.2	CONVENIOS DE DESCENTRALIZACIÓN Y OTROS	-	-	-	-
5.4	INTERESES, COMISIONES Y OTROS GASTOS DE LA DEUDA PÚBLICA	-	-	-	-
5.4.1	INTERESES DE LA DEUDA PÚBLICA	-	-	-	-
5.4.1.1	INTERESES DE LA DEUDA PÚBLICA INTERNA	-	-	-	-
5.4.1.2	INTERESES DE LA DEUDA PÚBLICA EXTERNA	-	-	-	-
5.4.2	COMISIONES DE LA DEUDA PÚBLICA	-	-	-	-
5.4.2.1	COMISIONES DE LA DEUDA PÚBLICA INTERNA	-	-	-	-
5.4.2.2	COMISIONES DE LA DEUDA PÚBLICA EXTERNA	-	-	-	-
5.4.3	GASTOS DE LA DEUDA PÚBLICA	-	-	-	-
5.4.3.1	GASTOS DE LA DEUDA PÚBLICA INTERNA	-	-	-	-
5.4.3.2	GASTOS DE LA DEUDA PÚBLICA EXTERNA	-	-	-	-
5.4.4	COSTO POR COBERTURAS	-	-	-	-
5.4.4.1	COSTO POR COBERTURAS	-	-	-	-
5.4.5	APOYOS FINANCIEROS	-	-	-	-
5.4.5.1	APOYOS FINANCIEROS A INTERMEDIARIOS	-	-	-	-
5.4.5.2	APOYO FINANCIEROS A AHORRADORES Y DEUDORES DEL SISTEMA FINANCIERO NACIONAL	-	-	-	-
5.5	OTROS GASTOS Y PERDIDAS EXTRAORDINARIAS	-	4,744,239.71	4,744,239.71	-
5.5.1	ESTIMACIONES, DEPRECIACIONES, DETERIOROS, OBSOLESCENCIA Y AMORTIZACIONES	-	1,502,957.59	1,502,957.59	-
5.5.1.1	ESTIMACIONES POR PÉRDIDA O DETERIORO DE ACTIVOS CIRCULANTES	-	-	-	-
5.5.1.2	ESTIMACIONES POR PÉRDIDA O DETERIORO DE ACTIVO NO CIRCULANTE	-	-	-	-
5.5.1.3	DEPRECIACIÓN DE BIENES INMUEBLES	-	-	-	-
5.5.1.4	DEPRECIACIÓN DE INFRAESTRUCTURA	-	-	-	-
5.5.1.5	DEPRECIACIÓN DE BIENES MUEBLES	-	-	-	-
5.5.1.6	DETERIORO DE LOS ACTIVOS BIOLÓGICOS	-	-	-	-
5.5.1.7	AMORTIZACIÓN DE ACTIVOS INTANGIBLES	-	-	-	-
5.5.1.8	DISMINUCIÓN DE BIENES POR PÉRDIDA, OBSOLESCENCIA Y DETERIORO	-	1,502,957.59	1,502,957.59	-
5.5.2	PROVISIONES	-	3,241,282.12	3,241,282.12	-
5.5.2.1	PROVISIONES DE PASIVOS A CORTO PLAZO	-	-	-	-
5.5.2.2	PROVISIONES DE PASIVOS A LARGO PLAZO	-	3,241,282.12	3,241,282.12	-
5.5.3	DISMINUCIÓN DE INVENTARIOS	-	-	-	-
5.5.3.1	DISMINUCIÓN DE INVENTARIOS DE MERCANCÍAS PARA VENTA	-	-	-	-
5.5.3.2	DISMINUCIÓN DE INVENTARIOS DE MERCANCÍAS TERMINADAS	-	-	-	-
5.5.3.3	DISMINUCIÓN DE INVENTARIOS DE MERCANCÍAS EN PROCESO DE ELABORACIÓN	-	-	-	-
5.5.3.4	DISMINUCIÓN DE INVENTARIOS DE MATERIAS PRIMAS, MATERIALES Y SUMINISTROS PARA PRODUCCIÓN	-	-	-	-
5.5.3.5	DISMINUCIÓN DE ALMACÉN DE MATERIALES Y SUMINISTROS DE CONSUMO	-	-	-	-
5.5.4	AUMENTO POR INSUFICIENCIA DE ESTIMACIONES POR PÉRDIDA O DETERIORO U OBSOLESCENCIA	-	-	-	-
5.5.4.1	AUMENTO POR INSUFICIENCIA DE ESTIMACIONES POR PÉRDIDA O DETERIORO U OBSOLESCENCIA	-	-	-	-
5.5.5	AUMENTO POR INSUFICIENCIA DE PROVISIONES	-	-	-	-
5.5.5.1	AUMENTO POR INSUFICIENCIA DE PROVISIONES	-	-	-	-
5.5.9	OTROS GASTOS	-	-	-	-
5.5.9.1	GASTOS DE EJERCICIOS ANTERIORES	-	-	-	-
5.5.9.2	PÉRDIDAS POR RESPONSABILIDADES	-	-	-	-
5.5.9.3	BONIFICACIONES Y DESCUENTOS OTORGADOS	-	-	-	-
5.5.9.4	DIFERENCIAS POR TIPO DE CAMBIO NEGATIVAS	-	-	-	-
5.5.9.5	DIFERENCIAS DE COTIZACIONES NEGATIVAS EN VALORES NEGOCIABLES	-	-	-	-
5.5.9.6	RESULTADO POR POSICIÓN MONETARIA	-	-	-	-
5.5.9.7	PÉRDIDAS POR PARTICIPACIÓN PATRIMONIAL	-	-	-	-
5.5.9.8	DIFERENCIAS POR REESTRUCTURACIÓN DE DEUDA PÚBLICA NEGATIVAS	-	-	-	-
5.5.9.9	OTROS GASTOS VARIOS	-	-	-	-
5.6	INVERSIÓN PÚBLICA	-	-	-	-
5.6.1	INVERSIÓN PÚBLICA NO CAPITALIZABLE	-	-	-	-
5.6.1.1	CONSTRUCCIÓN EN BIENES NO CAPITALIZABLE	-	-	-	-
7	CUENTAS DE ORDEN CONTABLES	-	1,853,516.00	1,853,516.00	-
7.1	VALORES	-	-	-	-
7.1.1	VALORES EN CUSTODIA	-	-	-	-
7.1.2	CUSTODIA DE VALORES	-	-	-	-
7.1.3	INSTRUMENTOS DE CRÉDITO PRESTADOS A FORMADORES DE MERCADO	-	-	-	-
7.1.4	PRÉSTAMO DE INSTRUMENTOS DE CRÉDITO A FORMADORES DE MERCADO Y SU GARANTÍA	-	-	-	-





**BALANZA DE COMPROBACION**

Del 01 de enero al 30 de Junio de 2021

CUENTA	DESCRIPCION	BALDO INICIAL	CARGO	ABONO	SALDO FINAL
7.1.5	INSTRUMENTOS DE CRÉDITO RECIBIDOS EN GARANTÍA DE LOS FORMADORES DE MERCADO	-	-	-	-
7.1.6	GARANTÍA DE CRÉDITOS RECIBIDOS DE LOS FORMADORES DE MERCADO	-	-	-	-
7.2	EMISION DE OBLIGACIONES	-	-	-	-
7.2.1	AUTORIZACIÓN PARA LA EMISIÓN DE BONOS, TÍTULOS Y VALORES DE LA DEUDA PÚBLICA INTERNA	-	-	-	-
7.2.2	AUTORIZACIÓN PARA LA EMISIÓN DE BONOS, TÍTULOS Y VALORES DE LA DEUDA PÚBLICA EXTERNA	-	-	-	-
7.2.3	EMISIONES AUTORIZADAS DE LA DEUDA PÚBLICA INTERNA Y EXTERNA	-	-	-	-
7.2.4	SUSCRIPCIÓN DE CONTRATOS DE PRÉSTAMOS Y OTRAS OBLIGACIONES DE LA DEUDA PÚBLICA INTERNA	-	-	-	-
7.2.5	SUSCRIPCIÓN DE CONTRATOS DE PRÉSTAMOS Y OTRAS OBLIGACIONES DE LA DEUDA PÚBLICA EXTERNA	-	-	-	-
7.2.6	CONTRATOS DE PRÉSTAMOS Y OTRAS OBLIGACIONES DE LA DEUDA PÚBLICA INTERNA Y EXTERNA	-	-	-	-
7.3	AVALES Y GARANTÍAS	-	1,853,516.00	1,853,516.00	-
7.3.1	AVALES AUTORIZADOS	-	-	-	-
7.3.2	AVALES FIRMADOS	-	-	-	-
7.3.3	FIANZAS Y GARANTÍAS RECIBIDAS POR DEUDAS A COBRAR	591,102.00	1,127,952.00	725,564.00	993,490.00
7.3.4	FIANZAS Y GARANTÍAS RECIBIDAS	591,102.00	725,564.00	1,127,952.00	993,490.00
7.3.5	FIANZAS OTORGADAS PARA RESPALDAR OBLIGACIONES NO FISCALES DEL GOBIERNO	-	-	-	-
7.3.6	FIANZAS OTORGADAS DEL GOBIERNO PARA RESPALDAR OBLIGACIONES NO FISCALES	-	-	-	-
7.4	JUICIOS	-	-	-	-
7.4.1	DEMANDAS JUDICIAL EN PROCESO DE RESOLUCIÓN	-	-	-	-
7.4.2	RESOLUCIÓN DE DEMANDAS EN PROCESO JUDICIAL	-	-	-	-
7.5	INVERSION MEDIANTE PROYECTOS PARA PRESTACION DE SERVICIOS (PPS) Y SIMILARES	-	-	-	-
7.5.1	CONTRATOS PARA INVERSIÓN MEDIANTE PROYECTOS PARA PRESTACIÓN DE SERVICIOS (PPS) Y SIMILARES	-	-	-	-
7.5.2	INVERSIÓN PÚBLICA CONTRATADA MEDIANTE PROYECTOS PARA PRESTACIÓN DE SERVICIOS (PPS) Y SIMILARES	-	-	-	-
7.6	BIENES EN CONCESIONADOS O EN COMODATO	-	-	-	-
7.6.1	BIENES BAJO CONTRATO EN CONCESIÓN	-	-	-	-
7.6.2	CONTRATO DE CONCESIÓN POR BIENES	-	-	-	-
7.6.3	BIENES BAJO CONTRATO EN COMODATO	-	-	-	-
7.6.4	CONTRATO DE COMODATO POR BIENES	-	-	-	-
8	CUENTAS DE ORDEN PRESUPUESTARIAS	-	1,995,022,220.38	1,995,022,220.38	-
8.1	LEY DE INGRESOS	-	269,775,872.41	269,775,872.41	-
8.1.1	LEY DE INGRESOS ESTIMADA	-	158,152,031.95	-	158,152,031.95
8.1.2	LEY DE INGRESOS POR EJECUTAR	-	55,811,920.23	158,152,031.95	102,340,111.72
8.1.3	MODIFICACIONES A LA LEY DE INGRESOS ESTIMADA	-	-	-	-
8.1.4	LEY DE INGRESOS DEVENGADA	-	55,811,920.23	55,811,920.23	-
8.1.5	LEY DE INGRESOS RECAUDADA	-	-	55,811,920.23	55,811,920.23
8.2	PRESUPUESTO DE EGRESOS	-	1,725,246,347.97	1,725,246,347.97	-
8.2.1	PRESUPUESTO DE EGRESOS APROBADO	-	-	158,152,031.95	158,152,031.95
8.2.2	PRESUPUESTO DE EGRESOS POR EJERCER	-	855,120,310.50	739,936,172.37	115,184,138.13
8.2.3	MODIFICACIONES AL PRESUPUESTO DE EGRESOS APROBADO	-	696,172,532.55	696,968,278.55	795,746.00
8.2.4	PRESUPUESTO DE EGRESOS COMPROMETIDO	-	43,763,639.82	43,396,621.70	367,018.12
8.2.5	PRESUPUESTO DE EGRESOS DEVENGADO	-	43,396,621.70	43,396,621.70	-
8.2.6	PRESUPUESTO DE EGRESOS EJERCIDO	-	43,396,621.70	43,396,621.70	-
8.2.7	PRESUPUESTO DE EGRESOS PAGADO	-	43,396,621.70	-	43,396,621.70
9000	CUENTAS DE CIERRE PRESUPUESTARIO	-	-	-	-
9100	SUPERÁVIT FINANCIERO	-	-	-	-
9200	DÉFICIT FINANCIERO	-	-	-	-
9300	ADEUDOS DE EJERCICIOS FISCALES ANTERIORES	-	-	-	-

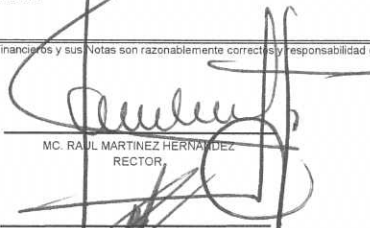
Bajo protesta de decir verdad declaramos que los Estados Financieros y sus Notas son razonablemente correctos y responsabilidad del emisor

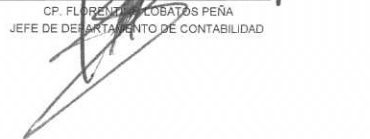
  
 MC. RAUL MARTINEZ HERNANDEZ  
 RECTOR

  
 CP. FLORENTINO LOBATOS PEÑA  
 JEFE DE DEPARTAMENTO DE CONTABILIDAD

  
 DA. JUANITA O. ZERMEÑO CASAS  
 DIRECTORA DE ADMINISTRACION Y FINANZAS



C.P. VICENTE MIRELES S.  
CONTADORES Y AUDITORES

Dictamen Contable

**M.C. RAÚL MARTÍNEZ HERNÁNDEZ**  
**RECTOR DE LA UNIVERSIDAD TECNOLÓGICA DE TORREÓN**  
**C. TERESA GUAJARDO BERLANGA**  
**SECRETARIA DE FISCALIZACIÓN Y RENDICIÓN DE CUENTAS DEL ESTADO DE COAHUILA**  
**C. DIP. EDUARDO OLMOS CASTRO**  
**PRESIDENTE DE LA JUNTA DE GOBIERNO DEL H. CONGRESO DEL ESTADO DE COAHUILA**

Hemos auditado los estados financieros de la **UNIVERSIDAD TECNOLÓGICA DE TORREÓN**, que comprenden el estado de situación financiera e informe sobre pasivos contingentes al 30 de junio de 2021, el estado de actividades, estado de variación en la hacienda pública, estado de cambios en la situación financiera, estado de flujos de efectivo, estado analítico del activo, estado analítico de la deuda y otros pasivos, correspondientes al ejercicio terminado en dicha fecha, así como las notas explicativas de los estados financieros (desglose, memoria y gestión administrativa) que incluyen un resumen de las políticas contables significativas.

En nuestra opinión, los estados financieros contables adjuntos presentan razonablemente, en todos los aspectos materiales, la situación financiera del ente público al 30 de junio de 2021, así como de sus resultados, flujos de efectivo y la demás información contable correspondientes al ejercicio terminado en dicha fecha, de conformidad con la Ley General de Contabilidad Gubernamental y los acuerdos normativos emitidos por el Consejo Nacional de Armonización Contable (CONAC).

Hemos llevado a cabo nuestra auditoría de conformidad con las Normas Profesionales de Auditoría del Sistema Nacional de Fiscalización (NPASNF). Nuestras responsabilidades de acuerdo con dichas normas se describen más adelante en la sección *responsabilidades del auditor en relación con la auditoría de los estados financieros* contables de nuestro informe. Somos independientes del ente público de conformidad con el Código de Ética junto con los requerimientos de ética que son aplicables a nuestra auditoría de los estados financieros y hemos cumplido las demás responsabilidades de ética de conformidad con esos requerimientos y con el Código de Ética Profesional del Sistema Nacional de Fiscalización (SNF). Consideramos que la evidencia de auditoría que hemos obtenido proporciona una base suficiente y adecuada para nuestra opinión.

Las cuestiones clave de la auditoría son aquellas cuestiones que, según nuestro juicio profesional, ha sido de la mayor significatividad en nuestra auditoría de los estados financieros del periodo actual. Estas cuestiones han sido tratadas en el contexto de nuestra auditoría de los estados financieros contables en su conjunto y en la formación de nuestra opinión sobre estos, y no expresamos una opinión por separado sobre esas cuestiones.

La dirección de la entidad es responsable de la otra información. La otra información comprende la información incluida en el Informe de Avance de Gestión Financiera del segundo trimestre de 2021, pero no incluye los estados financieros contables y presupuestarios ni nuestro informe de auditoría correspondiente.

Nuestra opinión sobre los estados financieros no cubre la otra información y no expresamos ninguna forma de conclusión que proporcione un grado de seguridad sobre esta.

En relación con nuestra auditoría de los estados financieros, nuestra responsabilidad es la de leer la otra información y, al hacerlo, considerar si existe una incongruencia material entre la otra información y los



**C.P. VICENTE MIRELES S.**  
CONTADORES Y AUDITORES

estados financieros o el conocimiento obtenido por nosotros en la auditoría o si parece que existe una incorrección material en la otra información por algún otro motivo.

Si, basándonos en el trabajo que hemos realizado, concluimos que existe una incorrección material en esta otra información, estamos obligados a informar de ello. Hemos concluido que no existe una incorrección material en la otra información

**Responsabilidades de la dirección y de los responsables del gobierno de la entidad en relación con los estados financieros**

La dirección es responsable de la preparación y presentación razonable de los estados financieros adjuntos de conformidad con la Ley General de Contabilidad Gubernamental y los acuerdos normativos emitidos por el CONAC, y del control interno que la dirección considere necesario para permitir la preparación de estados financieros contables libres de incorrección material, debida a fraude o error.

En la preparación de los estados financieros contables, la dirección es responsable de la valoración de la capacidad del ente público de existencia permanente, revelando, según corresponda, las cuestiones relacionadas con la existencia permanente y utilizando el postulado básico de contabilidad gubernamental existencia permanente excepto por disposición legal en la que se especifique lo contrario, o bien no exista otra alternativa realista.

Los responsables del gobierno del ente público son responsables de la supervisión del proceso de información financiera del ente.

**Responsabilidades del auditor en relación con la auditoría de los estados financieros**

Nuestros objetivos son obtener una seguridad razonable de que los estados financieros contables en su conjunto están libres de incorrección material, debida a fraude o error, y emitir un informe de auditoría que contiene nuestra opinión. Seguridad razonable es un alto grado de seguridad, pero no garantiza que una auditoría realizada de conformidad con las NPASNF siempre detecte una incorrección material cuando existe. Las incorrecciones pueden deberse a fraude o error y se consideran materiales si, individualmente o de forma agregada, puede preverse razonablemente que influyan en las decisiones económicas que los usuarios toman basándose en los estados financieros.



CPC Vicente Mireles Sepúlveda  
Niños Héroes 166 Sur Col. Centro TRC  
Ced. Profesional 1663138  
Registro ASE-RPI-010-2017  
Torreón Coahuila a 07 de julio de 2021



C.P. VICENTE MIRELES S.  
CONTADORES Y AUDITORES

Dictamen Presupuestario

**M.C. RAÚL MARTÍNEZ HERNÁNDEZ**  
**RECTOR DE LA UNIVERSIDAD TECNOLÓGICA DE TORREÓN**  
**C. TERESA GUAJARDO BERLANGA**  
**SECRETARIA DE FISCALIZACIÓN Y RENDICIÓN DE CUENTAS DEL ESTADO DE COAHUILA**  
**C. DIP. EDUARDO OLMOS CASTRO**  
**PRESIDENTE DE LA JUNTA DE GOBIERNO DEL H. CONGRESO DEL ESTADO DE COAHUILA**

Hemos auditado los estados financieros de la **UNIVERSIDAD TECNOLÓGICA DE TORREÓN**, que comprenden los estados analíticos de ingresos por clasificación económica, fuentes de financiamiento y rubros de ingresos; los estados analíticos del ejercicio del presupuesto de egresos por clasificación administrativa, económica, objeto del gasto y funcional, correspondientes al periodo del 01 de abril al 30 de junio de 2021.

En nuestra opinión, los estados financieros presupuestarios adjuntos presentan razonablemente, en todos los aspectos materiales, el ejercicio del presupuesto de ingresos y egresos de la entidad, de conformidad con la Ley General de Contabilidad Gubernamental y los acuerdos normativos emitidos por el Consejo Nacional de Armonización Contable (CONAC).

Hemos llevado a cabo nuestra auditoría de conformidad con las Normas Profesionales de Auditoría del Sistema Nacional de Fiscalización (NPASNF). Nuestras responsabilidades de acuerdo con dichas normas se describen más adelante en la sección *responsabilidades del auditor en relación con la auditoría de los estados financieros* presupuestarios de nuestro informe. Somos independientes del ente público de conformidad con el Código de Ética junto con los requerimientos de ética que son aplicables a nuestra auditoría de los estados financieros y hemos cumplido las demás responsabilidades de ética de conformidad con esos requerimientos y con el Código de Ética Profesional del Sistema Nacional de Fiscalización (SNF). Consideramos que la evidencia de auditoría que hemos obtenido proporciona una base suficiente y adecuada para nuestra opinión.

Las cuestiones clave de la auditoría son aquellas cuestiones que, según nuestro juicio profesional, ha sido de la mayor significatividad en nuestra auditoría de los estados financieros del periodo actual. Estas cuestiones han sido tratadas en el contexto de nuestra auditoría de los estados financieros presupuestarios en su conjunto y en la formación de nuestra opinión sobre estos, y no expresamos una opinión por separado sobre esas cuestiones.

La dirección de la entidad es responsable de la otra información. La otra información comprende la información incluida en el Informe de Avance de Gestión Financiera del segundo trimestre de 2021, pero no incluye los estados financieros contables y presupuestarios ni nuestro informe de auditoría correspondiente.

Nuestra opinión sobre los estados financieros no cubre la otra información y no expresamos ninguna forma de conclusión que proporcione un grado de seguridad sobre esta.

En relación con nuestra auditoría de los estados financieros, nuestra responsabilidad es la de leer la otra información y, al hacerlo, considerar si existe una incongruencia material entre la otra información y los estados financieros o el conocimiento obtenido por nosotros en la auditoría o si parece que existe una incorrección material en la otra información por algún otro motivo.



C.P. VICENTE MIRELES S.  
CONTADORES Y AUDITORES

Si, basándonos en el trabajo que hemos realizado, concluimos que existe una incorrección material en esta otra información, estamos obligados a informar de ello. Hemos concluido que no existe una incorrección material en la otra información.

**Responsabilidades de la dirección y de los responsables del gobierno de la entidad en relación con los estados financieros**

La dirección es responsable de la preparación y presentación razonable de los estados financieros adjuntos de conformidad con la Ley General de Contabilidad Gubernamental y los acuerdos normativos emitidos por el CONAC, y del control interno que la dirección considere necesario para permitir la preparación de estados financieros presupuestarios libres de incorrección material, debida a fraude o error.

En la preparación de los estados financieros presupuestarios, la dirección es responsable de la valoración de la capacidad del ente público de existencia permanente, revelando, según corresponda, las cuestiones relacionadas con la existencia permanente y utilizando el postulado básico de contabilidad gubernamental existencia permanente excepto por disposición legal en la que se especifique lo contrario, o bien no exista otra alternativa realista.

Los responsables del gobierno del ente público son responsables de la supervisión del proceso de información financiera del ente.

**Responsabilidades del auditor en relación con la auditoría de los estados financieros**

Nuestros objetivos son obtener una seguridad razonable de que los estados financieros presupuestarios en su conjunto están libres de incorrección material, debida a fraude o error, y emitir un informe de auditoría que contiene nuestra opinión. Seguridad razonable es un alto grado de seguridad, pero no garantiza que una auditoría realizada de conformidad con las NPASNf siempre detecte una incorrección material cuando existe. Las incorrecciones pueden deberse a fraude o error y se consideran materiales si, individualmente o de forma agregada, puede preverse razonablemente que influyan en las decisiones económicas que los usuarios toman basándose en los estados financieros.



CPC Vicente Mireles Sepúlveda  
Niños Héroes 166 Sur Col. Centro TRC  
Ced. Profesional 1663138  
Registro ASE-RPI-010-2017  
Torreón Coahuila a 07 de julio de 2021





**C.P. VICENTE MIRELES S.**  
CONTADORES Y AUDITORES

**M.C. RAÚL MARTÍNEZ HERNÁNDEZ**  
**RECTOR DE LA UNIVERSIDAD TECNOLÓGICA DE TORREÓN.**  
**C. TERESA GUAJARDO BERLANGA**  
**SECRETARIA DE FISCALIZACIÓN Y RENDICIÓN DE CUENTAS DE COAHUILA**  
**C. DIP. EDUARDO OLMOS CASTRO**  
**PRESIDENTE DE LA JUNTA DE GOBIERNO DEL H. CONGRESO DEL ESTADO DE COAHUILA**

**Introducción**

Hemos examinado la situación que guarda el control interno institucional de la **UNIVERSIDAD TECNOLÓGICA DE TORREÓN** con base en el Marco Integrado de Control Interno emitido por el Sistema Nacional de Fiscalización, durante el periodo comprendido del 01 de abril al 30 de junio de 2021; señalando que la administración de la entidad es responsable de dar cumplimiento a dichos requerimientos normativos y legales. Nuestra responsabilidad consiste en expresar una opinión acerca del cumplimiento de los requerimientos descritos.

**Alcance**

El examen se realizó de acuerdo con las Normas para Atestiguar emitidas por el Instituto Mexicano de Contadores Públicos, con base en el análisis del cumplimiento del Marco Integrado de Control Interno por parte de la entidad. Consideramos que nuestro examen proporciona una base razonable para emitir una opinión.

**Limitaciones Inherentes**

Debido a las limitaciones inherentes en cualquier control interno, los errores o fraudes pueden ocurrir y no ser detectados. Asimismo, las proyecciones de cualquier evaluación de control interno a una fecha posterior de la revisión están sujetas al riesgo de que los procedimientos puedan llegar a ser inadecuados debido a los cambios de circunstancias, o a que el grado de cumplimiento de los procedimientos pueda deteriorarse.

**Opinión**

En nuestra opinión, la entidad dio cumplimiento, en todos los aspectos importantes, al Marco Integrado de Control Interno por el periodo comprendido del 01 de abril al 30 de junio de 2021, y el control interno institucional ofrece una seguridad razonable, en todos los aspectos importantes.



---

CPC Vicente Mireles Sepúlveda  
Niños Héroes 166 Sur Col. Centro TRC  
Ced. Profesional 1663138  
Registro ASE-RPI-010-2017  
Torreón Coahuila a 07 de julio de 2021



**C.P. VICENTE MIRELES S.**  
CONTADORES Y AUDITORES

**M.C. RAÚL MARTÍNEZ HERNÁNDEZ**  
**RECTOR DE LA UNIVERSIDAD TECNOLÓGICA DE TORREÓN**  
**C. TERESA GUAJARDO BERLANGA**  
**SECRETARIA DE FISCALIZACIÓN Y RENDICIÓN DE CUENTAS DEL ESTADO DE COAHUILA**  
**C. DIP. EDUARDO OLMOS CASTRO**  
**PRESIDENTE DE LA JUNTA DE GOBIERNO DEL H. CONGRESO DEL ESTADO DE COAHUILA**

**Introducción**

Hemos examinado el cumplimiento en materia de emisión, recepción y almacenaje de los Comprobantes Fiscales Digitales por Internet de la **UNIVERSIDAD TECNOLÓGICA DE TORREÓN**, con base en la legislación y normativa fiscal aplicable, durante el periodo comprendido del 01 de abril al 30 de junio de 2021; señalando que la administración de la entidad es responsable de dar cumplimiento a dichos requerimientos normativos y legales. Nuestra responsabilidad consiste en expresar una opinión acerca del cumplimiento de los requerimientos descritos.

**Alcance**

El examen se realizó de acuerdo con las Normas para Atestiguar emitidas por el Instituto Mexicano de Contadores Públicos, con base en el análisis del cumplimiento en materia de emisión, recepción y almacenaje de los Comprobantes Fiscales Digitales por Internet por parte de la entidad. Consideramos que nuestro examen proporciona una base razonable para emitir una opinión.

**Opinión**

En nuestra opinión, la entidad dio cumplimiento, en todos los aspectos importantes, en materia de emisión, recepción y almacenaje de los Comprobantes Fiscales Digitales por Internet por el periodo comprendido del 01 de abril al 30 de junio de 2021.

CPC Vicente Mireles Sepúlveda  
Niños Héroes 166 Sur Col. Centro TRC  
Ced. Profesional 1663138  
Registro ASE-RPI-010-2017  
Torreón Coahuila a 07 de julio de 2021

Clasificación Económica	Ingreso					Diferencia
	1	2	3=1+2	4	5	
	Estimado	Ampliaciones Y Reducciones	Modificado	Devengado	Recaudado	6=5-1
<b>1</b>						
<b>Ingresos</b>						
1.1	158,152,031.95	-	158,152,031.95	55,811,920.23	55,811,920.23	102,340,111.72
1.1.1	-	-	-	-	-	-
1.1.2	-	-	-	-	-	-
1.1.3	-	-	-	-	-	-
1.1.4	-	-	-	150,131.19	150,131.19	150,131.19
1.1.5	-	-	-	-	-	-
1.1.6	38,455,105.95	-	38,455,105.95	11,309,235.00	11,309,235.00	27,145,870.95
1.1.7	-	-	-	-	-	-
1.1.8	119,696,926.00	-	119,696,926.00	44,352,554.04	44,352,554.04	75,344,371.96
1.1.9	-	-	-	-	-	-
1.2	-	-	-	-	-	-
1.2.1	-	-	-	-	-	-
3	-	-	-	-	-	-
3.1	-	-	-	-	-	-
3.1.1	-	-	-	-	-	-
3.1.2	-	-	-	-	-	-
<b>Total</b>	<b>158,152,031.95</b>	<b>-</b>	<b>158,152,031.95</b>	<b>55,811,920.23</b>	<b>55,811,920.23</b>	<b>102,340,111.72</b>

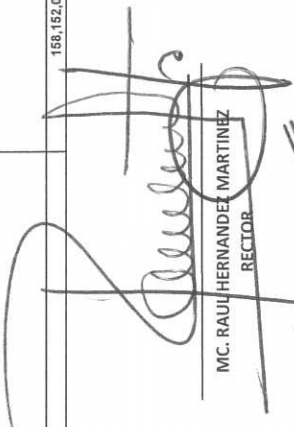
  
M.C. RAUL HERNANDEZ MARTINEZ  
RECTOR

  
DA LAURA O ZERMEÑO CASAS  
DIRECTORA DE ADMINISTRACIÓN Y FINANZAS

  
CP FLORENTINO LOBATOS PEÑA  
JEFE DE DEPARTAMENTO



**Universidad Tecnológica de Torreón**  
**Estado Analítico de Ingresos**  
 Del 01 de enero al 30 de Junio de 2021

Estado Analítico de Ingresos Por Fuente de Financiamiento	Ingreso					Diferencia (7= 5 - 1)
	(1)	(2)	(3= 1 + 2)	(4)	(5)	
Estimado	Ampliaciones y Reducciones	Ingreso Modificado	Devengado	Recaudado		
<b>Ingresos del Poder Ejecutivo Federal o Estatal y de los Municipios</b>						
Impuestos	119,696,926.00	-	119,696,926.00	44,352,554.04	44,352,554.04	75,344,371.96
Cuotas y Aportaciones de Seguridad Social	-	-	-	-	-	-
Contribuciones de Mejoras	-	-	-	-	-	-
Derechos	-	-	-	-	-	-
Productos	-	-	-	-	-	-
Aprovechamientos	-	-	-	-	-	-
Participaciones, Aportaciones, Convenios, Incentivos Derivados de la Colaboración Fiscal y Fondos Distintos de Aportaciones	119,696,926.00	-	119,696,926.00	44,352,554.04	44,352,554.04	75,344,371.96
Transferencias, Asignaciones, Subsidios y Subvenciones, y Pensiones y Jubilaciones	-	-	-	-	-	-
<b>Ingresos de los Entes Públicos de los Poderes Legislativo y Judicial, de los Organos Autónomos y del Sector Paraestatal o Paramunicipal, así como de las Empresas Productivas del Estado</b>	38,455,105.95	-	38,455,105.95	11,469,366.19	11,469,366.19	26,985,739.76
Cuotas y Aportaciones de Seguridad Social	-	-	-	-	-	-
Productos	-	-	-	150,131.19	150,131.19	150,131.19
Ingresos por Venta de Bienes, Presentación de Servicios y Otros Ingresos	38,455,105.95	-	38,455,105.95	11,309,235.00	11,309,235.00	27,145,870.95
Transferencias, Asignaciones, Subsidios y Subvenciones, y Pensiones y Jubilaciones	-	-	-	-	-	-
<b>Ingresos Derivados de Financiamientos</b>	-	-	-	-	-	-
Ingresos Derivados de Financiamientos	-	-	-	-	-	-
<b>Total</b>	<b>158,152,031.95</b>	<b>-</b>	<b>158,152,031.95</b>	<b>55,811,920.23</b>	<b>55,811,920.23</b>	<b>150,131.19</b>
				Ingresos excedentes <sup>1</sup>		

<sup>1</sup> Los ingresos excedentes se presentan para efectos de cumplimiento de la Ley General de Contabilidad Gubernamental y el importe reflejado debe ser siempre mayor a cero

  
 MC. RAUL MARTINEZ HERNANDEZ  
 RECTOR

  
 CP. FLORENTINO LOBATOS PENA  
 JEFE DE DEPARTAMENTO DE CONTABILIDAD

  
 DA. LAURA O. ZERMENO CASAS  
 DIRECTORA DE ADMINISTRACION Y FINANZAS



Universidad Tecnológica de Torreón

Universidad Tecnológica de Torreón  
Estado Analítico de Ingresos  
Del 01 de enero al 30 de Junio de 2021

Rubro de Ingresos	Ingreso				Diferencia (7= 5 + 1)
	Estimado (1)	Ampliaciones y Reducciones (2)	Devengado (4)	Recaudado (5)	
			Ingreso Modificado (3= 1 + 2)		
Impuestos	-	-	-	-	-
Cuotas y Aportaciones de Seguridad Social	-	-	-	-	-
Contribuciones de Mejoras	-	-	-	-	-
Derechos	-	-	-	-	-
Productos	-	-	-	-	-
Aprovechamientos	-	-	-	150,131.19	150,131.19
Ingresos por Venta de Bienes, Presentación de Servicios y Otros Ingresos	38,455,105.95	-	38,455,105.95	11,309,235.00	27,145,870.95
Participaciones, Aportaciones, Convenios, Incentivos Derivados de la Colaboración Fiscal y Fondos Distintos de Aportaciones	119,696,926.00	-	119,696,926.00	44,352,554.04	75,344,371.96
Transferencias, Asignaciones, Subsidios y Subvenciones, y Pensiones y Jubilaciones	-	-	-	-	-
Ingresos Derivados de Financiamientos	-	-	-	-	-
<b>Total</b>	<b>158,152,031.95</b>	<b>-</b>	<b>158,152,031.95</b>	<b>55,811,920.23</b>	<b>150,131.19</b>
				Ingresos excedentes <sup>1</sup>	
				<b>55,811,920.23</b>	

  
 MC. RAUL MARTINEZ HERNANDEZ  
 RECTOR

  
 CP. FLORENTINO LOBATOS PENA  
 JEFE DE DEPARTAMENTO DE CONTABILIDAD

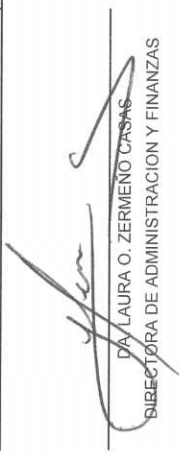
  
 DA LAURA O. ZERMENO CASAS  
 DIRECTORA DE ADMINISTRACION Y FINANZAS

Concepto	Egresos			Pagado	Subejercicio	
	Aprobado	Ampliaciones/ (Reducciones)	Modificado			
	1	2	3 = (1 + 2)	4	5	6 = (3 + 4)
RECTORIA	1,175,970.33	-	1,060,330.33	134,336.45	134,336.45	925,993.88
SECRETARIA ACADEMICA	2,029,343.96	726,062.00	2,755,405.96	660,065.84	660,065.84	2,095,350.12
DIRECCION DE PROCESOS INDUSTRIALES AREA MANUFACTURA	1,653,740.72	-	696,967.93	30,648.36	30,648.36	924,124.43
DIRECCION DE MECATRONICA AREA AUTOMATIZACION	1,920,345.30	1,214,904.35	705,440.95	60,294.03	60,294.03	845,146.92
DIRECCION DE MECATRONICA AREA SISTEMAS DE MANUFACTURA FLEXIBLE	2,990,893.07	1,937,276.00	1,053,617.07	38,091.88	38,091.88	1,015,525.19
DIRECCION DE MANTENIMIENTO AREA INDUSTRIAL	446,587.55	239,410.61	207,176.94	2,755.81	2,755.81	204,421.13
DIRECCION DE MECANICA AREA INDUSTRIAL	857,023.81	723,416.08	133,607.73	22,956.45	22,956.45	110,651.28
DIRECCION DE ADMINISTRACION AREA FORMULACION DE PROYECTOS	735,045.70	-	735,045.70	18,476.85	18,476.85	716,568.85
DIRECCION DE TECNOLOGIAS DE INFORMACION Y COMUNICACION	1,230,941.90	-	1,167,079.36	155,941.65	155,941.65	1,011,138.25
IDIOMAS	237,979.36	-	237,979.36	2,376.00	2,376.00	235,603.36
SUBDIRECCION DE SERVICIOS ACADEMICOS	509,661.51	184,025.00	693,686.51	151,002.89	151,002.89	542,683.62
SERVICIOS BIBLIOTECARIOS	1,093,865.24	150,189.00	943,676.24	23,725.02	23,725.02	919,951.22
SUBDIRECCION DE SERVICIOS ESCOLARES	1,308,440.89	6,336.00	1,314,776.89	33,374.84	33,374.84	1,281,402.05
SERVICIO MEDICO	325,849.68	842.00	326,691.68	9,963.40	9,963.40	316,728.28
SUBDIRECCION DE DESARROLLO ACADEMICO	55,204.39	-	55,204.39	-	-	55,204.39
SERVICIOS TECNOLOGICOS	682,312.50	5,114,228.97	5,114,228.97	350,237.00	350,237.00	4,763,991.97
DIRECCION DE DIFUSION Y EXTENSION UNIVERSITARIA	418,502.21	31,728.00	694,040.50	81,641.19	81,641.19	612,399.31
EDITORIAL	583,028.09	76,693.00	639,721.09	138,589.17	138,589.17	387,664.79
CULTURA	1,473,648.64	58,856.00	1,414,792.64	69,567.72	69,567.72	501,131.92
DEPORTES	5,487,191.18	204,279.00	5,691,470.18	673,879.51	673,879.51	1,345,224.92
SISTEMAS INFORMATICOS	417,166.85	2,115.00	415,051.85	27,717.11	27,717.11	5,017,590.67
SECRETARIA DE VINCULACION	1,186,841.61	50,355.00	1,136,486.61	53,707.02	53,707.02	387,334.74
SUBDIRECCION DE CENTRO INTEGRAL DE NEGOCIOS	422,412.31	44,468.00	466,880.31	79,588.55	79,588.55	1,082,779.59
INVESTIGACION Y DESARROLLO	880,635.96	15,944.00	864,691.96	38,722.52	38,722.52	387,291.76
SUBDIRECCION DE PROYECTOS DE VINCULACION	423,967.74	11,559.00	412,408.74	15,103.17	15,103.17	825,969.44
ENTIDAD DE CERTIFICACION Y EVALUACION DE COMPETENCIAS	148,446.31	7,450.00	140,996.31	85.84	85.84	397,305.57
RESPONSABILIDAD SOCIAL	165,885.75	133.00	165,998.75	225.00	225.00	403,463.59
PRACTICAS Y ESTADIAS	1,106,795.05	-	1,106,795.05	67,523.00	67,523.00	138,677.39
BOLSA DE TRABAJO	301,296.61	-	301,296.61	3,710.58	3,710.58	165,773.75
INTERNACIONALIZACION	188,798.00	-	188,798.00	2,732.80	2,732.80	1,039,272.05
DIRECCION DE PLANEACION Y EVALUACION	454,593.97	420.00	455,013.97	108,967.91	108,967.91	297,586.03
PLANEACION Y EVALUACION	910,795.63	1,516.00	902,446.16	113,816.47	113,816.47	185,645.20
GESTION DE CALIDAD	519,662.39	158,486.00	678,148.39	22,457.01	22,457.01	347,142.06
DIRECCION DE ADMINISTRACION Y FINANZAS	20,911.19	-	20,911.19	535.11	535.11	788,629.69
CONTABILIDAD	131,927.51	609,401.54	741,329.05	559,006.51	559,006.51	655,691.38
PROGRAMACION Y PRESUPUESTO	95,975,278.69	379,072.00	96,354,350.69	33,734,824.44	33,734,824.44	20,376.08
SUBDIRECCION DE SERVICIOS ADMINISTRATIVOS	9,083,679.30	-	9,051,844.23	1,785,966.62	1,785,966.62	182,322.54
RECURSOS HUMANOS	19,861,142.40	-	17,738,326.40	3,274,930.67	3,274,930.67	62,619,526.25
MANTENIMIENTO E INSTALACIONES	316,104.46	1,905.00	318,009.46	96,040.77	96,040.77	7,265,977.61
RECURSOS MATERIALES Y SERVICIOS GENERALES	47,120.76	-	47,120.76	690.20	690.20	14,463,395.73
ORGANO INTERNO DE CONTROL	158,152,031.95	795,746.00	158,947,777.95	43,398,621.70	43,398,621.70	221,968.69
JURIDICO	47,120.76	-	47,120.76	690.20	690.20	46,430.56
<b>Total del Gasto</b>	<b>158,152,031.95</b>	<b>795,746.00</b>	<b>158,947,777.95</b>	<b>43,398,621.70</b>	<b>43,398,621.70</b>	<b>115,551,156.25</b>

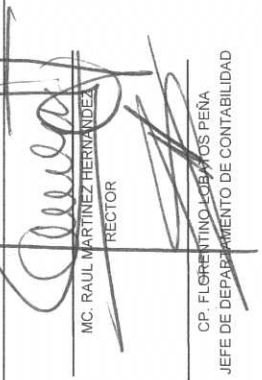
  
 MC. RAUL MARTINEZ HERNANDEZ  
 RECTOR

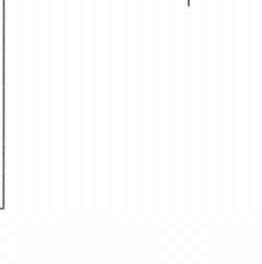
  
 CP. FLORENTINO LOPEZ PEÑA  
 JEFE DE DEPARTAMENTO DE CONTABILIDAD

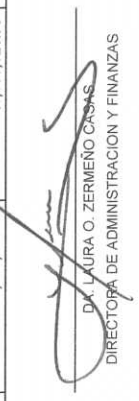
  
 DA. LAURA O. ZERMEÑO CASAS  
 DIRECTORA DE ADMINISTRACION Y FINANZAS



**Universidad Tecnológica de Torreon**  
 Estado Analítico del Ejercicio del Presupuesto de Egresos  
 Clasificación Administrativa  
 Del 01 de enero al 30 de Junio de 2021

Concepto	Egresos					Subejercicio
	Aprobado 1	Ampliaciones/ (Reducciones) 2	Modificado 3 = (1 + 2)	Devengado 4	Pagado 5	
Poder Ejecutivo	-	-	-	-	-	6 = (3 - 4)
Poder Legislativo	-	-	-	-	-	-
Poder Judicial	-	-	-	-	-	-
Órganos Autónomos	-	-	-	-	-	-
Otras Entidades Paraestatales y Organismos	-	-	-	-	-	-
<b>Total del Gasto</b>	-	-	-	-	-	-

  
**MC. RAUL HERNANDEZ MARTINEZ**  
 RECTOR

  
**CP FLORENTINO COBATOS PEÑA**  
 JEFE DE DEPARTAMENTO

  
**DA. LAURA O ZERMEÑO CASAS**  
 DIRECTORA DE ADMINISTRACIÓN Y FINANZAS



**Universidad Tecnológica de Torreón**  
**Estado Analítico del Ejercicio del Presupuesto de Egresos**  
**Clasificación Administrativa**  
**Del 01 de enero al 30 de Junio de 2021**

	Egresos					Subejercicio 6 = ( 3 - 4 )
	Aprobado 1	Ampliaciones/ (Reducciones) 2	Modificado 3 = ( 1 + 2 )	Devengado 4	Pagado 5	
Entidades Paraestatales y Fideicomisos No Empresariales y No Financieros	158,152,031.95	795,746.00	158,947,777.95	43,396,621.70	43,396,621.70	115,551,156.25
Instituciones Públicas de la Seguridad Social	-	-	-	-	-	-
Entidades Paraestatales Empresariales No Financieras con Participación Estatal Mayoritaria	-	-	-	-	-	-
Fideicomisos Empresariales No Financieros con Participación Estatal Mayoritaria	-	-	-	-	-	-
Entidades Paraestatales Empresariales Financieras Monetarias con Participación Estatal Mayoritaria	-	-	-	-	-	-
Entidades Paraestatales Empresariales Financieras No Monetarias con Participación Estatal Mayoritaria	-	-	-	-	-	-
Fideicomisos Financieros Públicos con Participación Estatal Mayoritaria	-	-	-	-	-	-
<b>Total del Gasto</b>	<b>158,152,031.95</b>	<b>795,746.00</b>	<b>158,947,777.95</b>	<b>43,396,621.70</b>	<b>43,396,621.70</b>	<b>115,551,156.25</b>

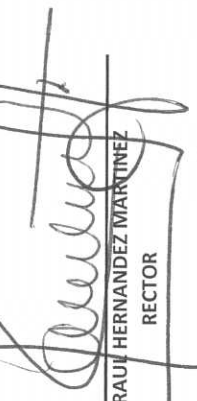
  
**MC. RAUL HERNANDEZ MARTINEZ**  
**RECTOR**

  
**DA. LAURA O ZERMENO CASAS**  
**DIRECTORA DE ADMINISTRACIÓN Y FINANZAS**

  
**CP. FLORENTINO LOBÁTOS PEÑA**  
**JEFE DE DEPARTAMENTO**





Universidad Tecnológica de Torreón

Universidad Tecnológica de Torreón  
Estado Analítico del Ejercicio del Presupuesto de Egresos  
Clasificación Económica (por Tipo de Gasto)  
Del 01 de enero al 30 de Junio de 2021

Concepto	Egresos					Subejercicio 6 = ( 3 - 4 )
	Aprobado 1	Ampliaciones/ (Reducciones) 2	Modificado 3 = ( 1 + 2 )	Devengado 4	Pagado 5	
Gasto Corriente	152,505,375.75	755,746.00	153,261,121.75	43,088,322.58	43,088,322.58	110,172,799.17
Gasto de Capital	5,646,656.20	40,000.00	5,686,656.20	308,299.12	308,299.12	5,378,357.08
Amortización de la Deuda y Disminución de Pasivos	-	-	-	-	-	-
Pensiones y Jubilaciones	-	-	-	-	-	-
Participaciones	-	-	-	-	-	-
<b>Total del Gasto</b>	<b>158,152,031.95</b>	<b>795,746.00</b>	<b>158,947,777.95</b>	<b>43,396,621.70</b>	<b>43,396,621.70</b>	<b>115,551,156.25</b>

MC. RAUL MARTINEZ HERNANDEZ  
RECTOR

CP. FLORENTINO LOBATOS PEÑA  
JEFE DE DEPARTAMENTO DE CONTABILIDAD

DA. LAURA G. ZERMENO CASAS  
DIRECTORA DE ADMINISTRACION Y FINANZAS

Concepto	Aprobado		Ampliaciones/ (Reducciones)		Egresos Modificado		Devengado		Pagado		Subejercicio	
	1	2	3 = (1 + 2)	4	5	6 = (3 + 4)						
<b>Servicios Personales</b>	<b>93,562,340.00</b>	-	<b>93,562,340.00</b>	<b>32,732,231.25</b>	<b>32,732,231.25</b>	<b>60,830,108.75</b>						
Remuneraciones al Personal de Carácter Permanente	63,267,470.66	528,910.00	62,738,580.66	24,914,961.26	24,914,961.26	37,823,599.40						
Remuneraciones al Personal de Carácter Transitorio	-	-	-	-	-	-						
Remuneraciones Adicionales y Especiales	11,247,550.46	46,200.00	11,293,750.46	906,176.38	906,176.38	10,387,574.08						
Seguridad Social	12,787,168.48	994,604.00	13,781,772.48	4,213,260.17	4,213,260.17	9,568,512.31						
Otras Prestaciones Sociales y Económicas	6,260,150.40	511,894.00	5,748,256.40	2,697,833.44	2,697,833.44	3,050,422.96						
Provisiones	-	-	-	-	-	-						
Pago de Estímulos a Servidores Públicos	-	-	-	-	-	-						
<b>Materiales y Suministros</b>	<b>18,381,659.54</b>	<b>79,156.00</b>	<b>18,302,501.54</b>	<b>1,866,363.87</b>	<b>1,866,363.87</b>	<b>16,436,137.67</b>						
Materiales de Administración, Emisión de Documentos y Artículos Oficiales	6,459,484.63	900,966.07	5,558,518.56	304,204.82	304,204.82	5,254,313.74						
Alimentos y Utensilios	1,092,446.19	116,458.00	1,208,904.19	175,604.72	175,604.72	1,033,299.47						
Materias Primas y Materiales de Producción y Comercialización	1,220.00	-	1,220.00	-	-	1,220.00						
Materiales y Artículos de Construcción y de Reparación	4,494,872.68	177,794.99	4,317,077.69	369,166.81	369,166.81	3,947,910.88						
Productos Químicos, Farmacéuticos y de Laboratorio	583,107.92	170,928.00	754,035.92	150,904.59	150,904.59	603,131.33						
Combustibles, Lubricantes y Aditivos	678,270.32	5,249.99	683,520.31	155,810.92	155,810.92	527,709.39						
Vestuario, Blancos, Prendas de Protección y Artículos Deportivos	1,229,490.62	131,981.00	1,361,471.62	39,005.24	39,005.24	1,322,466.38						
Materiales y Suministros Para Seguridad	-	-	-	-	-	-						
Herramientas, Refacciones y Accesorios Menores	3,842,767.18	574,986.07	4,417,753.25	671,666.77	671,666.77	3,746,086.48						
<b>Servicios Generales</b>	<b>40,561,376.21</b>	<b>834,904.00</b>	<b>41,396,280.21</b>	<b>8,489,727.46</b>	<b>8,489,727.46</b>	<b>32,906,552.75</b>						
Servicios Básicos	5,927,120.00	30,772.00	5,957,892.00	1,664,896.05	1,664,896.05	4,292,995.95						
Servicios de Arrendamiento	7,238,961.52	670,943.30	6,568,018.22	392,672.90	392,672.90	6,175,345.32						
Servicios Profesionales, Científicos, Técnicos y Otros Servicios	13,833,644.56	1,195,228.53	15,028,873.09	3,117,386.32	3,117,386.32	11,911,486.77						
Servicios Financieros, Bancarios y Comerciales	690,000.00	18,644.00	708,644.00	176,143.19	176,143.19	532,500.81						
Servicios de Instalación, Reparación, Mantenimiento y Conservación	5,564,685.86	694,478.47	6,259,164.33	2,127,550.30	2,127,550.30	4,131,614.03						
Servicios de Comunicación Social y Publicidad.	1,952,657.52	278,800.00	2,231,457.52	128,169.98	128,169.98	2,103,287.54						
Servicios de Traslado y Viáticos	3,668,646.72	655,392.70	3,013,254.02	160,842.44	160,842.44	2,852,411.58						
Servicios Oficiales	468,910.03	27,518.00	441,392.03	19,692.28	19,692.28	421,699.75						
Otros Servicios Generales	1,216,750.00	29,165.00	1,187,585.00	702,374.00	702,374.00	485,211.00						
<b>Transferencias, Asignaciones, Subsidios y Otras Ayudas</b>	-	-	-	-	-	-						
Transferencias Internas y Asignaciones al Sector Público	-	-	-	-	-	-						
Transferencias al Resto del Sector Público	-	-	-	-	-	-						
Subsidios y Subvenciones	-	-	-	-	-	-						
Ayudas Sociales	-	-	-	-	-	-						
Pensiones y Jubilaciones	-	-	-	-	-	-						
Transferencias a Fideicomisos, Mandatos y Otros Análogos	-	-	-	-	-	-						
Transferencias a la Seguridad Social	-	-	-	-	-	-						
Donativos	-	-	-	-	-	-						
Transferencias al Exterior	-	-	-	-	-	-						
<b>Bienes Muebles, Inmuebles e Intangibles</b>	<b>5,646,656.20</b>	<b>40,000.00</b>	<b>5,686,656.20</b>	<b>308,299.12</b>	<b>308,299.12</b>	<b>5,378,357.08</b>						
Mobiliario y Equipo de Administración	3,988,039.20	3,300.00	3,991,339.20	208,539.12	208,539.12	3,782,800.08						
Mobiliario y Equipo Educativo y Recreativo	234,500.00	70,860.00	305,360.00	99,760.00	99,760.00	205,600.00						
Equipo e Instrumental Médico y de Laboratorio	14,000.00	-	14,000.00	-	-	14,000.00						
Vehículos y Equipo de Transporte	-	-	-	-	-	-						
Equipo de Defensa y Seguridad	-	-	-	-	-	-						
Maquinaria, Otros Equipos y Herramientas	1,269,617.00	17,350.00	1,286,967.00	-	-	1,252,267.00						
Activos Biológicos	-	-	-	-	-	-						
Bienes Inmuebles	-	-	-	-	-	-						

Concepto	Egresos				Subejercicio
	Aprobado 1	Ampliaciones/ (Reducciones) 2	Modificado 3 = (1 + 2)	Devengado 4	
Activos Intangibles	140,500.00	-	140,500.00	-	-
<b>Inversión Pública</b>	-	16,830.00	16,830.00	-	-
Obra Pública en Bienes de Dominio Público	-	-	-	-	-
Obra Pública en Bienes Propios	-	-	-	-	-
Proyectos Productivos y Acciones de Fomento	-	-	-	-	-
<b>Inversiones Financieras y Otras Provisiones</b>	-	-	-	-	-
Inversiones Para el Fomento de Actividades Productivas,	-	-	-	-	-
Acciones y Participaciones de Capital	-	-	-	-	-
Compra de Títulos y Valores	-	-	-	-	-
Concesión de Préstamos	-	-	-	-	-
Inversiones en Fideicomisos, Mandatos y Otros Análogos	-	-	-	-	-
Otras Inversiones Financieras	-	-	-	-	-
Provisiones para Contingencias y Otras Erogaciones Especiales	-	-	-	-	-
<b>Participaciones y Aportaciones</b>	-	-	-	-	-
Participaciones	-	-	-	-	-
Aportaciones	-	-	-	-	-
Convenios	-	-	-	-	-
<b>Deuda Pública</b>	-	-	-	-	-
Amortización de la Deuda Pública	-	-	-	-	-
Intereses de la Deuda Pública	-	-	-	-	-
Comisiones de la Deuda Pública	-	-	-	-	-
Gastos de la Deuda Pública	-	-	-	-	-
Costo por Coberturas	-	-	-	-	-
Apoyos Financieros	-	-	-	-	-
Adeudos de Ejercicios Fiscales Anteriores (Adefas)	-	-	-	-	-
<b>Total del Gasto</b>	<b>158,152,031.95</b>	<b>795,746.00</b>	<b>158,947,777.95</b>	<b>43,396,621.70</b>	<b>43,396,621.70</b>
			123,670.00	6 = (3 - 4)	123,670.00

  
 MC. RAUL MARTINEZ HERNANDEZ  
 RECTOR

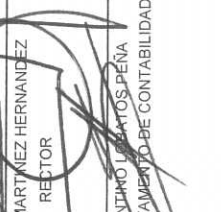
  
 CP. FLORENTINO LEONARDO PEÑA  
 JEFE DE DEPARTAMENTO DE CONTABILIDAD

  
 DA. LAURA O. ZERMEÑO CASAS  
 DIRECTORA DE ADMINISTRACION Y FINANZAS



Universidad Tecnológica de Torreón  
 Estado Analítico del Ejercicio del Presupuesto de Egresos  
 Clasificación Funcional (Finalidad y Función)  
 Del 01 de enero al 30 de Junio de 2021

Concepto	Egresos				Subejercicio 6 = (3 + 4)
	Aprobado 1	Ampliaciones/ (Reducciones) 2	Modificado 3 = (1 + 2)	Devenido 4	
<b>Gobierno</b>					
Legislación					
Justicia					
Coordinación de la Política de Gobierno					
Relaciones Exteriores					
Asuntos Financieros y Hacendarios					
Seguridad Nacional					
Asuntos de Orden Público y de Seguridad Interior					
Otros Servicios Generales					
<b>Desarrollo Social</b>	158,152,031.95	795,746.00	158,947,777.95	43,396,621.70	115,551,156.25
Protección Ambiental					
Vivienda y Servicios a la Comunidad					
Salud					
Recreación, Cultura y Otras Manifestaciones Sociales					
Educación	158,152,031.95	795,746.00	158,947,777.95	43,396,621.70	115,551,156.25
Protección Social					
Otros Asuntos Sociales					
<b>Desarrollo Económico</b>					
Asuntos Económicos, Comerciales y Laborales en General					
Agropecuaria, Silvicultura, Pesca y Caza					
Combustibles y Energía					
Minería, Manufacturas y Construcción					
Transporte					
Comunicaciones					
Turismo					
Ciencia, Tecnología e Innovación					
Otras Industrias y Otros Asuntos Económicos					
<b>Otras no Clasificadas en Funciones Anteriores</b>					
Transacciones de la Deuda Pública / Costo Financiero de la Deuda					
Transferencias, Participaciones y Aportaciones entre Diferentes Niveles y Ordenes de Gobierno					
Saneamiento del Sistema Financiero					
Adeudos de Ejercicios Fiscales Anteriores					
<b>Total del Gasto</b>	158,152,031.95	795,746.00	158,947,777.95	43,396,621.70	115,551,156.25

  
 MC. RAUL MARTINEZ HERNANDEZ  
 RECTOR

  
 OP-FLORENTINO LOBATO PEÑA  
 JEFE DE DEPARTAMENTO DE CONTABILIDAD

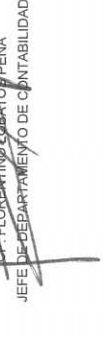
  
 DA. LAURA O. ZERMENO CASAS  
 DIRECTORA DE ADMINISTRACION Y FINANZAS



**Universidad Tecnológica de Torreón**  
**Endeudamiento Neto**  
 Del 01 de enero al 30 de Junio de 2021

Identificación de Crédito o Instrumento	Contratación/Colocación		Amortización	Endeudamiento Neto
	A	B		
	Créditos Bancarios			
				0
				0
				0
				0
				0
				0
				0
				0
				0
				0
<b>Total Créditos Bancarios</b>	0			0

Otros Instrumentos de Deuda				
				0
				0
				0
				0
				0
				0
				0
				0
				0
				0
				0
				0
<b>Total Otros Instrumentos de Deuda</b>	0			0
<b>TOTAL</b>	0			0

Nota: no se tiene registros en este rubro por no contar con deuda pública.

MC. RAUL MARTINEZ HERNANDEZ  
 RECTOR

CP. FLORENTINO LOBATOS PEÑA  
 JEFE DE DEPARTAMENTO DE CONTABILIDAD

DA LAURA O. ZERMEÑO CASAS  
 DIRECTORA DE ADMINISTRACIÓN FINANZAS





Universidad Tecnológica de Torreón  
Indicadores de Postura Fiscal  
Del 01 de Enero al 30 de Junio del 2021

Concepto	Estimado	Devengado	Pagado <sup>3</sup>
<b>I. Ingresos Presupuestarios (I=1+2)</b>			
1. Ingresos del Gobierno de la Entidad Federativa <sup>1</sup>	158,152,031.95	55,811,920.23	55,811,920.23
2. Ingresos del Sector Paraestatal <sup>1</sup>	0.00	0.00	0.00
	158,152,031.95	55,811,920.23	55,811,920.23
<b>II. Egresos Presupuestarios (II=3+4)</b>			
3. Egresos del Gobierno de la Entidad Federativa <sup>2</sup>	158,152,031.95	43,396,621.70	43,396,621.70
4. Egresos del Sector Paraestatal <sup>2</sup>	0.00	0.00	0.00
	158,152,031.95	43,396,621.70	43,396,621.70
<b>III. Balance Presupuestario (Superávit o Déficit) (III = I - II)</b>	0.00	12,415,298.53	12,415,298.53

Concepto	Estimado	Devengado	Pagado <sup>3</sup>
<b>III. Balance presupuestario (Superávit o Déficit)</b>	0.00	12,415,298.53	12,415,298.53
<b>IV. Intereses, Comisiones y Gastos de la Deuda</b>	0.00	0.00	0.00
<b>V. Balance Primario (Superávit o Déficit) (V= III - IV)</b>	0.00	12,415,298.53	12,415,298.53

Concepto	Estimado	Devengado	Pagado <sup>3</sup>
<b>A. Financiamiento</b>	-	-	-
<b>B. Amortización de la deuda</b>	-	-	-
<b>C. Endeudamiento ó desendeudamiento (C = A - B)</b>	-	-	-

1. Los Ingresos que se presentan son los ingresos presupuestarios totales sin incluir los ingresos por financiamientos. Los Ingresos del Gobierno de la Entidad Federativa corresponden a los del Poder Ejecutivo, Legislativo, Judicial y Autónomos

2. Los egresos que se presentan son los egresos presupuestarios totales sin incluir los egresos por amortización. Los egresos del Gobierno de la Entidad Federativa corresponden a los del Poder Ejecutivo, Legislativo, Judicial y Órganos Autónomos

3. Para Ingresos se reportan los ingresos recaudados; para egresos se reportan los egresos pagados

MC. RAUL MARTINEZ HERNANDEZ  
RECTOR

CP. FLORENTINO TOBATOS PENA  
JEFE DE DEPARTAMENTO DE CONTABILIDAD

DA. LAURA O. ZERMENO CASAS  
DIRECTORA DE ADMINISTRACION Y FINANZAS



Universidad Tecnológica de Torreón  
Gasto por Categoría Programática  
Del 01 de enero al 30 de Junio de 2021

Concepto	Egresos				Subajercicio
	Aprobado 1	Ampliaciones/ (Reducciones) 2	Modificado 3 = (1 + 2)	Devergado 4	
Programas					6 = (3 - 4)
Subsidios: Sector Social y Privado o Entidades Federativas y Municipios					
Sujetos a Reglas de Operación					
Otros Subsidios					
Desempeño de las Funciones	158,152,031.95		158,947,777.95		
Prestación de Servicios Públicos	158,152,031.95	795,746.00	158,947,777.95	43,396,621.70	115,551,156.25
Provisión de Bienes Públicos		795,746.00		43,396,621.70	115,551,156.25
Planeación, seguimiento y evaluación de políticas públicas					
Promoción y fomento					
Regulación y supervisión					
Funciones de las Fuerzas Armadas (Únicamente Gobierno Federal)					
Específicos					
Proyectos de Inversión					
Administrativos y de Apoyo					
Apoyo al proceso presupuestario y para mejorar la eficiencia institucional					
Apoyo a la función pública y al mejoramiento de la gestión					
Operaciones ajenas					
Compromisos					
Obligaciones de cumplimiento de resolución Jurisdiccional					
Desastres Naturales					
Obligaciones					
Pensiones y jubilaciones					
Aportaciones a la seguridad social					
Aportaciones a fondos de estabilización					
Aportaciones a fondos de inversión y reestructura de pensiones					
Programas de Gasto Federalizado (Gobierno Federal)					
Gasto Federalizado					
Participaciones a entidades federativas y municipios					
Costo financiero, deuda o apoyos a deudores y aliradores de la banca					
Adeudos de ejercicios fiscales anteriores					
<b>Total del Gasto</b>	<b>158,152,031.95</b>	<b>795,746.00</b>	<b>158,947,777.95</b>	<b>43,396,621.70</b>	<b>115,551,156.25</b>

  
 MC. RAUL MARTINEZ HERNANDEZ  
 RECTOR

  
 CP. ELORENTINO LOBATOS PEÑA  
 JEFE DE DEPARTAMENTO DE CONTABILIDAD

  
 LAURA O. ZERMEÑO CASAS  
 DIRECTORA DE ADMINISTRACION Y FINANZAS





UNIVERSIDAD TECNOLÓGICA DE TORREÓN  
INFORME DE PROYECTOS DE INVERSIÓN  
2021

DESCRIPCIÓN	IMPORTE
SIN PROYECTO	\$ 0.00

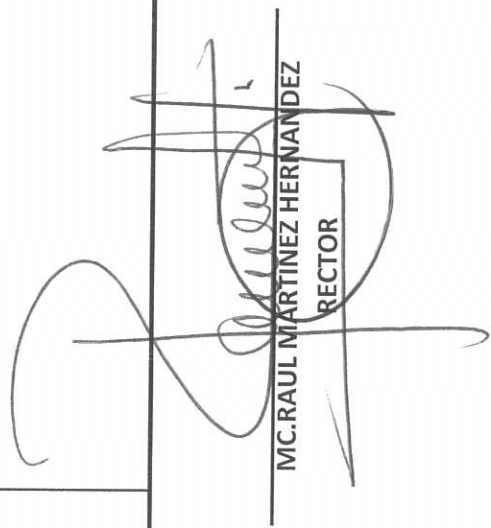
  
MC. RAUL MARTINEZ HERNANDEZ  
RECTOR

  
DA. LAURA O. ZERMENO CASAS  
DIRECTORA DE ADMINISTRACIÓN Y FINANZAS



**Universidad Tecnológica de Torreón**



**INFORME CUATRIMESTRAL**

*Enero - Abril 2021*

# UNIVERSIDAD TECNOLÓGICA DE TORREÓN

## CONSEJO DIRECTIVO

**DR. HIGINIO GONZÁLEZ CALDERÓN**

Secretario de Educación del Estado de Coahuila

**ING. JAIME GUERRA PÉREZ**

Secretario de Economía y Turismo del Estado de Coahuila

**LIC. BLAS JOSÉ FLORES DÁVILA**

Secretario de Finanzas del Estado de Coahuila

**LIC. TERESA GUAJARDO BERLANGA**

Secretaria de Fiscalización y Rendición de Cuentas de Coahuila

**MTRA. LIZETTE CRISTINA VILLARREAL OREZZA**

Titular de la Oficina de enlace educativo del Estado de Coahuila de Zaragoza

**MTRO. HERMINIO BALTAZAR CISNEROS**

Coordinador General de Universidades Tecnológicas y Politécnicas

**LIC. JORGE ZERMEÑO INFANTE**

Presidente Municipal del R. Ayuntamiento de Torreón

**LIC. LUIS REY DELGADO GARCÍA**

Consultor Independiente de Desarrollo Humano y Organizacional

**LIC. MANUEL DE LA PARRA VIESCA**

Director General de SEREX del Norte, S.A. de C.V.

**DRA. LUDIVINA LEIJA RODRIGUEZ**

Subsecretaria de Auditoría Gubernamental y Desarrollo  
Administrativo de la Secretaría de Fiscalización y Rendición de Cuentas

**SECRETARIO**

**ING. RAÚL MARTÍNEZ HERNÁNDEZ**

Rector de la UTT

## Índice

<b>a)</b>	<b>Asuntos Académicos</b>	
a.1	Control Escolar.....	1
a.2	Deserción, Índice de Reprobación y Aprovechamiento.....	6
a.3	Egresados.....	12
a.4	Docentes.....	16
a.5	Biblioteca.....	21
a.6	Becas.....	23
a.7	Asesorías Psicopedagógicas.....	25
a.8	Tutorías y Asesorías Académicas.....	26
a.9	Promoción y visitas guiadas.....	29
a.10	Comisiones académicas.....	34
a.11	Uso de Laboratorios y Talleres .....	35
	Eventos Académicos e Institucionales	35
<b>b)</b>	<b>Asuntos de Extensión Universitaria</b>	
	Extensión Universitaria.....	38
b.1	Prensa y Difusión Institucional.....	39
b.2	Actividades Culturales.....	40
b.3	Actividades Deportivas.....	42
b.4	Responsabilidad Social.....	44
b.5	Servicio a la Comunidad.....	47
b.6	Servicio Médico.....	48
<b>c)</b>	<b>Asuntos de Vinculación</b>	
c.1	Visitas, prácticas y estadías.....	49
c.2	Seguimiento de Egresados.....	51
c.3	Servicios Tecnológicos.....	54
c.4	Centro Integral de Negocios.....	55
c.5	Investigación y Desarrollo.....	55
c.6	Vinculación Regional, Nacional e Internacional.....	56
<b>d)</b>	<b>Asuntos de Planeación</b>	
d.1	Planes y Programas.....	62
d.2	Sistema de Gestión de Calidad .....	62
<b>e)</b>	<b>Asuntos de Administración y Finanzas</b>	
e.1	Plantilla del personal .....	63
e.2	Capacitación de la plantilla .....	64
e.3	Costo por alumno.....	64

**a) Asuntos Académicos**

**a.1 Control Escolar**

En el cuatrimestre enero – abril 2021, hubo inscripciones para nuevo ingreso en ambas modalidades, registrando la 27ª “A” turno matutino con 194 alumnos y la 27ª “D” turno vespertino – nocturno con 50 alumnos de TSU, también la 25ª generación en Ingeniería. La matrícula global fue de 3,593 alumnos. De TSU son 2,586 y de Ingeniería 1007.

**ASPIRANTES, SUSTENTANTES Y ALUMNOS INSCRITOS  
DE NUEVO INGRESO ENERO – ABRIL 2016**

PROGRAMAS EDUCATIVOS	ASPIRANTES	SUSTENTANTES	INSCRITOS	
			H	M
Procesos Industriales Área Manufactura	40	39	53	36
Mecatrónica Área Automatización	55	51	42	6
Mantenimiento Área Industrial	59	53	46	4
Administración Área Administración y Formulación de Proyectos	36	35	10	23
Tecnologías de la Información Área Desarrollo de Software Multiplataforma	24	23	15	9
Ingeniería Tecnologías de la Producción	0	0	22	32
Ingeniería en Mecatrónica	0	0	54	5
Licenciatura en Gestión de Negocios y Proyectos	0	0	3	18
Ingeniería en Desarrollo y Gestión de Software	0	0	26	5
<b>TOTAL</b>	<b>214</b>	<b>201</b>	<b>271</b>	<b>138</b>

# UNIVERSIDAD TECNOLÓGICA DE TORREÓN

## MATRÍCULA ENERO - ABRIL

PROGRAMA EDUCATIVO	2021
Procesos Industriales Área Manufactura	576
Mecatrónica Área Automatización	406
Mantenimiento Área Industrial	547
Mecánica Área Industrial	210
Mecatrónica Área Sistemas de Manufactura Flexible	239
Administración Área Administración y Formulación de Proyectos	392
Tecnologías de la Información Área Desarrollo de Software Multiplataforma	216
Ingeniería Tecnologías de la Producción	302
Ingeniería en Mantenimiento Industrial	181
Ingeniería Metal Mecánica	87
Ingeniería en Mecatrónica	206
Licenciatura en Gestión de Negocios y Proyectos	159
Ingeniería en Desarrollo y Gestión de Software	72
<b>TOTAL</b>	<b>3,593</b>

## MATRÍCULA TOTAL GENERAL ENERO ABRIL 2021

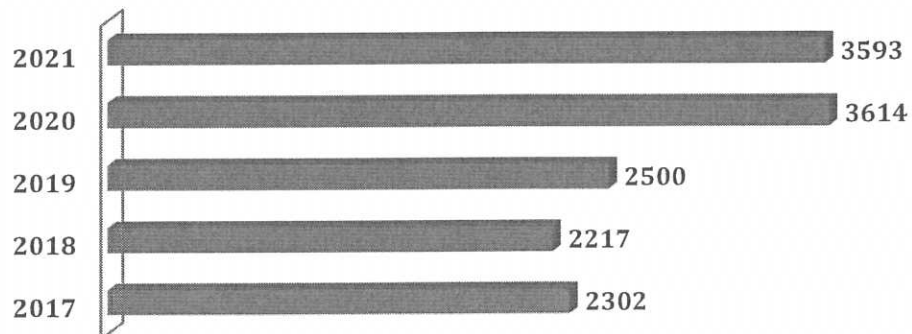

# UNIVERSIDAD TECNOLÓGICA DE TORREÓN

## HISTÓRICO DE LOS ÚLTIMOS 3 AÑOS DE LA MATRÍCULA EN PERIODOS DE ENERO - ABRIL

PROGRAMA EDUCATIVO	2019	2020	2021
Procesos Industriales Área Manufactura	596	583	576
Mecatrónica Área Automatización	376	378	406
Mantenimiento Área Industrial	476	548	547
Mecánica Área Industrial	147	176	210
Mecatrónica Área Sistemas de Manufactura Flexible	164	229	239
Administración Área Formulación y Evaluación de Proyectos	257	358	392
Tecnologías de la Información Área Desarrollo de Software Multiplataforma	0	0	216
Tecnologías de la Información y Comunicación Área en Redes y Telecomunicaciones	174	0	0
Tecnologías de la Información y Comunicación Área en Sistemas Informáticos	25	167	0
Tecnologías de la Información Área Infraestructura de Redes Digitales	0	9	0
Ingeniería Tecnologías de la Producción	242	307	302
Ingeniería en Mantenimiento Industrial	203	211	181
Ingeniería Metal Mecánica	79	96	87
Ingeniería en Mecatrónica	266	247	206
Ingeniería en Gestión de Proyectos	198	126	0
Licenciatura en Gestión de Negocios y Proyectos	0	84	159
Ingeniería en Tecnologías de la Información	102	95	0
Ingeniería en Desarrollo y Gestión de Software	0	0	72
<b>TOTAL</b>	<b>3,305</b>	<b>3,614</b>	<b>3,593</b>

**MATRÍCULA TOTAL DE LOS 3 ULTIMOS AÑOS**

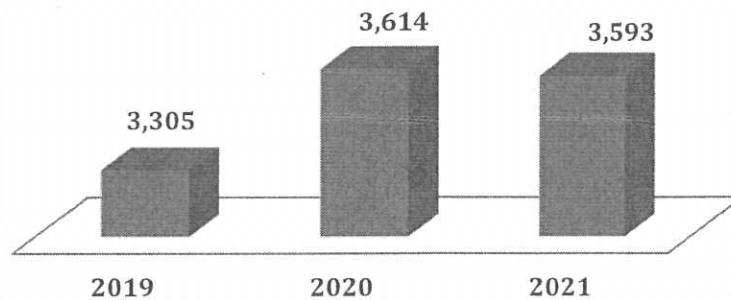

**MATRÍCULA POR PROGRAMA EDUCATIVO TSU**

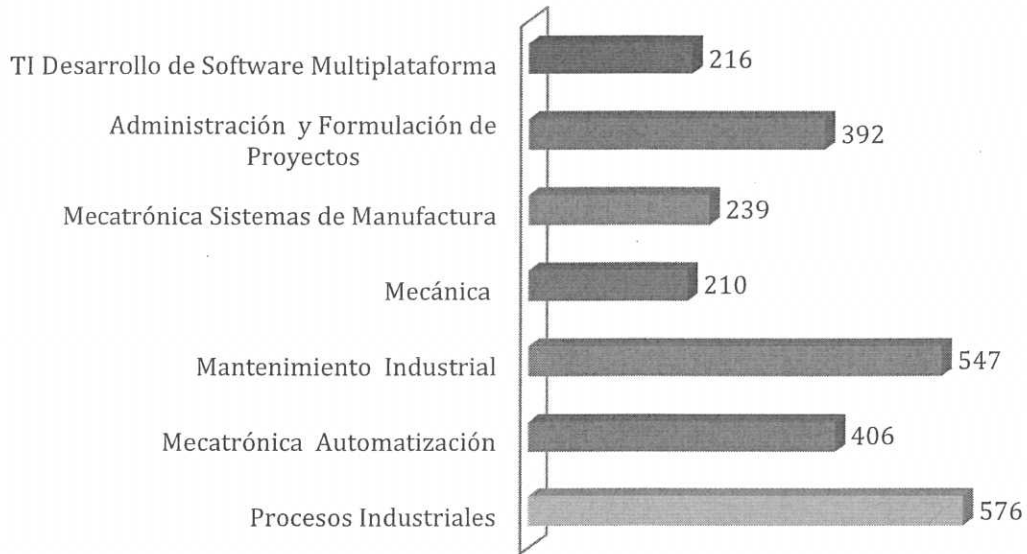

**MATRÍCULA POR PROGRAMA EDUCATIVO INGENIERÍA**

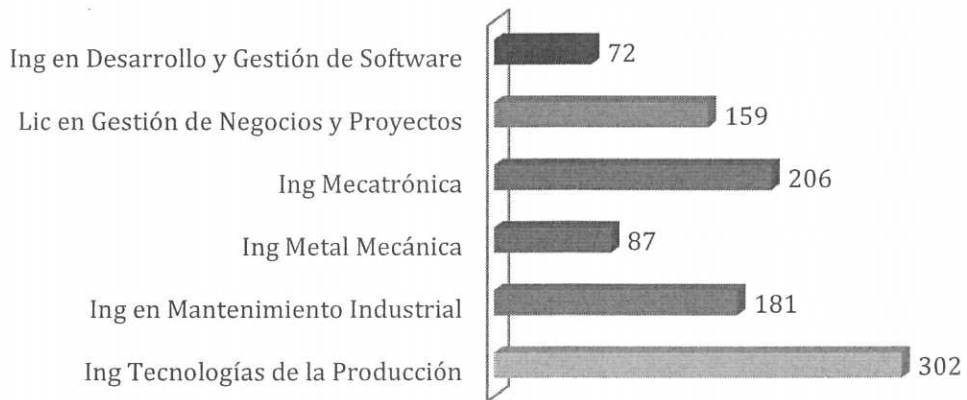



Es notable como la matrícula trata de mantenerse para el periodo a comparación con el año anterior 2020.

La Matrícula de TSU se sostiene por arriba en comparación al mismo periodo del año 2020. El porcentaje diferencial es del 5.34%

## HISTORICO MATRICULA T.S.U.

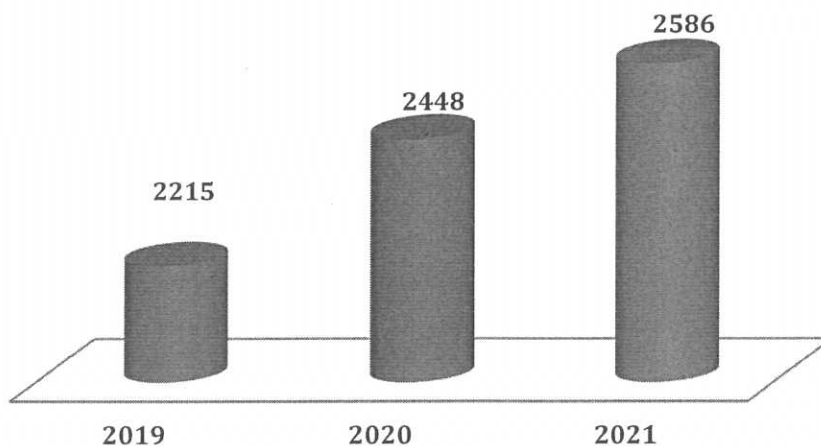

En la matrícula de Ingeniería tiene un descenso sobre la registrada del año anterior 2020 para este mismo periodo.

## HISTORICO MATRICULA INGENIERÍA

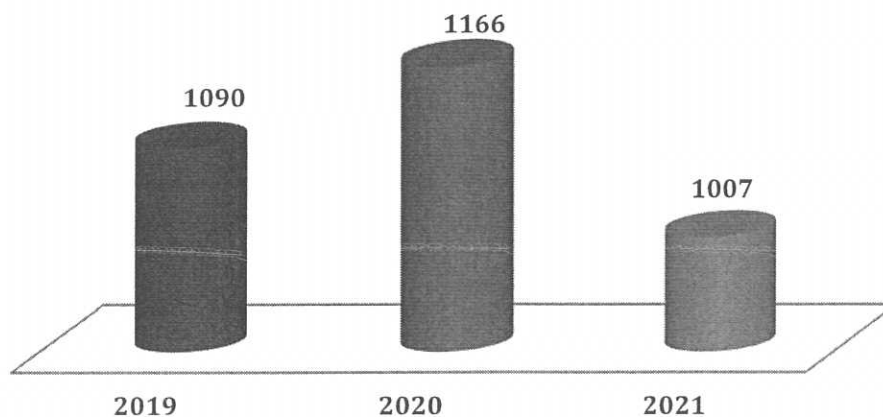

# UNIVERSIDAD TECNOLÓGICA DE TORREÓN

## a.2-Deserción, índice de Reprobación y aprovechamiento escolar

Se presentaron 535 bajas, representando un 14.89% global, 18.83% en TSU y 4.77% en Ingeniería.

### DESERCIÓN POR GÉNERO Y PROGRAMA EDUCATIVO

PROGRAMA EDUCATIVO	BAJAS		TOTALES
	H	M	
Procesos Industriales Área Manufactura	70	42	112
Mecatrónica Área Automatización	107	10	117
Mantenimiento Área Industrial	82	5	87
Mecánica Área Industrial	42	3	44
Mecatrónica Área Sistemas de Manufactura Flexible	27	2	29
Administración Área Administración y Formulación de Proyectos	16	24	40
Tecnologías de la Información Área Desarrollo de Software Multiplataforma	42	15	57
Ingeniería Tecnologías de la Producción	4	2	6
Ingeniería en Mantenimiento Industrial	13	1	14
Ingeniería Metal Mecánica	1	0	1
Ingeniería en Mecatrónica	15	1	16
Licenciatura en Gestión de Negocios y Proyectos	3	6	9
Ingeniería en Desarrollo y Gestión de Software	2	0	1
<b>TOTAL</b>	<b>424</b>	<b>111</b>	<b>535</b>

### BAJAS POR GENERO

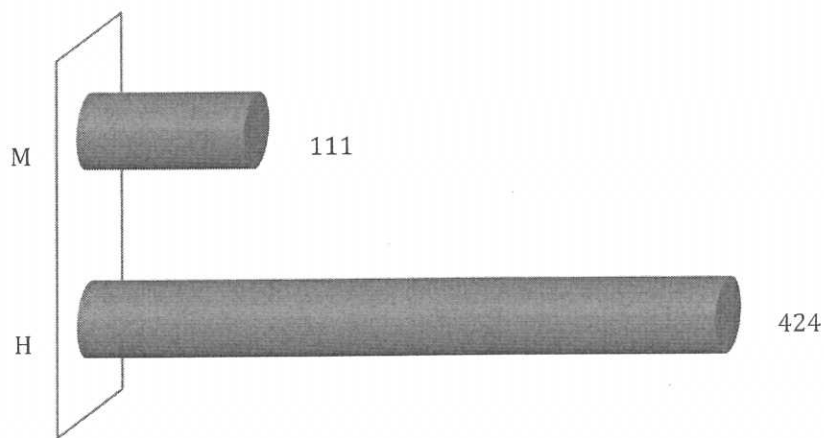

# UNIVERSIDAD TECNOLÓGICA DE TORREÓN

## BAJAS POR PROGRAMA EDUCATIVO

PROGRAMA EDUCATIVO	MATRICULA INICIAL	BAJAS	MATRICULA FINAL
Procesos Industriales Área Manufactura	576	112	464
Mecatrónica Área Automatización	406	117	289
Mantenimiento Área Industrial	547	87	460
Mecánica Área Industrial	210	45	165
Mecatrónica Área Sistemas de Manufactura Flexible	239	29	210
Administración Área Administración y Formulación de Proyectos	392	40	352
Tecnologías de la Información Área Desarrollo de Software Multiplataforma	216	57	159
Ingeniería Tecnologías de la Producción	302	6	296
Ingeniería en Mantenimiento Industrial	181	14	167
Ingeniería Metal Mecánica	87	1	86
Ingeniería en Mecatrónica	206	16	190
Licenciatura en Gestión de Negocios y Proyectos	159	9	150
Ingeniería en Desarrollo y Gestión de Software	72	2	70
<b>TOTAL</b>	<b>3,593</b>	<b>535</b>	<b>3,058</b>

# UNIVERSIDAD TECNOLÓGICA DE TORREÓN

## Causas de deserción

El bajo desempeño académico registró un 46% en las bajas totales; es el porcentaje más alto de las causas de deserción, seguido de los problemas personales.

### CAUSAS DE DESERCIÓN POR GENERO DE TSU

PROGRAMA EDUCATIVO	BAJAS		TOTALES
	H	M	
Bajo Rendimiento Académico	185	39	224
Problemas Laborales	36	4	40
Problemas Familiares y Personales	115	44	159
Problemas Económicos	13	3	16
Incumplimiento de expectativas	5	2	7
Problemas de Salud	2	2	4
Cambio de Escuela	1	0	1
Cambio de Carrera	17	4	21
Faltas al reglamento	2	0	2
Cambio de Ciudad o Residencia	2	1	3
Otras *gravidez *falta de papelería	8	2	10
<b>TOTAL</b>	<b>386</b>	<b>101</b>	<b>487</b>

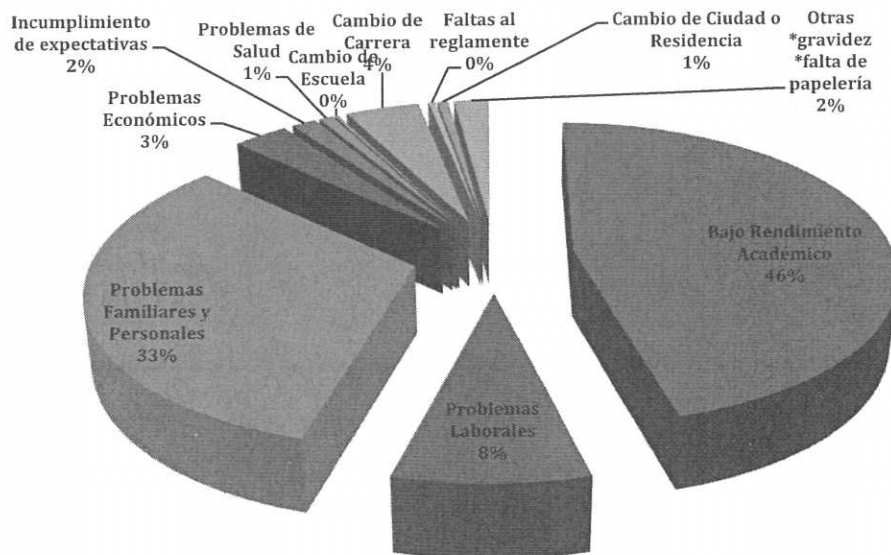

## CAUSAS DE DESERCIÓN POR GENERO EN INGENIERÍA

PROGRAMA EDUCATIVO	BAJAS		TOTALES
	H	M	
Bajo Rendimiento Académico	13	2	15
Problemas Laborales	11	1	12
Problemas Familiares y Personales	13	4	17
Incumplimiento de expectativas	1	3	4
<b>TOTAL</b>	<b>38</b>	<b>10</b>	<b>48</b>

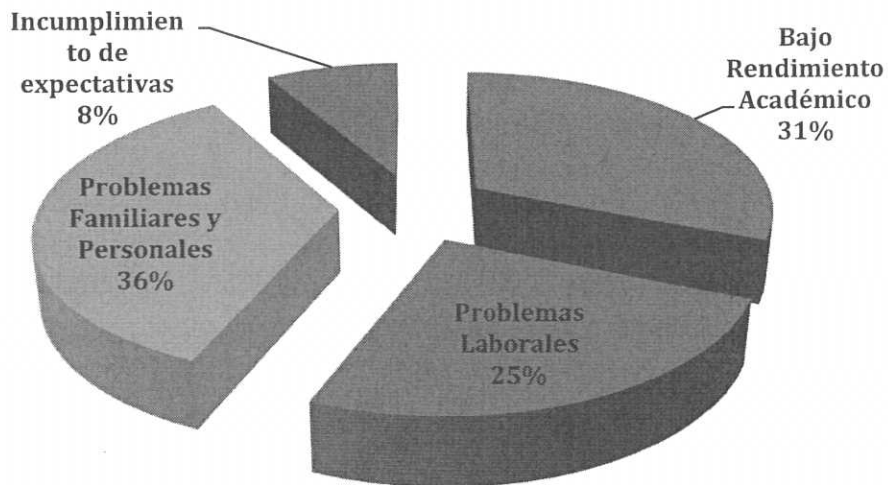

### Grupos

El total de la matrícula se distribuyó en 117 grupos de los distintos programas educativos en los turnos matutino y nocturno.

#### GRUPOS POR TURNO

TURNO		TOTAL
MATUTINO	NOCTURNO	
64	53	<b>117</b>

# UNIVERSIDAD TECNOLÓGICA DE TORREÓN

En la siguiente tabla se muestra el resultado en cuanto al aprovechamiento desglosado por cada Programa Educativo en el cuatrimestre.

## APROVECHAMIENTO ESCOLAR

PROGRAMA EDUCATIVO	PROMEDIO
Procesos Industriales Área Manufactura	8.9
Mecatrónica Área Automatización	8.7
Mantenimiento Área Industrial	8.8
Mecánica Área Industrial	8.6
Mecatrónica Área Sistemas de Manufactura Flexible	9.0
Administración Área Administración y Formulación de Proyectos	9.3
Tecnologías de la Información Área Desarrollo de Software Multiplataforma	9.0
Ingeniería Tecnologías de la Producción	9.2
Ingeniería en Mantenimiento Industrial	9.1
Ingeniería Metal Mecánica	9.2
Ingeniería en Mecatrónica	9.3
Licenciatura en Gestión de Negocios y Proyectos	9.5
Ingeniería Tecnologías de la Información	9.6
Ingeniería en Desarrollo y Gestión de Software	9.4

**El promedio general para este cuatrimestre fue de: 9.11**

# UNIVERSIDAD TECNOLÓGICA DE TORREÓN

En la siguiente tabla se presentan los porcentajes de reprobación correspondientes a cada Programa Educativo llevado a cabo en el cuatrimestre.

## % DE REPROBACIÓN

PROGRAMA EDUCATIVO	%
Procesos Industriales Área Manufactura	10.42
Mecatrónica Área Automatización	14.78
Mantenimiento Área Industrial	8.40
Mecánica Área Industrial	10
Mecatrónica Área Sistemas de Manufactura Flexible	5.85
Administración Área Administración y Formulación de Proyectos	2.04
Tecnologías de la Información Área Desarrollo de Software Multiplataforma	6.94
Ingeniería Tecnologías de la Producción	0.3
Ingeniería en Mantenimiento Industrial	4.42
Ingeniería Metal Mecánica	1.15
Ingeniería en Mecatrónica	1.94
Licenciatura en Gestión de Negocios y Proyectos	0.62
Ingeniería Tecnologías de la Información	0
Ingeniería en Desarrollo y Gestión de Software	0

# UNIVERSIDAD TECNOLÓGICA DE TORREÓN

## a.3 Egresados

### Egresados en Técnico Superior Universitarios

Al concluir el periodo cuatrimestral se contabiliza la generación "B" como parte de la 25ª Generación y registra un total de 206 egresados; acumulando hasta la fecha **10,783**.

#### EGRESADOS ACUMULADOS POR PROGRAMA EDUCATIVOS

PROGRAMA EDUCATIVO	25ª B		TOTAL
	H	M	
Procesos Industriales Área Manufactura	34	18	52
Mecatrónica Área Automatización	18	2	20
Mantenimiento Área Industrial	56	0	56
Mecánica Área Industrial	17	2	19
Mecatrónica Área Sistemas de Manufactura Flexible	21	2	23
Administración Área Administración y Formulación de Proyectos	13	23	36
<b>TOTAL</b>	<b>159</b>	<b>47</b>	<b>206</b>

#### EGRESADOS ACUMULADOS POR PROGRAMA EDUCATIVO

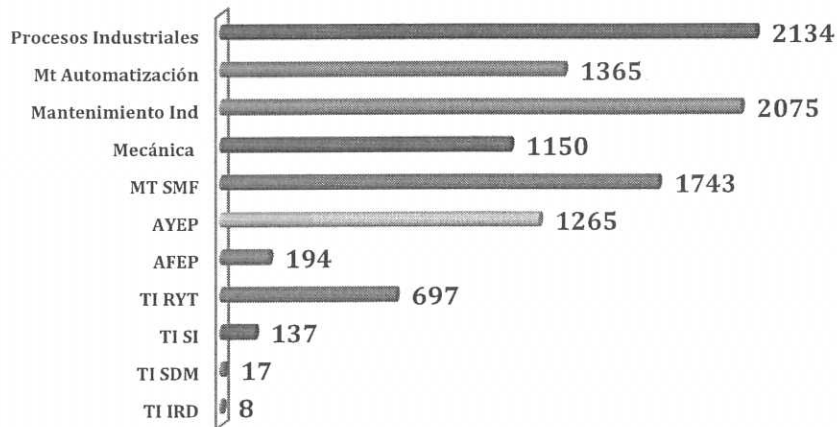



# UNIVERSIDAD TECNOLÓGICA DE TORREÓN

## Egresados de Ingeniería

396 egresados en la modalidad de Ingeniería se acumulan a la generación "22ª" registrado un total acumulando hasta la fecha de 4,714.

### EGRESADOS ACUMULADOS POR PROGRAMA EDUCATIVOS

PROGRAMA EDUCATIVO	22ª		TOTAL
	H	M	
Ingeniería Tecnologías de la Producción	49	49	98
Ingeniería en Mantenimiento Industrial	85	6	91
Ingeniería Metal Mecánica	44	6	50
Ingeniería en Mecatrónica	43	13	56
Licenciatura en Gestión de Negocios y Proyectos	21	39	60
Ingeniería en Tecnologías de la Información	33	8	41
<b>TOTAL</b>	<b>275</b>	<b>121</b>	<b>396</b>

### EGRESADOS ACUMULADOS POR PROGRAMA EDUCATIVO

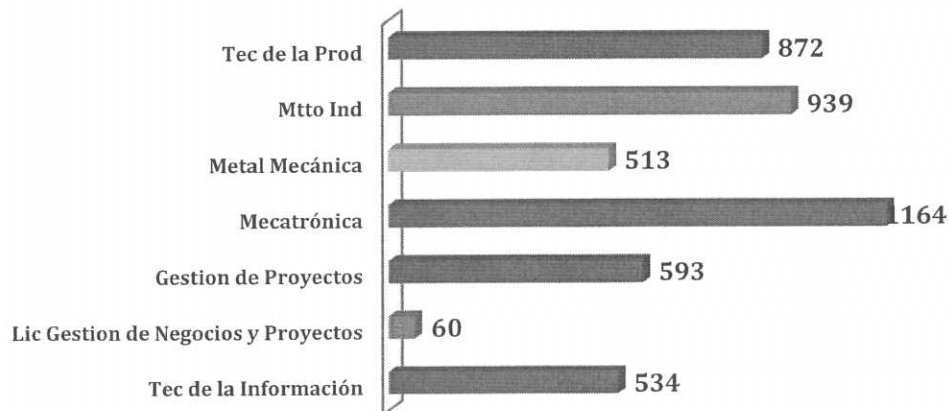

Egresó la primera generación de Licenciatura en Gestión de Negocios y Proyectos

# UNIVERSIDAD TECNOLÓGICA DE TORREÓN

## Eficiencia Terminal

En este concepto, la matrícula inicial de alumnos de primer ingreso de esta generación fue de 925 en ambas modalidades, egresando 526 estudiantes, que representa el 56.86% de eficiencia terminal en su cohorte generacional; el total de egresados es de 602, los 76 restantes son reincorporaciones de diferentes generaciones.

### COHORTE GENERACIONAL 25<sup>a</sup> "B" EN TSU Y 22<sup>a</sup> EN INGENIERÍA

PROGRAMA EDUCATIVO	INICIAL		EGRESO		%
	H	M	H	M	
Procesos Industriales Área Manufactura	59	31	30	13	47.77
Mecatrónica Área Automatización	30	7	9	1	27.02
Mantenimiento Área Industrial	100	2	45	0	44.12
Mecánica Área Industrial	37	3	14	2	40
Mecatrónica Área Sistemas de Manufactura Flexible	29	2	13	1	45.16
Administración Área Administración y Formulación de Proyectos	20	36	9	22	55.36
Tecnologías de la Información Área Desarrollo de Software Multiplataforma	30	5	0	0	0
Ingeniería Tecnologías de la Producción	58	58	47	47	81.03
Ingeniería en Mantenimiento Industrial	113	9	82	6	72.13
Ingeniería Metal Mecánica	52	7	41	5	77.97
Ingeniería en Mecatrónica	102	21	37	10	38.21
Licenciatura en Gestión de Negocios y Proyectos	28	42	20	39	84.28
Ingeniería en Tecnologías de la Información	34	10	26	7	75
<b>TOTAL</b>	<b>692</b>	<b>233</b>	<b>373</b>	<b>153</b>	<b>56.86</b>

# UNIVERSIDAD TECNOLÓGICA DE TORREÓN

## Titulación

Al mes de abril 2021 se cuentan con 9,420 de egresados titulados en T.S.U., el cual representa un 96% de las generaciones en mención.

### TASA DE TITULACIÓN TÉCNICOS SUPERIORES UNIVERSITARIOS

GENERACIÓN	EGRESADOS	TITULADOS	TASA
Primera	101	88	87%
Segunda	63	46	73%
Tercera	114	80	70%
Cuarta	54	41	76%
Quinta	237	204	86%
Sexta	76	58	76%
Séptima	301	276	91%
Octava	307	288	94%
Novena	426	346	81%
Décima	452	377	83%
Décima primera	447	447	100%
Décima segunda	384	384	100%
Décima tercera	389	389	100%
Decima cuarta	416	416	100%
Décima quinta	651	651	100%
Décima sexta	621	621	100%
Decima séptima	577	577	100%
Décima octava	765	765	100%
Décima novena	743	743	100%
Vigésima	756	756	100%
Vigésima primera	62556	62556	100%100%
Vigésima primeratercera	648	648	100%
Vigésima cuarta	637	637	100%
Vigésima quinta	293	293	100%
<b>TOTAL</b>	<b>10,783</b>	<b>10,226</b>	<b>95%</b>

En lo que respecta a la modalidad de Ingeniería se cuentan con 4,317 egresados titulados hasta la fecha, representando el 100%.

#### a.4 Docentes

# UNIVERSIDAD TECNOLÓGICA DE TORREÓN

La Plantilla de profesores para este cuatrimestre se conforma por 223 en total, de los cuales 159 son Profesores de Asignatura, (P.A.) 64 Profesores de Tiempo Completo (P.T.C.)

## PERSONAL DOCENTE

PROGRAMA EDUCATIVO	P.T.C.		P.A.	
	H	M	H	M
Procesos Industriales Área Manufactura	6	5	20	21
Mecatrónica Área Automatización	5	0	15	11
Mantenimiento Área Industrial	9	2	23	11
Mecánica Área Industrial	8	1	4	3
Mecatrónica Área Sistemas de Manufactura Flexible	7	3	11	7
Administración Área Administración y Evaluación de Proyectos	3	5	9	10
Tecnologías de la Información Área Desarrollo de Software Multiplataforma	7	3	10	4
<b>TOTAL</b>	<b>45</b>	<b>19</b>	<b>92</b>	<b>67</b>

En las siguientes tablas se muestran tanto la experiencia laboral y docencia como el nivel de estudios del personal docente

## AÑOS DE EXPERIENCIA LABORAL Y DOCENCIA DEL PERSONAL DOCENTE

AÑOS	LABORAL				DOCENTE			
	P.T.C.		P.A.		P.T.C.		P.A.	
	H	M	H	M	H	M	H	M
<b>0-1</b>	9	2	18	14	3	0	6	4
<b>2-3</b>	10	3	20	9	11	4	20	15
<b>4-7</b>	14	6	22	22	13	2	21	20
<b>8-11</b>	6	4	9	14	11	9	27	15
<b>12-15</b>	2	3	6	2	5	3	8	2
<b>16-22</b>	2	1	10	5	1	1	6	8
<b>MÁS DE 22</b>	2	0	7	1	1	0	4	3
<b>TOTAL</b>	<b>45</b>	<b>19</b>	<b>92</b>	<b>67</b>	<b>45</b>	<b>19</b>	<b>92</b>	<b>67</b>

P.T.C.= Profesores de Tiempo Completo

P.A.= Profesores de Asignatura

# UNIVERSIDAD TECNOLÓGICA DE TORREÓN

## NIVEL DE ESTUDIOS DEL PERSONAL DOCENTE

NIVEL DE ESTUDIOS	PROFESOR DE TIEMPO COMPLETO		PROFESOR DE ASIGNATURA	
	H	M	H	M
TÉCNICO	0	0	1	1
LICENCIATURA CON TÍTULO	2	2	42	52
MAESTRÍA CON GRADO	35	13	23	13
MAESTRÍA SIN GRADO	7	3	24	0
DOCTORADO SIN GRADO	0	1	2	0
DOCTORADO CON GRADO	1	0	0	1
<b>TOTAL</b>	<b>45</b>	<b>19</b>	<b>92</b>	<b>67</b>

## PERFIL DE PROFESOR DE TIEMPO COMPLETO

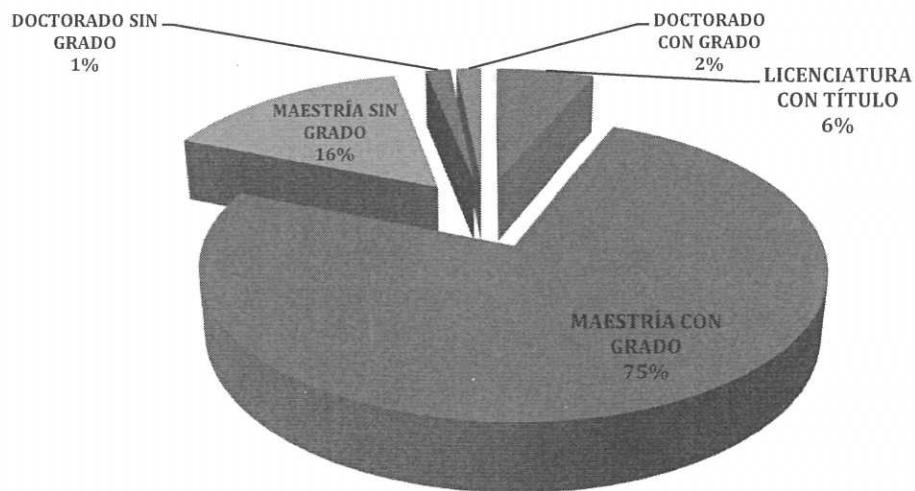

# UNIVERSIDAD TECNOLÓGICA DE TORREÓN

## PERFIL DE PROFESOR DE ASIGNATURA

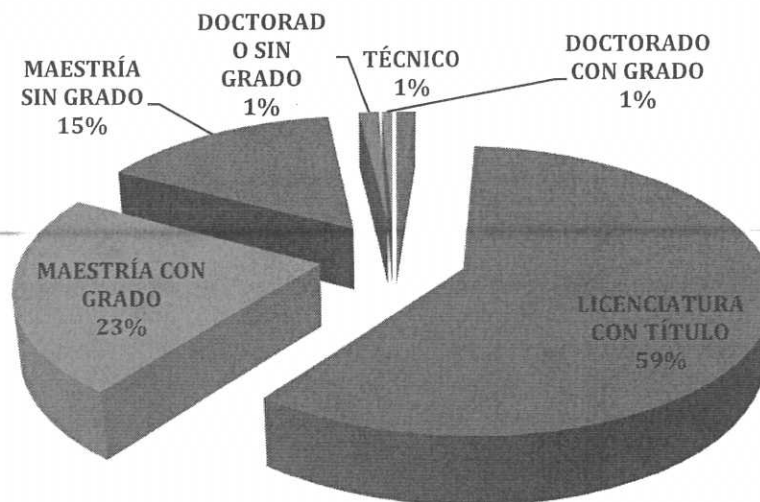

## ESTUDIOS POSGRADO DE PTC

DOCENTE	NIVEL QUE ESTUDIA	% AVANCE
Ing. Luz Elena López Luevanos	Estudio de Maestría -Facultad de Contaduría y Administración UA de C -Maestría en administración de la seguridad, higiene y medio ambiente de trabajo.	98 (Trámite de titulación)
MC Julio Cesar Dorado Espino	Doctorado DAAD	100%
Lic. Yessica Mendiola García	Maestría de la enseñanza del idioma Inglés como lengua extranjera	90% (Carga académica completa)
Ing. Juan Carlos Castellanos Meza	Maestría en Ciencias de la Ingeniería con Acentuación en Construcción	90% (Carga académica completa)

## Mejoramiento del personal académico

En el cuatrimestre de enero-abril, se impartieron 3 cursos para el personal docente.

### CAPACITACION PARA DOCENTES

CURSO / TALLER / DIPLOMADO	HORAS	DIRIGIDO A:
Implicaciones del Lenguaje Sexista, Micro machismos y la normalización de la violencia	4	15 PTC
Brazo Robótico y Software de simulación YASKAWA	12	7 PTC
Sistema Modular Mecatrónico con 3 estaciones	37.5	4 PTC

## Participación de Cuerpo Académico

### Curso de innovación físico-químico

Como Sede las instalaciones del Met - Mex Peñoles y de forma Virtual se participó en el curso de innovación físico-químico (Cisco Web) los días 2, 4, 9, 16, 23 y 25 de marzo, cuyo objetivo es: reforzar los conocimientos de físico-química desde las bases para propiciar los ambientes de enseñanza en los alumnos.

### Certificación

Se participó en la Certificación para obtenerla en introducción a JAVA SCRIPT los días 8 y 16 de febrero, aprobando los PTC Daniel Rosales Díaz Mirón y David Ochoa del Toro.

INFORME DE PUNTUACIÓN DEL EXAMEN																							
<b>CANDIDATO</b> DANIEL ROSALES DÍAZ MIRÓN KM 6.5 Carretera Federal Tehuacan - Orizaba Santa Ana, Nicolas Bravo Tehuacan 75790 drosales@utt.edu.mx	<b>EXAMEN</b> 99-382:MTA: Introduction to Programming using JavaScript Número de referencia del examen: 38394853 Fecha: febrero 16, 2021 ID: drosales@utt.edu.mx																						
<b>RESULTADOS</b> <table border="1"> <tr> <td>Puntuación requerida</td> <td>10</td><td>20</td><td>30</td><td>40</td><td>50</td><td>60</td><td>70</td><td>80</td><td>90</td><td>100</td> </tr> <tr> <td>Su puntuación</td> <td></td><td></td><td></td><td></td><td></td><td></td><td></td><td></td><td></td><td></td> </tr> </table>		Puntuación requerida	10	20	30	40	50	60	70	80	90	100	Su puntuación										
Puntuación requerida	10	20	30	40	50	60	70	80	90	100													
Su puntuación																							
<b>ANÁLISIS DE LA SECCIÓN</b> <table border="1"> <tr> <td>Programar con operadores, métodos y palabras clave de JavaScript (20 % -25 %)</td> <td>85%</td> </tr> <tr> <td>Programar con variables, tipos de datos y funciones (25 % -30 %)</td> <td>79%</td> </tr> <tr> <td>Implementar y analizar decisiones y bucles (20 % -25 %)</td> <td>80%</td> </tr> <tr> <td>Interactuar con Document Object Model (15 % -20 %)</td> <td>91%</td> </tr> <tr> <td>Interactuar con formulario HTML (5 % -10 %)</td> <td>70%</td> </tr> </table>	Programar con operadores, métodos y palabras clave de JavaScript (20 % -25 %)	85%	Programar con variables, tipos de datos y funciones (25 % -30 %)	79%	Implementar y analizar decisiones y bucles (20 % -25 %)	80%	Interactuar con Document Object Model (15 % -20 %)	91%	Interactuar con formulario HTML (5 % -10 %)	70%	<b>PUNTAJE FINAL</b> <table border="1"> <tr> <td>Puntuación requerida</td> <td>70</td> </tr> <tr> <td>Su puntuación</td> <td>88</td> </tr> </table>	Puntuación requerida	70	Su puntuación	88								
Programar con operadores, métodos y palabras clave de JavaScript (20 % -25 %)	85%																						
Programar con variables, tipos de datos y funciones (25 % -30 %)	79%																						
Implementar y analizar decisiones y bucles (20 % -25 %)	80%																						
Interactuar con Document Object Model (15 % -20 %)	91%																						
Interactuar con formulario HTML (5 % -10 %)	70%																						
Puntuación requerida	70																						
Su puntuación	88																						
<b>RESULTADO</b> APROBADO <input checked="" type="checkbox"/>																							

INFORME DE PUNTUACIÓN DEL EXAMEN																							
<b>CANDIDATO</b> DAVID OCHOA DEL TORO KM 6.5 Carretera Federal Tehuacan - Orizaba Santa Ana, Nicolas Bravo Tehuacan 75790 dochoa@utt.edu.mx	<b>EXAMEN</b> 99-382:MTA: Introduction to Programming using JavaScript Número de referencia del examen: 38362328 Fecha: febrero 8, 2021 ID: dochoa@utt.edu.mx																						
<b>RESULTADOS</b> <table border="1"> <tr> <td>Puntuación requerida</td> <td>10</td><td>20</td><td>30</td><td>40</td><td>50</td><td>60</td><td>70</td><td>80</td><td>90</td><td>100</td> </tr> <tr> <td>Su puntuación</td> <td></td><td></td><td></td><td></td><td></td><td></td><td></td><td></td><td></td><td></td> </tr> </table>		Puntuación requerida	10	20	30	40	50	60	70	80	90	100	Su puntuación										
Puntuación requerida	10	20	30	40	50	60	70	80	90	100													
Su puntuación																							
<b>ANÁLISIS DE LA SECCIÓN</b> <table border="1"> <tr> <td>Programar con operadores, métodos y palabras clave de JavaScript (20 % -25 %)</td> <td>85%</td> </tr> <tr> <td>Programar con variables, tipos de datos y funciones (25 % -30 %)</td> <td>71%</td> </tr> <tr> <td>Implementar y analizar decisiones y bucles (20 % -25 %)</td> <td>83%</td> </tr> <tr> <td>Interactuar con Document Object Model (15 % -20 %)</td> <td>45%</td> </tr> <tr> <td>Interactuar con formulario HTML (5 % -10 %)</td> <td>80%</td> </tr> </table>	Programar con operadores, métodos y palabras clave de JavaScript (20 % -25 %)	85%	Programar con variables, tipos de datos y funciones (25 % -30 %)	71%	Implementar y analizar decisiones y bucles (20 % -25 %)	83%	Interactuar con Document Object Model (15 % -20 %)	45%	Interactuar con formulario HTML (5 % -10 %)	80%	<b>PUNTAJE FINAL</b> <table border="1"> <tr> <td>Puntuación requerida</td> <td>70</td> </tr> <tr> <td>Su puntuación</td> <td>82</td> </tr> </table>	Puntuación requerida	70	Su puntuación	82								
Programar con operadores, métodos y palabras clave de JavaScript (20 % -25 %)	85%																						
Programar con variables, tipos de datos y funciones (25 % -30 %)	71%																						
Implementar y analizar decisiones y bucles (20 % -25 %)	83%																						
Interactuar con Document Object Model (15 % -20 %)	45%																						
Interactuar con formulario HTML (5 % -10 %)	80%																						
Puntuación requerida	70																						
Su puntuación	82																						
<b>RESULTADO</b> APROBADO <input checked="" type="checkbox"/>																							

## Certificaciones ETC

Desde el 01 de marzo se lleva a cabo la capacitación para Profesores a fin de -  
Certificarse en Fundamentos de Computación TEAMS

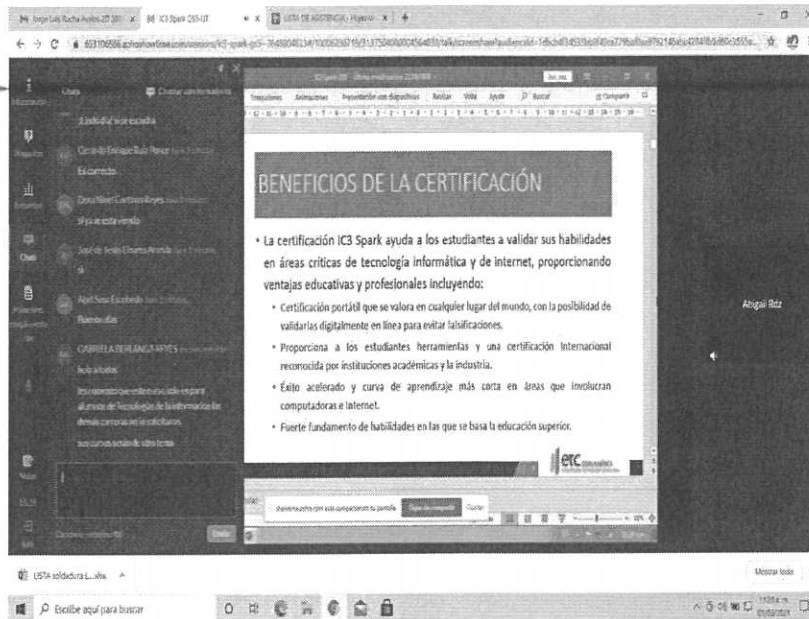

## CONGRESO Academia Journals

Se participó junto a investigadores de todo México en el Congreso virtual Academia Journals Fresnillo los días 22 y 23 de marzo, por ellos el PTC Misael Zavala Silva y el alumno Misael Abimael Zavala Rodríguez, participaron como ponentes en trabajos realizados con la investigación.





## Innovación desde la Educación

En las instalaciones del Instituto de Investigación de materiales de UNAM (Vía Zoom) se participó el pasado 14 de abril en el curso “Innovación desde la Educación” cuyo objetivo es: reforzar los conocimientos de desarrollo del proceso educativo para propiciar los ambientes de enseñanza en los alumnos.



## a.5 Biblioteca

Durante el periodo reportado, 3 libros por alumno considerando el total de la matrícula que incluye los dos turnos. A continuación se detalla el total de ejemplares por alumno y carrera, así como su distribución por área de conocimiento.

### DISTRIBUCIÓN DE ACERVO BIBLIOGRÁFICO

ACERVO	PI	MA	MI	ME	MT	AFEP	TI	ITP	IMI	IMM	IMT	IGP	ITIC	OTROS	TOTAL
Libros	2753	1561	1417	1681	456	886	527	139	75	127	208	259	76	554	10,719
Títulos	1235	573	532	713	209	561	288	74	48	62	97	128	38	480	5,038
Ejemplares por títulos	2.23	2.72	2.66	2.36	2.18	1.58	1.83	1.88	1.56	2.05	2.14	2.02		1.15	2.13
Total de Alumnos	576	406	547	210	239	392	216	302	181	87	206	159	72		3593
Libros por Alumnos	4.78	3.84	2.59	8.00	1.91	2.26	2.44	0.46	0.41	1.46	1.01	1.63	1.06		2.98

# UNIVERSIDAD TECNOLÓGICA DE TORREÓN

## ACERVO BIBLIOGRÁFICO POR ÁREA DE CONOCIMIENTO

TÍTULOS	PI	MA	MI	ME	MT	AFE	TI	ITP	IMI	IMM	IMT	IGP	ITI	OTROS	TOTAL
Ciencias Básicas	321	146	116	190	55	78	133	9	6	11	14	2	16	73	1170
Conocimientos Técnicos	601	328	293	344	112	413	128	45	28	21	46	103	21	145	2628
Lenguajes y Métodos	220	78	93	139	35	39	14	13	4	3	28	4	1	85	756
Formación Sociocultural	93	21	30	40	7	31	13	7	10	27	9	19	0	177	484
<b>TOTAL</b>	<b>1,235</b>	<b>573</b>	<b>532</b>	<b>713</b>	<b>209</b>	<b>561</b>	<b>288</b>	<b>74</b>	<b>48</b>	<b>62</b>	<b>97</b>	<b>128</b>	<b>38</b>	<b>480</b>	<b>5,038</b>

## EJEMPLARES POR EDICIÓN Y ÁREA DE CONOCIMIENTO

LIBROS	LIBROS EDITADOS DENTRO DE LOS 3 AÑOS ANTERIORES	LIBROS EDITADOS CON MÁS DE TRES AÑOS	TOTAL
Ciencias Básicas	245	1950	2,195
Conocimientos Técnicos	594	4748	5,342
Lenguajes y Métodos	60	601	661
Formación Sociocultural	88	1400	1,488
TESINAS	0	1033	1,029
<b>TOTAL</b>	<b>987</b>	<b>9,732</b>	<b>10,719</b>

## BIBLIOTECA DIGITAL

REVISTAS	NUEVAS SUSCRIPCIONES
Biblioteca Digital	EBSCO y GALE

En cuanto al **número de documentos de préstamo**, también se cuenta con material (DVD, CD, CD-ROM, VHS) a disposición de los alumnos.

Hasta noviembre se realizaron 124 préstamos a domicilio de libros.

## PRÉSTAMO DE LIBROS

ENERO	FEBRERO	MARZO	ABRIL
42	34	13	35

# UNIVERSIDAD TECNOLÓGICA DE TORREÓN

## HORAS DE USO DE LOS CENTROS DE CÓMPUTO

ENERO	FEBRERO	MARZO	ABRIL
99	76	114	125

### a.6 Becas

Con equidad para los estudiantes, a través de la Subdirección de Servicios Académicos, la Universidad otorgó 677 Académicas, 51 Jóvenes Escribiendo el Futuro; 174 Becas de Manutención otorgadas en Abril y Un becado (\*hijo de Militar). En total se otorgaron Becas al 25.10% de los alumnos inscritos en el periodo reportado. La Beca Federal de se obtuvo hasta el mes de febrero 2021.

### BECAS OTORGADAS POR PROGRAMA EDUCATIVO

PROGRAMA EDUCATIVO	ACADÉMICA		JEEF		MANUTENCIÓN		TOTAL	
	H	M	H	M	H	M	H	M
Procesos Industriales Área Manufactura	46	79	3	3	18	20	67	102
Mecatrónica Área Automatización	56	9	1	0	25	0	82	9
Mantenimiento Área Industrial	58	10	7	0	30	2	95	12
Mecánica Área Industrial	22	2	0	0	15	1	37	3
Mecatrónica Área Sistemas de Manufactura Flexible	61	12	0	0	13	2	74	14
Administración Área Administración y Formulación de Proyectos	22	82	1	0	4	12	27	94
Tecnologías de la Información Área Desarrollo de Software Multiplataforma	45	12	0	0	5	1	50	13
Ingeniería Tecnologías de la Producción	27	37	4	2	4*	5	35	44
Ingeniería en Mantenimiento Industrial	13	2	4	0	7	1	24	3
Ingeniería Metal Mecánica	7	0	1	0	0	0	8	0
Ingeniería en Mecatrónica	20	5	8	2	4	0	32	7
Licenciatura en Gestión de Negocios y Proyectos	6	36	2	7	1	4	9	47
Ingeniería Tecnologías de la Información	3	2	0	3	0	0	3	5
Ingeniería en Desarrollo y Gestión de Software	3	0	2	2	0	0	5	2
<b>TOTAL</b>	<b>389</b>	<b>288</b>	<b>37</b>	<b>14</b>	<b>126</b>	<b>48</b>	<b>548</b>	<b>355</b>

## PORCENTAJE DE BECAS OTORGADAS POR PROGRAMA EDUCATIVO

PROGRAMA EDUCATIVO	MATRÍCULA	BECAS TOTALES	%
Procesos Industriales Área Manufactura	576	170	29.34
Mecatrónica Área Automatización	406	91	22.41
Mantenimiento Área Industrial	547	107	19.56
Mecánica Área Industrial	210	40	19.04
Mecatrónica Área Sistemas de Manufactura Flexible	239	88	36.82
Administración Área Administración y Formulación de Proyectos	392	121	30.87
Tecnologías de la Información Área Desarrollo de Software Multiplataforma	216	63	29.17
Ingeniería Tecnologías de la Producción	302	79	26.16
Ingeniería en Mantenimiento Industrial	181	27	14.91
Ingeniería Metal Mecánica	87	8	9.19
Ingeniería en Mecatrónica	206	39	18.93
Licenciatura en Gestión de Negocios y Proyectos	159	56	35.22
Ingeniería en Desarrollo y Gestión de Software	72	15	20.83
<b>TOTAL</b>	<b>3,593</b>	<b>903</b>	<b>25.10</b>

## BECAS ENERO - ABRIL 2021

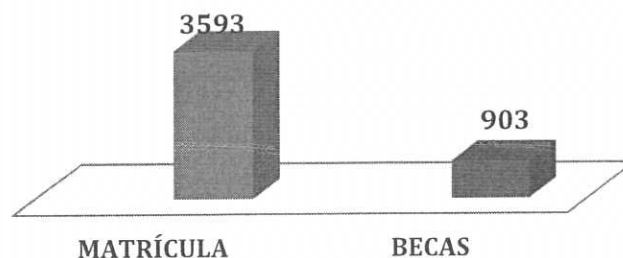

# UNIVERSIDAD TECNOLÓGICA DE TORREÓN

## a.7 Asesoría Psicopedagógica

La Universidad brindó apoyo psicopedagógico por medio de la Subdirección de Servicios Académicos a los alumnos que fueron canalizados por parte de los tutores de grupo de cada Programa Educativo. En la tabla siguiente se presenta la atención brindada a los alumnos.

### TEST PSICOMETRÍCOS Y APOYO DE SERVICIOS ACADÉMICOS

PROGRAMA EDUCATIVO	TEST PSICOMETRICOS		ASESORÍAS PSICOPEDAGÓGICAS		
	H	M	H	M	HORAS
Procesos Industriales Área Manufactura	8	18	0	7	12
Mecatrónica Área Automatización	25	4	4	0	6
Mantenimiento Área Industrial	30	2	0	1	3
Mecánica Área Industrial	0	0	3	0	7
Mecatrónica Área Sistemas de Manufactura Flexible	0	0	2	4	14
Administración Área Formulación y Evaluación de Proyectos	6	22	0	6	10
Tecnologías de la información Área Desarrollo de Software Multiplataforma	13	9	1	1	2
<b>TOTAL</b>	<b>82</b>	<b>55</b>	<b>10</b>	<b>19</b>	<b>54</b>

# UNIVERSIDAD TECNOLÓGICA DE TORREÓN

## a.8 Tutorías y Asesorías Académicas

Del programa de Tutorías la Universidad apoya a alumnos en aspectos relacionados con su desarrollo académico y personal, con el objetivo y apoyo del Personal Académico..

### ASESORÍAS ACADÉMICAS

PROGRAMA EDUCATIVO	HORAS	ALUMNOS ATENDIDOS
Mantenimiento Área Industrial	99	567
Administración Área Formulación y Evaluación de Proyectos	4	20
<b>TOTAL</b>	<b>103</b>	<b>587</b>

### Taller / Conferencia

En el cuatrimestre de enero-abril, se impartieron talleres para alumnos por parte del Departamento de Servicios Estudiantiles.

### TALLERES PARA ALUMNOS

CURSO / TALLER / DIPLOMADO	ASISTENTES
Amor propio y después el amor a los demás	48 alumnos
Empatía y tolerancia	26
¿Quién era, quien soy ahora?	24
Autocuidado en la nueva normalidad	13
Relaciones interpersonales	12
Identidad adulta	8
El arte de hablar en publico	30
¿Qué son los trastornos mentales	62
Ansiedad	59
Depresión	61
Ataques de pánico	50
Autocontrol, control de impulsos	51
Terapia, medicación y actividad física para combatir los tsm.	44
Motivación para la vida	44
Curso: "Implicaciones de un lenguaje sexista, micro machismos y la normalización de la violencia".	10
"Construcción social de género, diversidad y poder".	15

## Conferencia "Igualdad, no discriminación"

Realizada para alumnos cuyo objetivo es hacer conciencia sobre el rol actual y los avances que ha tenido la mujer en el paso del tiempo, así como reflexionar sobre la importancia de tener masculinidades más conscientes, abordando los aspectos más importantes para la verdadera inclusión laboral del género y el trabajo a nivel mundial, nacional y regional, registrando una asistencia en cada conferencia de: 442 personas en el turno nocturno del 21 de enero y de 262 turno matutino.



## Reunión con Orientadoras 2021

La Universidad Tecnológica de Torreón recibió a orientadoras y orientadores vocacionales de Instituciones de Educación Media Superior, una reunión que tuvo como objetivo el trabajar de manera conjunta para apoyar a los jóvenes en su desarrollo académico, emocional y su orientación profesional.

La Reunión Anual de Orientadores Educativos de IEMS 2021, fue encabezada por el rector Raúl Martínez Hernández acompañado por personal directivo de la UTT, y donde se recibieron a más de 30 representantes de preparatorias en el Gimnasio de la institución, respetando todos los protocolos de seguridad sanitaria.

Contribuir de manera conjunta al desarrollo académico, emocional y de orientación profesional de los jóvenes a través del taller "Readaptación de las Funciones Socioemocionales en el retorno de los alumnos a clases presenciales" y brindar información general sobre la campaña de promoción para el periodo de ingreso septiembre 2021.

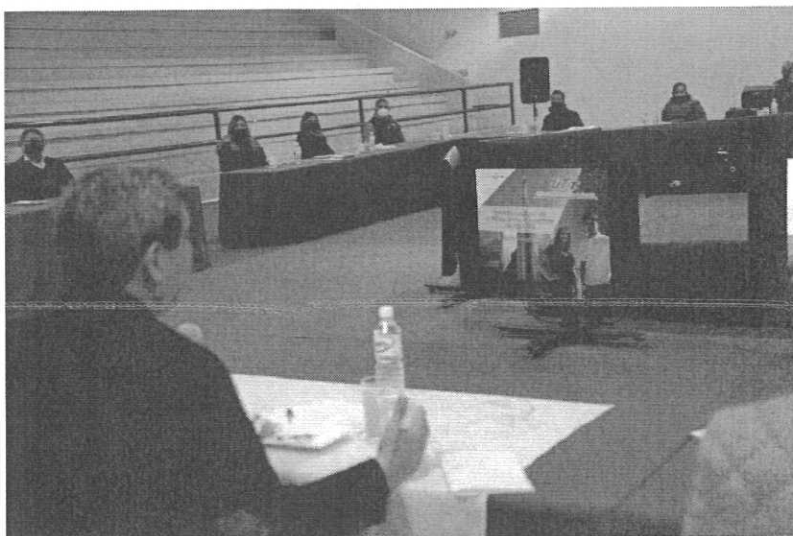



## a.9 Promoción y visitas guiadas

Dentro de la misma promoción que se efectúa con las instituciones de educación media superior, se llevaron a cabo las visitas guiadas a la Universidad Tecnológica de Torreón, las cuales consisten en recibir a los alumnos de los bachilleratos, y ofrecerles un recorrido por las instalaciones de la Institución, así como proporcionarles la información de los diferentes programas educativos que se imparten.

### FERIAS VOCACIONALES

INSTITUCIÓN	PERSONAS ATENDIDAS
Feria vocacional virtual en youtube "CETIS 83"	350
<b>TOTAL</b>	<b>350</b>

### PROPORCIÓN DE ALUMNOS POR COMPUTADORA

EQUIPO DISPONIBLE	MATRÍCULA	ALUMNOS / COMPUTADORA
785	3,593	4.5

### "Puertas Abiertas" 2021

05 al 16 de Marzo se efectuó el evento "Puertas Abiertas" edición 2021 cuya finalidad es promocionar a la universidad con los alumnos próximos a egresar de las IEMS, permitiéndoles conocer las instalaciones y equipamiento que ofrece esta casa de estudios, con la finalidad de posicionarnos como la mejor opción para su carrera universitaria, asistiendo 10 bachilleres de la Región.

# UNIVERSIDAD TECNOLÓGICA DE TORREÓN

Para el presente cuatrimestre el departamento de Servicios Estudiantiles lleva a cabo la recopilación de los alumnos con mejor promedio al concluir el cuatrimestre anterior y ellos son:

## ALUMNOS DESTACADOS

CARRERA	NOMBRE DE LOS ALUMNOS
<b>TSU Administración area Formulación y Evaluación de Proyectos</b>	SOTO SAAVEDRA DIANA CECILIA
	GARCIA ZAFFA PABLO DE JESUS
	DELGADO MORALES ANDRES
	HARO LICERIO DANNA SOFIA
	OROZCO ESTRADA MARIA MONSERRAT
	PERALES LUNA BRIAN
	RODRIGUEZ MACIAS EDITH ALEJANDRA
	REYES GONZALEZ ANA PAOLA
	LAMAS ROSALES MERARY RUTH
	LOPEZ MELENDEZ NORMA ANGELICA
	SIFUENTES MARTINEZ LUZ AMELIA
	GONZALEZ LOPEZ CYNTHIA VALERIA
	RAMIREZ RAMOS SOFIA MICHEL
	AGUIRRE AGUILAR LAURA MICHEL
	HERRERA JARITAS ANGELICA
	LOAIZA GONZALEZ JULIO CESAR
	MELENDEZ BUSTAMANTE ALBA LIDIA
	URRUTIA ANDRADE ASTRID CAROLINA
	ANTUNA CARRILLO JOCELYN
	BARRAZA GUTIERREZ PERLA JAICEL
	MORALES SALAZAR WENDY GUADALUPE
	RUBIO HINOJOSA MARLEN ALEJANDRA
	JASSO MEDINA DANIELA ABIGAIL
	LIRA MARTINEZ LIZETH
	NOVOA BUITRON BRENDA VALERIA
	SANDOVAL DE LA ROSA ABIGAIL ALEJANDRA
	AVALOS MIRANDA ROSA ISELA
	MEDINA CAMPOS ALONDRA
	MEZA RUVALCABA VALERIA
	LOMAS CHAVERO MERARI SINAI
	MORAN ENRIQUEZ JUAN CARLOS
	SAUCEDO SAENZ MARYCRUZ
GARCIA DEL TORO MARGARITA ADELINA	
CARRANZA FAJARDO CAROLINA	
MORILLON JAQUEZ ILSE PATRICIA	

# UNIVERSIDAD TECNOLÓGICA DE TORREÓN

CARRERA	NOMBRE DE LOS ALUMNOS
<b>TSU Procesos Industriales área manufactura</b>	CISNEROS HERNANDEZ MARIA ITZEL
	CABRALES PEREA ANA CRISTINA
	MALDONADO LOPEZ FELIPE JOSAFAT
	LOPEZ RICARDEZ SERGIO
	MARTINEZ ROMAN JOSE OLIVER
	LIRA MARTINEZ MARGARITA
	GARCIA DE LA TORRE ARCELIA CAROLINA
	TORRES GONZALEZ FATIMA LIZBETH
	MENDOZA PEREA JOSE HAZAEL
	ACEVEDO FERRER FERNAND SALVADOR
	CRISPIN ALBA ANA GUADALUPE
	BENITEZ ESCOBEDO MARIA ESMERALDA
	URIBE BRAVO JOSE DANIEL
	PINTO CABELLO JONATHAN HUMBERTO
	CENISEROS DE LA ROSA YUDITH ESMERALDA
	DELGADO ALTAMIRANO ALEJANDRA
SALAZAR ACOSTA MIGUEL ALEJANDRO	
LUNA VILLALOBOS JUAN FRANCISCO	
SERNA HERNANDEZ REYNA CRISTINA	
<b>TSU Tecnologías de la Información área Desarrollo de Software Multiplataforma</b>	APARICIO ARENAS ERIK DANIEL
	MARTINEZ VEGA ERIC ROMARIO
	GALVAN RODRIGUEZ DIEGO SEBASTIAN
	DOMINGUEZ GONZALEZ EVELYN DANIELI
	FLORES GONZALEZ SOFIA CAROLINA
	VARGAS VAZQUEZ ARTURO
	LOPEZ LAGUNA CARLOS ARMANDO
	MATA HERNANDEZ CESAR EDUARDO
	OLIVO RIOS JOSE IGNACIO
	ORTIZ MORA JESUS FABIAN
	LOZANO MENDEZ ALEX FERNANDO
	CANALES MARTINEZ HUMBERTO
<b>TSU Mantenimiento Industrial</b>	MEDINA AGUILERA DENNIS ALEJANDRA
	VALLES GARCIA NAYELI IVONNE
	CASTAÑON CISNEROS VICENTE
<b>TSU Mecánica área Industrial</b>	BARRIOS CABRAL ANDREA
	PROA GUERRERO YAIR ANTUAN
	VAZQUEZ REYES ANGELA SOFIA

# UNIVERSIDAD TECNOLÓGICA DE TORREÓN

CARRERA	NOMBRE DE LOS ALUMNOS
<b>TSU Mecatrónica Sistemas de Manufactura Flexible</b>	FLORES CUENCA HUGO ALEJANDRO
	CASTAÑÓN ROQUE VALERIA
	CASTRO RAMIREZ OLIVER ALMIR
	MOLINA VALENZUELA LUIS ALONSO
	LAVENANT HERNANDEZ PEDRO
	GAMBOA TREJO VALERIA
	NAVARRO DURON BRAYAN ARIEL
	RENDON OCHOA DENZEL VLADIMIR
	RAMIREZ RAMIREZ LUIS JESUS
	RENTERIA GONZALEZ ALVARO ADOLFO
	LOPEZ TONCHE KAREN SARAI
	MACIAS HERRERA SOFIA LILIANA
	PEREZ ESPERICUETA BRYAN EDUARDO
	PEREZ GODOY SAUL
	PIÑA DE LEON YULIANA
	PONG REYES ANDREA
	VELEZ JIMENEZ MELISSA ARANTZA
	TORRES LUNA PATRICIA LINETH
	VARELA MOLINA HANNIA MICHELLE
	WEBER DURON WENCESLAO
	MOTA MAGALLANES CARLOS JESUS
	GUARDIOLA SOTO JESUS EMANUELLE
	ALMAGUER DE LA TORRE ISRAEL
	DIAZ SEGUNDO BENNY
	ESPARZA VITAL IVAN ALEXIS
	MARTINEZ AGUILERA JOSE ALEJANDRO
	RIVERA LOPEZ LINO
	HERNANDEZ RODRIGUEZ JUAN MANUEL
MUÑOZ AVILA JESUS MAURICIO	
SOTO ORTIZ JOSUE GERARDO	
CERDA OCHOA LILIANA ELIZABETH	
<b>TSU Mecatrónica Automatización</b>	LOERA GARCIA PASCUAL ALEXIS
	ESCOBEDO URIBE CYNTHIA DE JESUS
	ALVARADO MEDINA CARLOS ROMAN
	GONZALEZ MARTELL JOSE DE JESUS
	FLORES ESQUIVEL LUIS ANTONIO
<b>ING Ingeniería en Desarrollo y Gestión de Software</b>	SANTOS HERNANDEZ EVA JAZMIN
	ZAMORA TOVAR MANUEL ALEJANDRO
	MERINO QUIROZ JOSE GUILLERMO
	ZAPATA HUITRON RICARDO DANIEL

# UNIVERSIDAD TECNOLÓGICA DE TORREÓN

CARRERA	NOMBRE DE LOS ALUMNOS
<b>ING Ingeniería en Mantenimiento Industrial</b>	VARELA LOZANO JUAN DANIEL
	DE LEON SANCHEZ ERICK ANTONIO
	DE LUNA ARMENDARIZ SANTOS GILBERTO
	LEIJA MEDRANO BRAYAN ALFREDO
	RINCON CHACON AXEL EDGARDO
	OVALLE ONTIVEROS CARLOS
<b>ING Ingeniería en Mecatrónica</b>	CRUZ ARRIAGA ADRIAN
	CHAVEZ RODRIGUEZ EDUARDO EMMANUEL
	ECHAVARRI GALAVIZ OSCAR ANTONIO
	SANCHEZ VELAZCO ALAN
<b>ING Ingeniería en Metal Mecánica</b>	DAVILA GARIBALDY JOSE ANTONIO
	LOPEZ CARVAJAL WILLIAMS
<b>ING Ingeniería en Tecnologías de la Información</b>	LIMONES RIOS LUIS ARTURO
	HUIZAR PEREZ VERONICA JAQUELINE
	MARTINEZ GONZALEZ RICARDO ENRIQUE
	MARTINEZ ROMERO DIANA MARILU
	GOMEZ MACIAS CINTHIA SUSETH
	MARRUFO VAZQUEZ JOSE CARLOS
<b>ING Ingeniería en Tecnologías de la Producción</b>	MARTINEZ SANDOVAL LILIANA
	PICAZO LUNA LIDIA MERARI
	SALMERON GALLEGOS EDGAR AURELIO
	IBARRA TREJO ADRIAN
	ESPARZA COLIN CYNTHIA ABIGAIL
	AVILA CUENCA MARIA FERNANDA
	SANTOS ORTIZ JAVIER GERARDO
	LARA HERNANDEZ ANDREA
	SERRANO ALANIZ SERGIO ARTURO
	HERRERA HERNANDEZ GUSTAVO
	FRANCOIS ROOSEVELT
	INFANTE GONZALEZ ANA LUCIA
	ACOSTA LUNA DEYANIRA MONSERAT
<b>LIC Licenciatura en Gestión de Negocios y Proyectos</b>	GONZALEZ PERALES LIZBETH JAQUELINE
	ALDANA ROQUE ALFONSO NICOLAS
	CHAVARRIA TOVAR NANCY ALEJANDRA
	GARCIA RODRIGUEZ KARINA
	RODRIGUEZ FAVELA JUDITH
	SALAZAR AGUILAR GUADALUPE YAZMIN
	LOERA LUIS ALONDRA FABIOLA
	RAMIREZ RODRIGUEZ MARIA IDALIA
REYES VELAZQUEZ KARLA LIZETH	

# UNIVERSIDAD TECNOLÓGICA DE TORREÓN

GARCIA DELGADO NOHEMI
VALERO MONTOYA MARIA JOSE
ALVARADO ESTRADA PERLA YARELLY
SANDOVAL ORTIZ FATIMA AURORITA
MUÑOZ TORRES ALONDRA ESMERALDA
MURILLO GALINDO JESSICA JUDITH
CRISPIN FUENTES ZAIDA SARAHY

## a.10 Comisiones académicas

PERSONA COMISIONADA		LUGAR	FECHA	OBJETIVO
NOMBRE(S)	PE			
M.C. Gabriela Berlanga Reyes	Mecatrónica	UANL VIRTUAL	21 de enero	GENERAR ACUERDOS DE TRABAJO DEL 2021 DE LA REGIÓN II DEL ANFEI.
M.C. Gabriela Berlanga Reyes	Mecatrónica	Virtual UT DEL SUR DEL ESTADO DE MÉXICO	08 de Febrero	GENERA GRUPO DE TRABAJO PARA CACEI TSU MARCO DE REFERENCIA 2020. APOYO DE UT'S QUE TIENEN POSGRADO A QUIENES LA VAN A APERTURAR EN ESTE 2021
M.C. Gabriela Berlanga Reyes	Mecatrónica	Saltillo, Coahuila	26 de abril	REUNIÓN DE ALINEACIÓN ESTRATÉGICA CON LOS ENLACES INSTITUCIONALES DE LOS PROGRAMAS DE FORTALECIMIENTO DOCENTE, CON SEDE EN LA SEP.
Ing. Manuel Enrique Medrano León	Ingles	Saltillo, Coahuila	29 de abril	



## a.11 Uso de Laboratorios y Talleres

HORARIO NORMAL	ENERO	FEBRERO	MARZO	ABRIL	TOTAL
	70	29	28	6	133

## EVENTOS ACADÉMICOS E INSTITUCIONALES

### Conferencia IMPI

En las Instalaciones de la UTT se llevó a cabo de forma virtual el pasado 29 de enero la conferencia con el tema de emprendimiento en alumnos de Ingeniería de Mecatrónica por parte de la MA Paulina Martínez Salazar y Martha Eugenia Flores Flores

### Conferencia Sostenibilidad en TI

La conferencia "Sostenibilidad en Tecnologías de la Información la realizó el Lic. Jesús Antonio López Escobedo para alumnos de la Especialidad de Tecnologías de la Información del Turno nocturno a cargo del PTC MSC Abel sosa Escobedo.

### Conferencia Motivacional

A cargo del ex alumno Ing. Wilvarado Ramírez Colunga el pasado 02 de marzo dio una conferencia motivacional para los estudiantes de la especialidad de Tecnologías de la Información y manejo de TEAMS

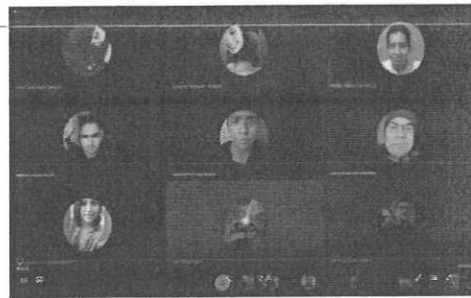

## Concurso de Oratoria "Voces de la juventud"

El pasado 15 de abril se llevó a cabo el Concurso de Oratoria "Voces de la Juventud" organizado por la carrera de Procesos Industriales, al que asistieron Autoridades de la Universidad y Directores de los Programas Educativos, el total de alumnos participantes fueron 11 los interesados, el concurso es el primero realizado en la Institución.

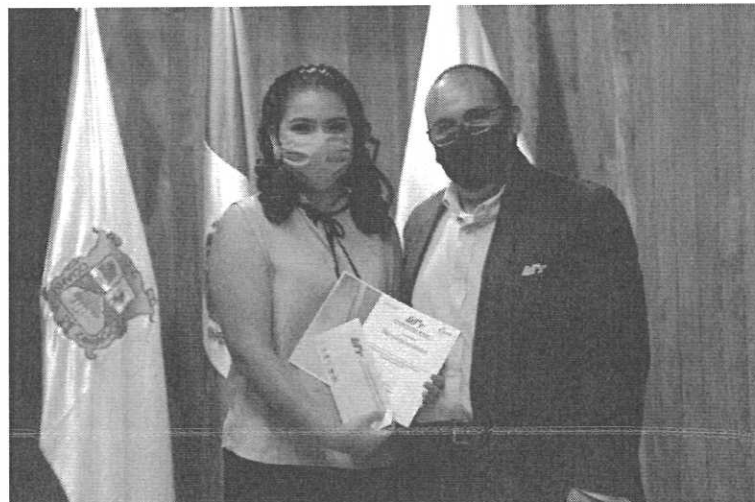



## FUELING INNOVATION UTT 2021

Se realizó la Primer edición de FUELING INNOVATION UTT 2021, donde estudiantes de la UTT presentaron en el poliforum con todas las medidas sanitarias y que se integra por 4 equipos que representaran a la Institución en el próximo concurso nacional de Innovación y emprendimiento del subsistema de Universidades Tecnológicas y Politécnicas (CONIES) son un total de 30 proyectos que pasaron a la final de ellos 4 son los ganadores en las categorías de Emprendimiento Tecnológico, Innovación en productos y servicios, Energías limpias y sustentabilidad, y de Proyectos Sociales. El pasado 15 de abril.

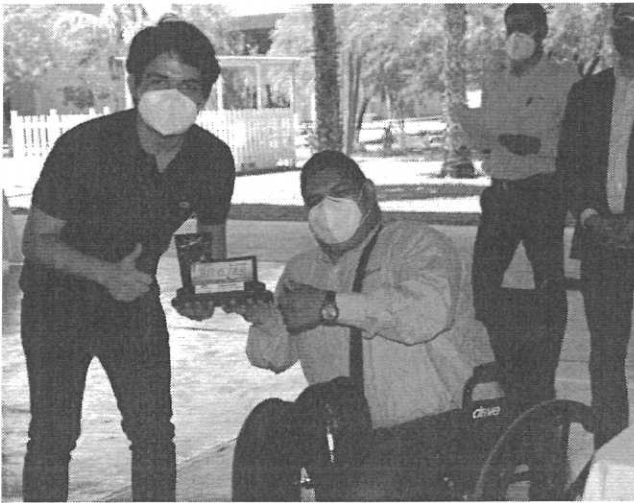

## b) Asuntos de Extensión Universitaria

### Reunión Comité COVID-19

Se llevó a cabo la primer reunión del 2021 por parte del comité Institucional para atender la contingencia sanitaria por COVID-19 en las instalaciones de la Universidad Tecnológica de Torreón, donde se evaluó el regreso a las labores de los más de 300 empleados, se habló de las actualizaciones referentes a estrategias de prevención también del monitoreo del respeto a los protocolos y medidas para prevenir contagios.



### 2ª Reunión Comité Covid-19

El pasado 11 de marzo sesionaron los integrantes del Comité Institucional para atender la Contingencia Sanitaria por COVID-19 en la UTT, se dio el seguimiento a la recisión del cumplimiento de las medidas implementadas en el protocolo interno de seguridad sanitaria, así como analizar temas puntuales sobre la actualización de cifras en la Región Laguna.



## b.1 Prensa y Difusión Institucional

### Promoción y Difusión

Dentro del programa de promoción y difusión de la UTT por parte de la Subdirección de Difusión y Divulgación Universitaria, contó con información impresa en diferentes medios, así como también se llevaron a cabo entrevistas tanto en radio como en televisión.

#### PROMOCIÓN

DIFUSIÓN	ENERO	FEBRERO	MARZO	ABRIL
Volantes / Carteles	19	19	2	3
Impresiones	403	403	839	381
Inserción en Periódico	0	0	0	0
Prensa Digital	12	12	17	33
Redes Sociales	94	94	159	110
Entrevista	1	1	0	0



## b.2 Actividades Culturales

58 Alumnos se encuentran en los talleres que se imparten por la Coordinación de Cultura de la UTT donde la finalidad es preservar de forma integral las actividades artísticas y culturales, permitiendo a los alumnos su interés en asistir y divertirse en cada actividad de: música folklórica, teatro, baile, rondalla, hasta en las presentaciones de la banda de guerra y la Escolta.

- Publicación en Redes Sociales Videos Conmemorativos del Día de la Bandera
- Difusión de Programa “Ya eres UTT” de Orquesta Sinfónica con Orientadoras de las IEMS
- Transmisión en directo del Programa “Especial 14”, Plataforma Youtube
- Grabación de Grupo Norteño para “Especial 14” en el auditorio de vinculación.
- Difusión de Actividades Culturales y Deportivas a grupo de 2° de AFEP en la plataforma Teams
- Grabación de Orquesta Sinfónica y Rondalla UTT para “Especial 14”, en el Gimnasio
- Difusión de Actividades Culturales y Deportivas para grupo de 2° de Procesos Industriales, en la plataforma
- Grabación de grupo de Rock y Solistas para “Especial 14”, auditorio de vinculación
- Difusión de Actividades Culturales y Deportivas a grupo de 2° AFEP.
- Difusión de Actividades Culturales y Deportivas a Grupo de 5° de AFEP
- Grabaciones especiales para Festival Virtual del día del Niño Grupo Norteño
- Grabaciones Especiales para Festival Virtual del Día del Niño Grupo de Rock y Solistas
- Grabaciones de Talleres Culturales para Video Institucional
- Grabación de Rondalla para Encuentro Virtual de Rondallas UTT “Para ti, Mamá”





## b.3 Actividades Deportivas

La Coordinación de Actividades Deportivas tiene como misión la promoción, organización y desarrollo del deporte universitario por ello, su principal objetivo es lograr que las *actividades deportivas* y recreativas contribuyan a una formación integral de los estudiantes. En este cuatrimestre se llevaron a cabo entrenamientos diarios en varias disciplinas así también se participa en torneos locales, regionales y nacionales donde se logran los objetivos trazados en las metas para este año.

*74 atletas nos representan en el presente cuatrimestre de Enero - Abril 2021 Se continua trabajando en los entrenamientos de manera virtual.*

### Entrenamientos

En Febrero, se comienza a entrenar de manera presencial con grupos reducidos de máximo 10 personas por grupo, teniendo solamente activas las disciplinas de Fútbol y Taekwondo Varonil y femenino. Además se trabaja solamente en la parte de acondicionamiento físico.

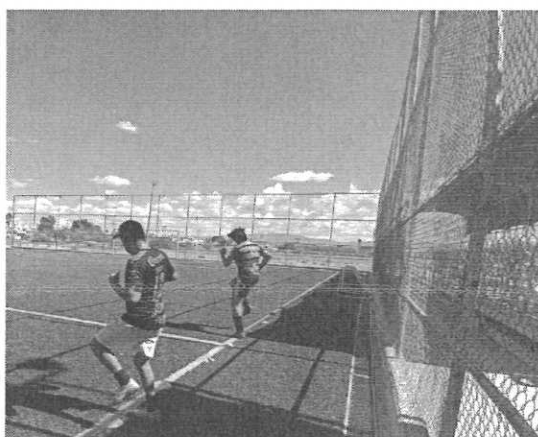

## Encuentro amistoso TKD

Se llevó a cabo un encuentro amistoso entre equipos representativo de DURANGO, COAHUILA Y UTT en la disciplina de Taekwondo en el gimnasio de la UTT.

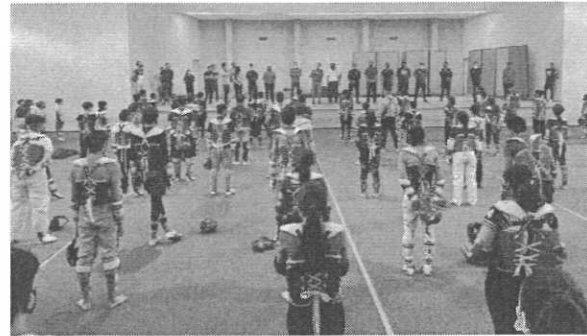
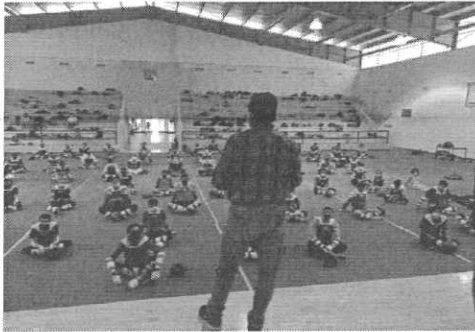

## Campeonato TKD

Se llevó a cabo el Campeonato Nacional de adultos de Taekwondo en el que nuestro alumno de Ingeniería Jesús Humberto Espino Miranda tuvo una destacada participación.

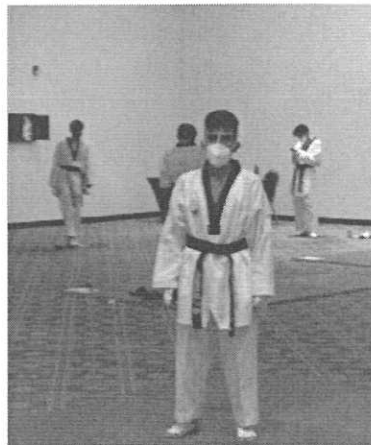

## Reunión de la Asociación Deportiva Universitaria de la Laguna (ADUL).

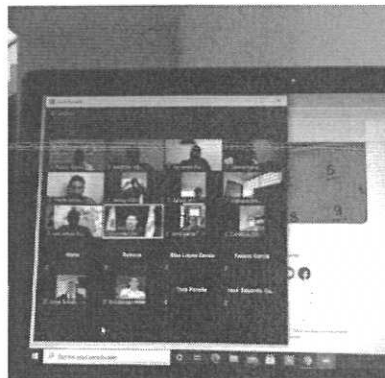

## Sub 20 TKD

Campeonato Nacional SUB 20 de Taekwondo en el que nuestros alumnos de Ingeniería Jesús Humberto Espino Miranda y Jerson Omar Álvarez Luna tuvieron una destacada participación.

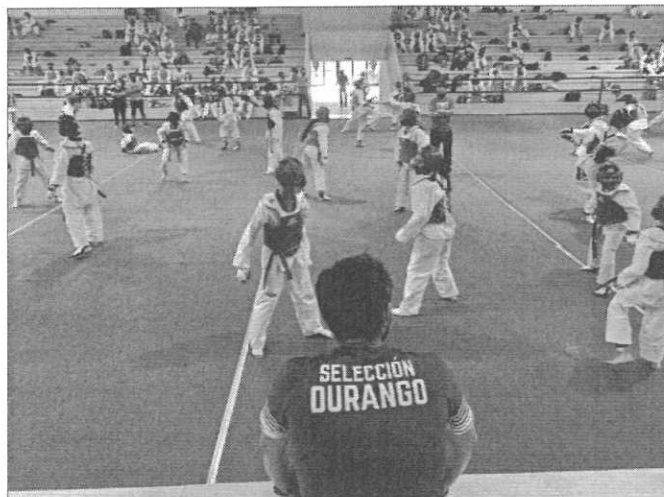

## b.4 Responsabilidad Social

El departamento de desarrollo sustentable a cargo del M.C. Raúl Jaime Lozano Oropeza se programó pláticas/conferencias al interior de la comunidad que fueron las siguientes:

### CONFERENCIAS

CONFERENCIA / PLÁTICA / TALLER	EXPOSITOR	DIRIGIDO A:
Plan de vida y carrera	Lic. Violeta Amada Martínez Dovalí	Alumnos de TI TN
Plan de vida y carrera	Lic. Violeta Amada Martínez Dovalí	59 Alumnos de TI
Plan de vida y carrera	Lic. Violeta Amada Martínez Dovalí	23 Alumnos de TI TN
Plan de vida y carrera	Lic. Violeta Amada Martínez Dovalí	22 Alumnos de TI

### Plan de vida y carrera

Consiste en dar apoyo a los jóvenes en el desarrollo de su Plan de vida y carrera al interior y exterior de la Universidad, con el apoyo e involucramiento en actividades que den valor agregado a su formación profesional.



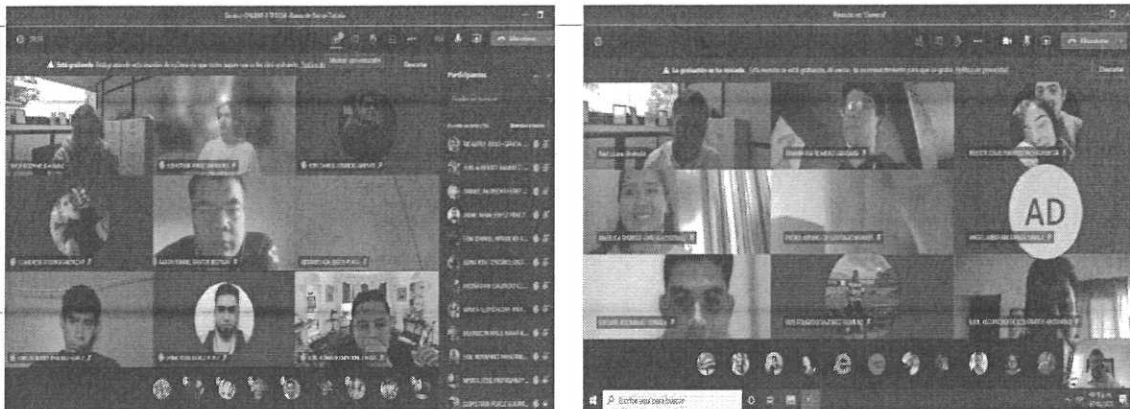

## Medio Ambiente

### Orden y Limpieza 5 S's

Se participó en la plática del Programa de Orden y Limpieza 5 S, impartida por la empresa Lincoln Electric de forma virtual.

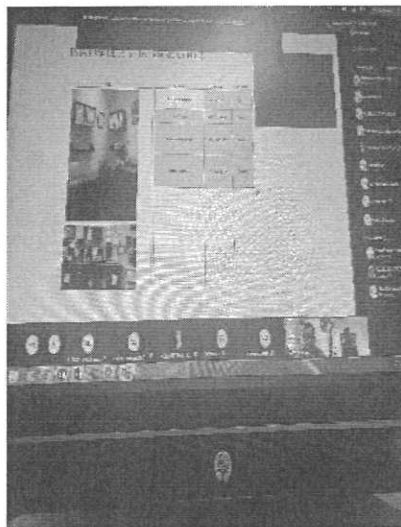

## Reforestación

En este cuatrimestre se fortaleció las áreas verdes de la UTT, cuya colaboración de la comunidad universitaria se fortalece, dicho proyecto se llevó a cabo con 18 alumnos, de diferentes carreras, el Ing. Carmelo Ávila quién es encargado del invernadero y del ing. Raúl Jaime Lozano, del área de Responsabilidad Social. En dicha actividad se plantan arboles de parra y nativos (mezquite).



## Reciclado

El programa Institucional del Reciclaje persigue impactar de forma positiva al medio ambiente colaborando con la práctica del reciclaje de material generado al interior de la Universidad, creando conciencia entre la comunidad universitaria y apoyando a alumnos que propiamente desarrollan dicha actividad con la venta de éste material.

En Febrero se juntó el material de: 204 kilogramos de papel de archivo; 11.6 kilos de cartón, 2.8 kilos de PET; 1.3 kilos de fierro, apoyando en esta venta a 2 alumnos de la carrera de Mecatrónica.

En Marzo el beneficiario es alumno de la carrera de Mantenimiento Industrial y realizó la colecta de: 547.1 kilogramos de papel archivo, 4.2 kilos de cartón; 4.4 kilos de PET, 10.7 kilos de fierro.

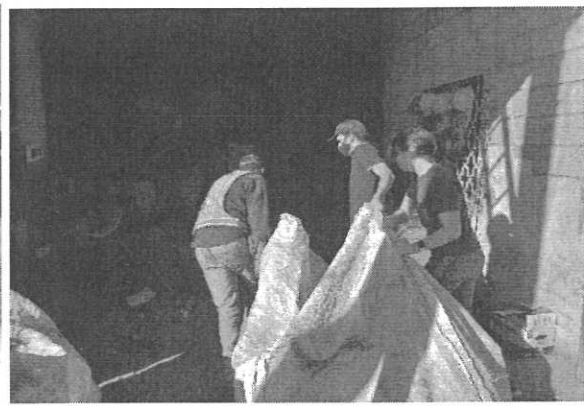
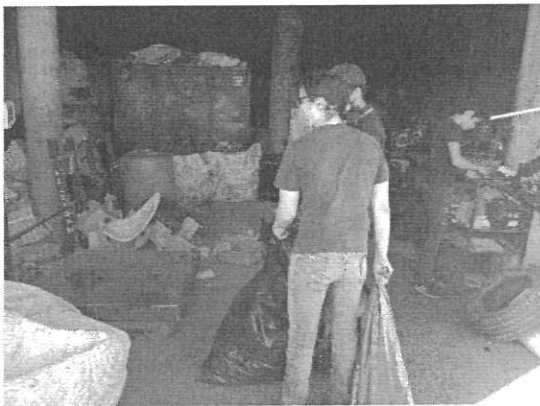

## Adopta un árbol

Con la colaboración de la empresa Vivero de Peñoles donó 100 árboles frutales (limón, naranjo, guayabo, y granada) personal administrativo y de apoyo de la UTT reciben como adopción árboles donados para contribuir con el medio ambiente.



## b.5 Servicio a la comunidad

### Apoyos a la comunidad

#### CAMPAÑA UT-ton 2021

En el mes de Febrero se inicia con la Campaña “UT-Tón 2021” donde se acopia productos de la canasta básica como principales ingredientes de la actividad del voluntariado, dicha recaudación se entregara a comunidades vulnerables de nuestra región.



14 de abril se realizó la primer entrega en ejido San Juan de Villanueva del municipio de Matamoros, Coahuila la cantidad de: 93 kilos de harina 63 botellas de aceite, 30 paquetes de sal, 104 kilos de frijol; 110 kilos de arroz y 332 sobres de pasta, 87 paquetes de papel sanitario, un sobre de té, 31 paquetes de galletas.

## b.6 Servicio Médico

Los servicios que brinda esta área a la comunidad en general son: apertura de expediente individual, alta en el seguro facultativo a todo estudiante, atención médica diaria, suscripción médica, vacunación, seguridad y campañas de prevención.

### PERSONAS ATENDIDAS POR SERVICIO MÉDICO

ATENCIÓN	ALUMNOS		PERSONAL ADMINISTRATIVO		DOCENTES		OTROS	
	H	M	H	M	H	M	H	M
ENERO	0	0	64	30	22	16	31	7
FEBRERO	2	55	29	51	44	32	66	15
MARZO	6	3	36	61	46	36	6	31
ABRIL	8	9	28	41	22	16	1	33

## Vacunación Contra Covid-19

El pasado 22 de abril se dio la vacunación contra el Covid - 19 de la totalidad del personal Administrativo, de Apoyo, Directivo y docente de la Universidad.

## c) Asuntos de Vinculación

### Reunión ANADIC

El pasado 14 de enero se llevó a cabo la reunión con la Asociación Nacional de Distribuidores de Tecnología Informática y Comunicación Región Laguna para realizar convenios y estrechar lazos de vinculación participando el área directiva de la Universidad.

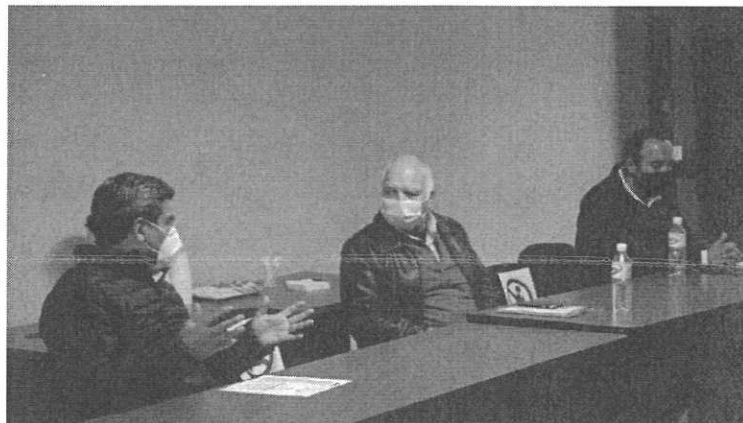

## AST

Se llevó a cabo una reunión con empleadores del análisis situacional del trabajo para desarrollar el análisis de trabajo para determinar las competencias que den pertinencia a la impartición de la Maestría en Ingeniería para la manufactura en la Universidad Tecnológica de Torreón. El evento fue coordinado por el Lic. Gerardo Delgado Salazar, Ing. Gerardo Serrano Mejía e Ing. Gabriela Berlanga Reyes.

### Reunión Estatal de Directores y Rectores

Se participó en la Reunión estatal de Rectores y Directores de Educación Media Superior y Superior, organizada por la Secretaria de Educación de Coahuila y dirigida por el secretario Higinio González Calderón y el Subsecretario Francisco Osorio Morales. La sede fue en la Universidad Tecnológica de Parras de la Fuente, que recibió este 23 y 24 de marzo a los directivos; el Rector Raúl Martínez Hernández presentó el Modelo Híbrido con el que se trabaja en la UT Torreón, destacando la actividad presencial en talleres y laboratorios para la parte práctica, mientras que en la parte teórica se lleva en línea.

### c.1 Visitas, prácticas y estadías

- ✓ Alumnos de la carrera de Procesos Industriales Área Manufactura y de – administración Área formulación y evaluación de Proyectos visitaron la empresa GRUPO NUPLIN (Parque industrial Lagunero) para conocer sus procesos de Producción, el 25 de marzo.

Para cada inicio del periodo de estadías, los alumnos de 5° cuatrimestre reciben por parte del departamento de Prácticas y Estadías, una serie de conferencias en relación a su ejercicio profesional, las cuales a continuación se detallan:

### PLÁTICAS, TALLER O CONFERENCIAS

TEMA	EXPOSITOR
Servicio Social	Yesenia adame Argumaníz
Guía de estadía (3 sesiones)	Ruth Aidée Cortes Cárdenas
Guía de estadía	Ruth Aidée Cortes Cárdenas

# UNIVERSIDAD TECNOLÓGICA DE TORREÓN

## Periodo de estadía

Durante este cuatrimestre el periodo de estadía para los alumnos que cursan el último cuatrimestre, algunos son colocados en empresas de la región conforme a su área de especialidad, también registrados en el Proyecto Integradora UTT. A continuación se detalla el número de alumnos que se encuentran en estadía, de acuerdo a cada programa educativo.

### ALUMNOS COLOCADOS EN ESTADÍA

PROGRAMA EDUCATIVO	MATRÍCULA
Procesos Industriales Área Manufactura	56
Mecatrónica Área Automatización	22
Mantenimiento Área Industrial	63
Mecánica Industrial	19
Mecatrónica Área Sistemas de Manufactura Flexible	22
Administración Área Formulación y Evaluación de Proyectos	36
Ingeniería Tecnologías de Producción	44
Ingeniería Mantenimiento Industrial	52
Ingeniería Metal Mecánica	51
Ingeniería Mecatrónica	57
Ingeniería Gestión de Negocios y Proyectos	38
Ingeniería Tecnologías de la Información	41
<b>TOTAL</b>	<b>501</b>

# UNIVERSIDAD TECNOLÓGICA DE TORREÓN

## c.2 seguimiento de egresados

En el mes de enero se dio seguimiento a 1,343 egresados correspondientes a los dos últimos años con seguimiento, los cuales 251 trabajan y 320 trabajan y estudian, dando como resultado el 42.52% de colocados en el mercado laboral; el 48.18% únicamente estudian una licenciatura o especialidad y el 8.4% se encuentra sin empleo, y al 1% no se le ha localizado para dar el seguimiento necesario.

### SEGUIMIENTO DE EGRESADOS CON MENOS DE 2 AÑOS DE EGRESO T.S.U.

PROGRAMA EDUCATIVO	23ª "B" y "C" GENERACIÓN					24ª "A", "B" Y "C" GENERACIÓN					25ª "A" GENERACIÓN				
	T	ST	ET	EsT	SL	T	ST	ET	EsT	SL	T	ST	ET	EsT	SL
Procesos Industriales Área Manufactura	62	2	38	80	0	30	15	47	79	0	7	6	4	7	0
Mecatrónica Área en Automatización	18	3	23	64	1	15	7	26	23	1	2	6	1	12	0
Mantenimiento Área Industrial	29	3	31	53	4	21	17	25	72	4	5	7	3	19	0
Mecánica Área Industrial	10	0	18	23	1	8	3	13	19	0	0	0	0	0	0
Mecatrónica Área en Sistemas de Manufactura Flexible	1	3	8	19	0	6	13	16	47	0	0	1	0	2	0
Administración Área Administración y Evaluación de Proyectos	14	3	21	39	0	0	0	1	0	0	0	0	0	0	0
Administración Área Formulación y Evaluación de Proyectos	0	0	0	0	0	11	20	21	53	0	0	0	0	0	0
Tecnologías de la Información y Comunicación Área en Redes y Telecomunicaciones	2	0	3	6	0	0	0	1	0	0	0	0	1	4	0
Tecnologías de la Información y Comunicación Área Sistemas Informáticos	5	0	10	21	1	2	0	1	0	0	0	0	0	0	0
Tecnologías de la Información Área Estructura de Redes Digitales	0	0	0	0	0	1	3	1	3	0	0	0	0	0	0
Tecnologías de la Información Área Desarrollo de Software Multiplataforma	0	0	0	0	0	2	1	7	2	0	0	0	0	0	0
<b>TOTAL</b>	<b>141</b>	<b>14</b>	<b>152</b>	<b>305</b>	<b>7</b>	<b>96</b>	<b>79</b>	<b>159</b>	<b>298</b>	<b>5</b>	<b>14</b>	<b>20</b>	<b>9</b>	<b>44</b>	<b>0</b>
	<b>619</b>					<b>637</b>					<b>87</b>				

**T = Trabajando**  
**ST= Sin trabajo**  
**ET= Estudiando y trabajando**  
**SL= Sin localizar**  
**EsT= Estudiando sin trabajar**

### Ingreso Mensual de los Egresados de TSU que trabajan

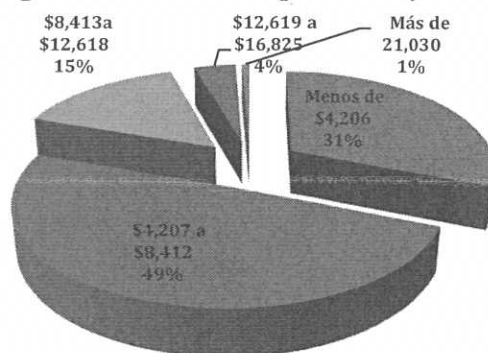

# UNIVERSIDAD TECNOLÓGICA DE TORREÓN

En el mes de enero de los 1,011 egresados con seguimiento, 672 trabajan, aparte 1 estudia y trabaja dando como resultado el 66.57% colocado en el mercado laboral, el 29.87% se encuentra sin empleo y el 3.56% se les está localizando para darles seguimiento.

## SEGUIMIENTO DE EGRESADOS CON MENOS DE DOS AÑOS DE EGRESO DE INGENIERÍA

PROGRAMAS EDUCATIVOS	20 <sup>a</sup> GENERACIÓN DE INGENIERÍA			21 y 22 GENERACIÓN DE INGENIERÍA				23 <sup>a</sup> GENERACIÓN DE INGENIERÍA			24 <sup>a</sup> GENERACIÓN DE INGENIERÍA		
	T	ST	SL	T	ST	ET	SL	T	ST	SL	T	ST	SL
Ing. Tecnologías de la Producción	59	10	0	18	14	0	1	42	39	7	26	12	1
Ing. en Mantenimiento Industrial	57	10	3	29	6	0	0	50	37	5	0	0	0
Ing. Metal-Mecánica	27	3	0	1	0	0	0	29	10	2	0	0	0
Ing. Mecatrónica	37	12	0	37	20	1	2	45	29	2	23	10	5
Ing. Gestión de Proyectos	48	23	1	0	0	0	0	54	38	2	18	8	2
Ing. En Tecnologías de la Información	33	9	1	0	0	0	0	39	12	2	0	0	0
<b>TOTAL</b>	<b>261</b>	<b>67</b>	<b>5</b>	<b>85</b>	<b>40</b>	<b>1</b>	<b>3</b>	<b>259</b>	<b>165</b>	<b>20</b>	<b>67</b>	<b>30</b>	<b>8</b>
	333			129				444			105		

T = Trabajando  
 ST= Sin trabajo  
 ET= Estudiando y Trabajando  
 SL= Sin localizar

### Ingreso Mensual de los Egresados de Ingeniería que trabajan

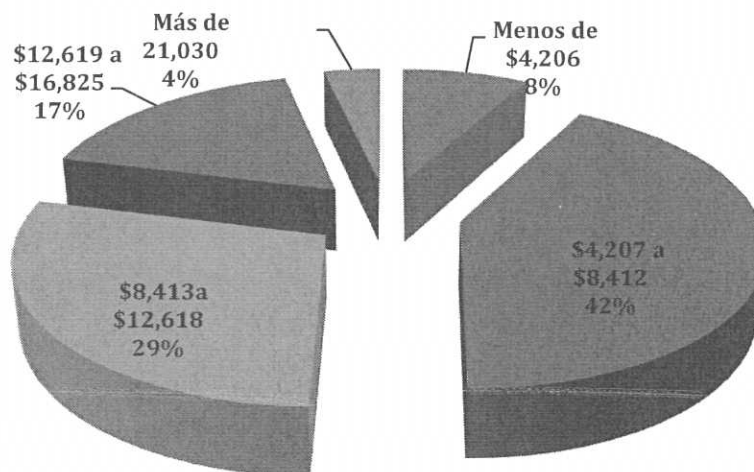



# UNIVERSIDAD TECNOLÓGICA DE TORREÓN

## EGRESADOS COLOCADOS POR NIVEL ORGANIZACIONAL TSU E INGENIERÍA

NIVEL	TSU			INGENIERÍA				TOTAL
	23 <sup>a</sup>	24 <sup>a</sup>	25 <sup>a</sup>	20 <sup>a</sup>	21 <sup>a</sup> Y 22 <sup>a</sup>	23 <sup>a</sup>	24 <sup>a</sup>	
Personal de Apoyo	260	231	20	185	66	228	55	1,045
Supervisor	24	7	1	62	16	23	9	142
Mandos Medios y Superiores	1	4	1	5	0	3	0	14
Negocio Propio	8	13	1	9	3	5	3	42
<b>TOTAL</b>	<b>293</b>	<b>255</b>	<b>23</b>	<b>261</b>	<b>85</b>	<b>259</b>	<b>67</b>	<b>1,243</b>

## EGRESADOS COLOCADOS POR RAMA DE ACTIVIDAD TSU E INGENIERÍA

RAMA	TSU			INGENIERÍA				TOTAL
	23 <sup>a</sup>	24 <sup>a</sup>	25 <sup>a</sup>	20 <sup>a</sup>	21 <sup>a</sup> Y 22 <sup>a</sup>	23 <sup>a</sup>	24 <sup>a</sup>	
Automotriz	86	56	6	35	19	27	24	253
Industria en General	170	172	17	183	57	197	36	832
Metal-Mecánica	37	27	0	43	9	35	7	158
Público	0	0	0	0	0	0	0	0
<b>TOTAL</b>	<b>293</b>	<b>255</b>	<b>23</b>	<b>261</b>	<b>85</b>	<b>259</b>	<b>67</b>	<b>1,243</b>

### Bolsa de trabajo

Al mes de abril 2021 se registraron una cantidad de 198 egresados para la colocación de plazas a través del Departamento del Seguimiento y Bolsa de trabajo colocando a 96 de ellos en empresas.

# UNIVERSIDAD TECNOLÓGICA DE TORREÓN

## c.3 Servicios Tecnológicos

Dentro de los servicios tecnológicos que ofrece la Universidad a las empresas de la región, se encuentran los cursos y asesorías en áreas de especialidad, de acuerdo a las necesidades propias de cada empresa se efectuaron 4 cursos.

### CURSOS IMPARTIDOS

CURSO / TALLER / DIPLOMADO	EMPRESA	PARTICIPANTES	HORAS TOTALES
Excel Intermedio	Grupo Moderna	10	10
Excel avanzado	Grupo Moderna	10	10
Robot FANUC grupo No. 1	Henninges	5	30
Robot FANUC grupo No. 2	Henninges	5	30
<b>TOTAL</b>		<b>30</b>	<b>80</b>

### Centro Entidad Certificadora ENCEV

EMPRESA / INSTITUCIÓN	CURSO	ESTANDAR DE COMPETENCIA LABORAL	PARTICIPANTES
Servicios Profesionales de la Salud y Seguridad	Capacitación y Evaluación	EC0217 Impartición de cursos de formación del capital humano de manera presencial grupal	3
Mediker	Capacitación y Evaluación		8
Publico general	Capacitación y Evaluación		3
Publico general	Capacitación y Evaluación	EC0301 Diseño de cursos de formación del capital humano de manera presencial grupal	1
Publico general	Capacitación y Evaluación	EC0217 Impartición de cursos de formación del capital humano de manera presencial grupal	1

## c.4 Centro Integral de Negocios

Dentro de las actividades realizadas por el Centro Integral de Negocios, que comprende la incubación de empresas, registros de propiedad intelectual y patentes, se mencionan las más relevantes.

- ✓ Registro de marca y Derechos de autor

## c.5 Investigación y Desarrollo

### Fueling Innovation 2021

Presentación final de Proyectos Fueling Innovation 2021 para la selección de la representación de la Universidad tecnológica de Torreón en el CONNIES 2021. Asimismo se tuvo la Conferencia Magistral a cargo de Iván Lavín y por último la premiación / selección de proyectos de los alumnos. El evento fue coordinado por el Lic. Rogelio Martínez Mojica del Centro Integral de Negocios del Área de Vinculación.



## c.6 Vinculación Regional, Nacional e Internacional

### Reunión Consejo IMPLAN Torreón

El Rector de Utt participó como consejero en la Sesión Extraordinaria del Consejo Directivo del Instituto Municipal de Planeación y Competitividad de Torreón, donde se eligió como nuevo director a José Antonio Ramírez Reyes; la sesión se realizó de forma virtual el pasado 05 de febrero.

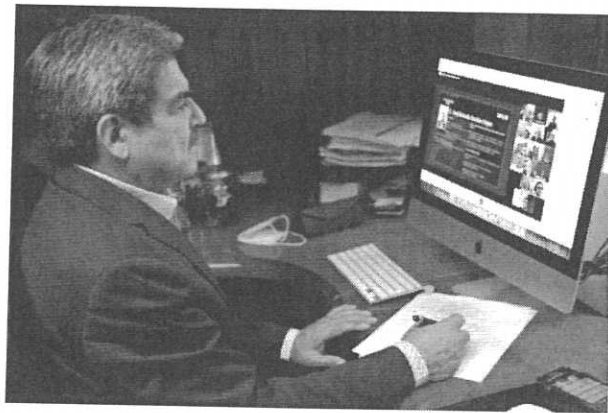

### Visita del Director del IMPLAN Torreón

El Rector recibió a José Antonio Ramírez Reyes, nuevo Director del Instituto Municipal de Planeación y Competitividad de la Ciudad de Torreón, el pasado 16 de marzo en las Instalaciones de la UTT.

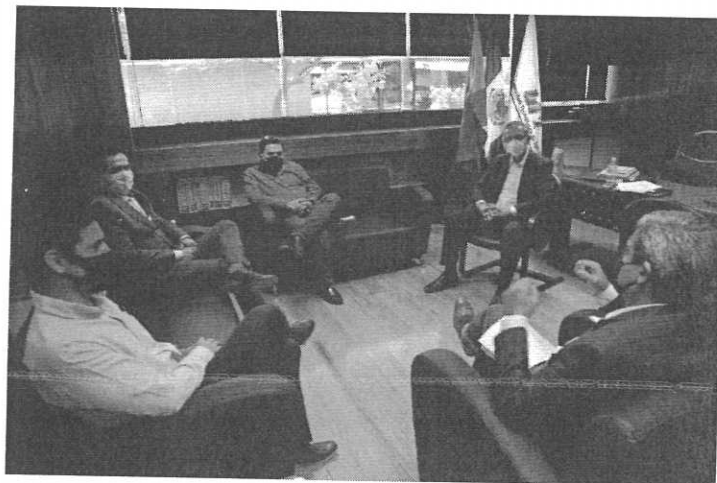

## Firma CONVENIO UTT-ANADIC

El 05 de febrero la Universidad Tecnológica de Torreón y la Asociación Nacional De Distribuidores de Tecnología, Informática y Comunicaciones de México, firman convenio de colaboración en cual fortalecerá a ambas Instituciones para trabajar de manera conjunta.

El convenio fue signado por el Rector Raúl Martínez Hernández y José Juan Flores Carrillo, Presidente de la ANADIC, acompañados por directivos de las Instituciones en la UTT.

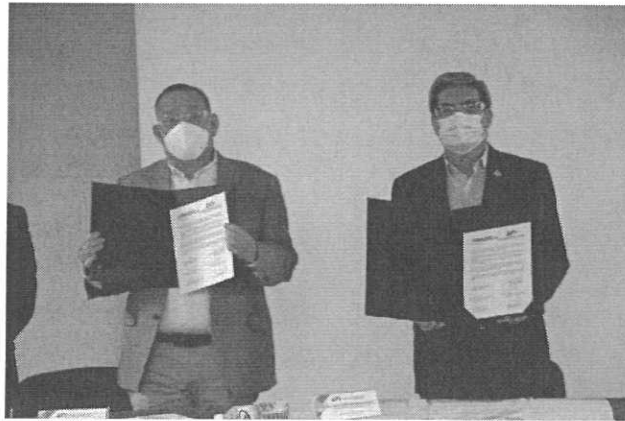

El 10 de marzo se realiza reunión de trabajo para dar marcha a los objetivos del convenio, por parte de la Universidad integrantes del Programa Educativo de TI presentaron el Software en desarrollo que se tiene al interior de la Institución, y personal del ANADIC integraron en su agenda capacitaciones a alumnos.

## Reunión SPJ CONNECT

El pasado 04 de marzo se tuvo la visita de representantes directivos de SPJ CONNECT, recibidos por el Rector Ing. Raúl Martínez Hernández hablaron sobre la vinculación entre la UTT y la Empresa; en ella presentaron proyectos para reclutamiento de egresados de las diferentes especialidades para las empresas automotrices en los estados de Alabama y Georgia, en EEUU. El 09 de marzo se realiza la primer conferencia para el reclutamiento registrando a 140 interesados.



## **Reunión con DYH de grupo ARRO**

Se realizó una reunión con la empresa DYH de grupo ARRO, con la finalidad de conocer las actividades de la empresa, así como la presentación del proyecto de certificación y el proyecto de financiamiento de paneles para establecer una vinculación para ambas partes el pasado 16 de marzo.



## **Reunión con el Clúster Industrial de confeccionista de ropa**

El 17 de marzo se desarrolló con los Directivos del Clúster Industrial de Confeccionistas de ropa, para darles a conocer los servicios que ofrecemos a la Industria por parte de nuestro Centro Integral de Negocios

## **Firma Convenio UTT-Secretaría de Cultura**

Con la finalidad de Promover acciones en conjunto que propicien las actividades culturales en la comunidad estudiantil, se firmó un convenio de colaboración entre la Secretaría de cultura del Estado de Coahuila y la Universidad Tecnológica de Torreón el pasado 22 de marzo.



## Firma de convenio OUI-IOHE Y CSN

De forma virtual se llevó a cabo la firma del Convenio con OUI-OIHE y College of Southern Nevada, el Rector Raúl Martínez Hernández participa en la Organización Interamericana, como testigo de honor designado por el CEO del CSN Federico Zaragoza y David Julien, Secretario General de la OUI, Instituciones que se han sumado colaborando en la producción científica y académica del #EIESTEC, así como actividades en el aula virtual y cursos de la OUI.



## COMISIONES ANUT

### Reunión de Rectores

Se participó de manera virtual a la Primer Reunión Nacional de Rectores de las Universidades Tecnológicas y Politécnicas 2021, el pasado 19 de Enero, encabezada por Luciano Concheiro Bórquez Subsecretario de Educación Pública, y Herminio Baltazar Cisneros, Director General de las Universidades Tecnológicas y Politécnicas.

### Conferencia VALORES ÉTICOS FUNDAMENTALES

El pasado 28 de enero se participa en la conferencia "Valores éticos fundamentales", con la convocatoria por parte de la Secretaría de Educación de Coahuila, el Rector Raúl Martínez Hernández participa en la conferencia virtual presidida por el secretario de Educación el Prof. Higinio González Calderón que sirvió para alinear el perfil de los

egresados del sistema educativo el presentador de la sesión estuvo a cargo del Dr. Jesús Aguilar quien impartió la conferencia desde Nueva York.

## **Reunión Programa de alineación Estratégica**

El Rector Raúl Martínez Hernández el 23 de febrero en reunión de despliegue del Programa de Alineación Estratégica, dirigida por el secretario de Educación de Coahuila Higinio González Calderón.

Con esta estrategia se busca impulsar el compromiso y la participación de la estructura educativa, padres de Familia, estudiantes de los tres niveles de gobierno y sociedad civil, para colocar el Estado de Coahuila en los primeros lugares de la OCDE.

## **Ceremonia Diplomado en vinos de UT PARRAS**

El pasado 05 de marzo se participó en la Ceremonia de entrega de diplomas para la 1ª generación del Diplomado en Vinos para la formación de Sommeliers de la Universidad Tecnológica de Parras de la Fuente, la cual estuvo compuesta de 26 graduados.

## **Reunión Nacional de Rectores de la ANUT**

De forma virtual se llevó a cabo la Reunión Nacional de Rectores de la ANUT, en el que se compartieron temas importantes al XXX Aniversario de las Universidades Tecnológicas el 18 de marzo; Después se efectuó nuevamente otra reunión virtual para coordinar la impresión del Libro del XXX Aniversario el 22 del mismo.

## **GALERIA DE FOTOS**

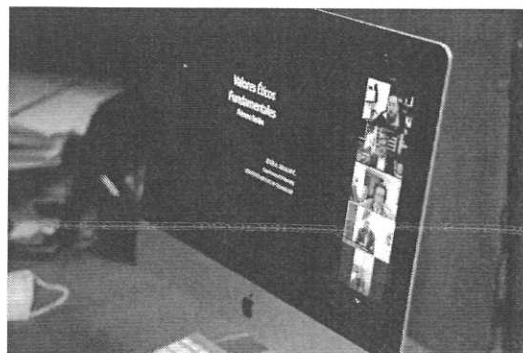



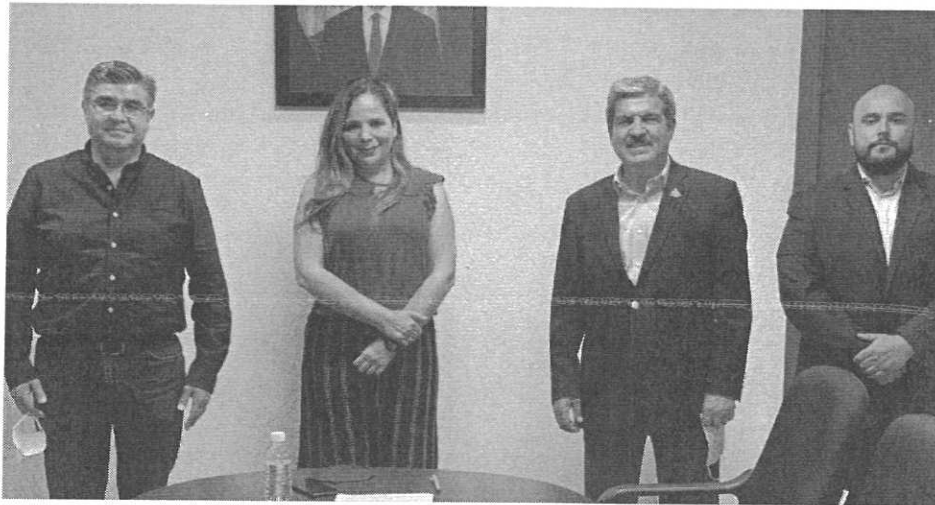

## d) Asuntos de Planeación

### d.1 Planes y Programas

#### POA 2021

En el Programa Operativo Anual 2021 se tiene contempladas todas las áreas que integran la Universidad Tecnológica de Torreón, de acuerdo a los procesos certificados bajo la Norma ISO 9001:2015 y cumpliendo con los lineamientos establecidos en la Coordinación General de Universidades Tecnológicas y Politécnicas y alineado al Plan Nacional de Educación.

### d.2 Sistema de Gestión de Calidad

#### UTT aprueba de forma exitosa auditoría a la norma ISO 9001:2015

de manera exitosa la Auditoría de Seguimiento a la Norma ISO 9001:2015, por parte de la casa certificadora ABS Quality Evaluations, proceso que se realizó del miércoles 24 al viernes 26 de febrero, de manera virtual debido a la contingencia mundial por Covid-19.

La UTT obtuvo la certificación en el Sistema de Gestión de Calidad ISO 9001 en 2002. En 2017, logra la recertificación al cumplir con la transición a la versión ISO 9001:2015 que adoptaba el análisis del entorno, identificación de riesgos y oportunidades, la mejora continua de procesos para cumplir con sus clientes y partes interesadas. Y es en el primer trimestre del 2020, cuando de nueva cuenta consigue la recertificación.

El ejercicio llegó a su fin el viernes con la reunión virtual de cierre, encabezada por el rector Raúl Martínez Hernández y el auditor líder Jorge Alberto Méndez Dávila, además de la participación de los mandos medios y superiores de la UTT.

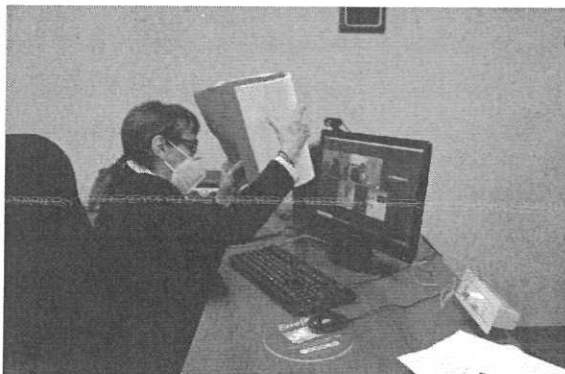

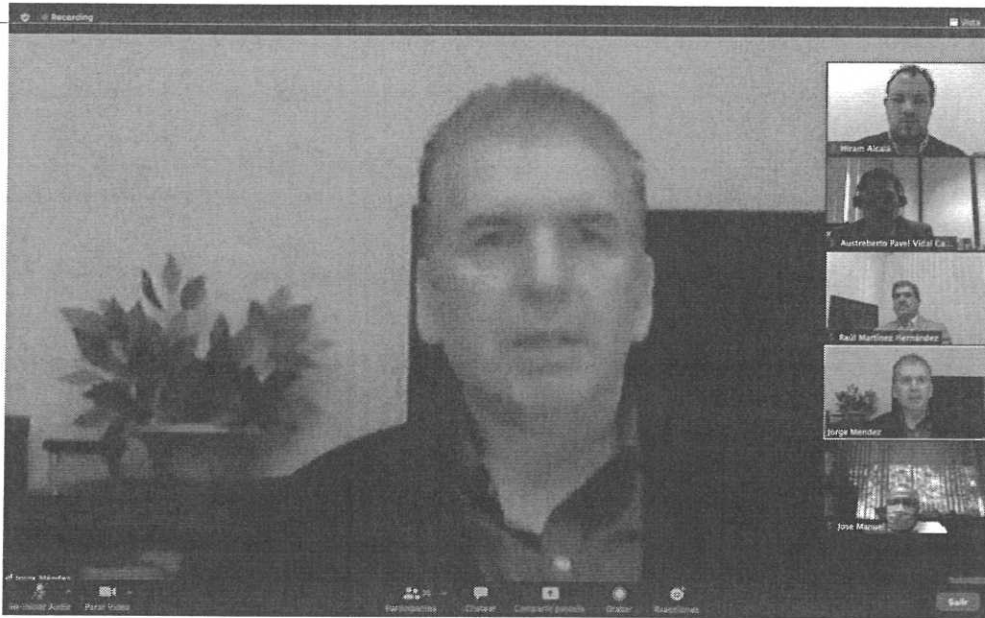

**e) Asuntos de Administración y Finanzas**

**e.1 Plantilla de personal**

339 el total de personal al inicio de enero 2021

**TOTAL DE PERSONAL POR CATEGORÍA**

<b>MANDOS MEDIOS Y SUPERIORES</b>	<b>PROFESOR DE TIEMPO COMPLETO</b>	<b>PERSONAL ADMINISTRATIVO Y APOYO</b>	<b>PROFESOR DE ASIGNATURA</b>
34	64	82	159

# UNIVERSIDAD TECNOLÓGICA DE TORREÓN

## e.2 Capacitación de la plantilla

Se asistieron a 4 cursos para el personal directivo, administrativo y de apoyo, registrando un total de 33 horas asistidas como se describe en la siguiente tabla:

### CURSOS

NOMBRE DEL CURSO	# ASISTENTES	HORAS
Módulo de nóminas MICROSIP 2020	6	4
Seminario diálogos por la integridad en el servicio publico	10	14
Residuos peligrosos biológico infeccioso	11	10
Mujeres: Encuentro de voces con poder	10	5

## e.3 Costo por alumno

MATRÍCULA 3,593	TOTAL GASTOS	COSTO POR ALUMNO
Capítulo 1000	22,265,676.51	6,196.96
Capítulo 2000	207,807.58	57.84
Capítulo 3000	1,064,238.12	296.20
<b>TOTAL</b>	<b>23,537,722.21</b>	<b>6,550.99</b>

Al concluir el mes de abril 2021 el costo por alumno fue de: \$6,550.99

**PROGRAMA OPERATIVO ANUAL 2021. CLASIFICACIÓN: ADMINISTRATIVO.**  
**SEGUNDO AVANCE PROGRAMÁTICO TRIMESTRAL**

ELEMENTOS PROGRAMÁTICOS														
UNIDAD RESPONSABLE:	SUBUNIDAD RESPONSABLE:													
RECTORÍA	RECTORÍA													
OBJETIVO:														
Dar cumplimiento a las disposiciones y acuerdos que normen el buen funcionamiento de la universidad, a través de la política de calidad para alcanzar las metas y objetivos que llevan a lograr la misión y visión institucional.														
DESCRIPCIÓN DE SUBFUNCIONES	UNIDAD DE MEDIDA	META	CALENDARIO TRIMESTRAL											
			I			II			III			IV		
			PROG	ALC	PROG	ALC	PROG	ALC	PROG	ALC	PROG	ALC		
Reunión del H. Consejo directivo.														
Reuniones del H. Consejo directivo.	Reuniones	4	1	2	1	1	1	1	1	1	1	1		
Reunión con las cámaras, y asociaciones locales														
Reuniones con las cámaras, y asociaciones locales.	Reuniones	4	1	1	1	1	1	1	1	1	1	1		
Reuniones internas con directivos y comités.														
Reuniones internas con directivos y comité.	Reuniones	7	2	2	1	1	1	2	1	2	2	2		
Presencia en las diferentes comisiones como en reuniones de trabajo de la CGUTyP, ANUT, ECEST, EGETSU, CONACYT, CONAHE, COCOES Y CANACINTRA.														
Presencia en las diferentes comisiones como en reuniones de trabajo de la CGUTyP, ANUT, ECEST, EGETSU, CONACYT, CONAHE, COCOES Y CANACINTRA.	Reuniones	12	3	3	3	3	3	3	3	3	3	3		
Participación en reuniones internacionales.														
Participación en reuniones internacionales.	Reuniones	12	3	3	3	3	3	3	3	3	3	3		
Papelaría e insumos para la administración anual.														
Papelaría e insumos para la administración anual.	Requisiciones	12	3	3	3	3	3	3	3	3	3	3		
Proceso de auditoría de seguimiento del sistema de gestión de calidad.														

**PROGRAMA OPERATIVO ANUAL 2021. CLASIFICACIÓN: ADMINISTRATIVO.**  
**SEGUNDO AVANCE PROGRAMÁTICO TRIMESTRAL**

<b>ELEMENTOS PROGRAMÁTICOS</b>	
<b>UNIDAD RESPONSABLE:</b>	SUBUNIDAD RESPONSABLE:
RECTORÍA	RECTORÍA

**OBJETIVO:**

Dar cumplimiento a las disposiciones y acuerdos que normen el buen funcionamiento de la universidad, a través de la política de calidad para alcanzar las metas y objetivos que llevan a lograr la misión y visión institucional.

DESCRIPCIÓN DE SUBFUNCIONES	UNIDAD DE MEDIDA	META	CALENDARIO TRIMESTRAL												
			I			II			III			IV			
			PROG	ALC	PROG	ALC	PROG	ALC	PROG	ALC	PROG	ALC	PROG	ALC	
Proceso de auditoría de seguimiento del sistema de gestión de calidad.	Auditorías	4	1	1	1	1	1	1	1	1	1	1	1	1	1
Reunión con el comité de calidad.	Reuniones	4	1	1	1	1	0	1	1	1	1	1	1	1	1
<b>Gestionar la construcción de obra, espacios educativos y administrativos acorde al crecimiento de la universidad.</b>															
Gestionar la construcción de obra, espacios educativos y administrativos acorde al crecimiento de la universidad.	Reuniones	12	3	3	3	3	3	3	3	3	3	3	3	3	3

PROG = PROGRAMADO  
 ALC = ALCANZADO

Responsable:

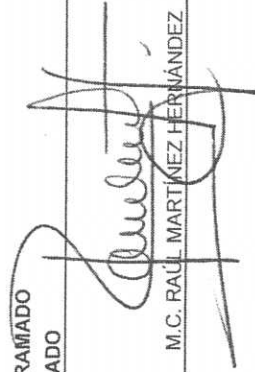
  
 M.C. RAÚL MARTÍNEZ HERNÁNDEZ

Área Solicitante:

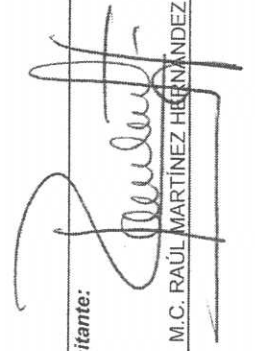
  
 M.C. RAÚL MARTÍNEZ HERNÁNDEZ

Autorización:

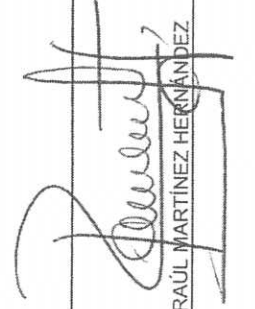
  
 M.C. RAÚL MARTÍNEZ HERNÁNDEZ

**PROGRAMA OPERATIVO ANUAL 2021. CLASIFICACIÓN: ADMINISTRATIVO.**  
**SEGUNDO AVANCE PROGRAMÁTICO TRIMESTRAL**

**ELEMENTOS PROGRAMÁTICOS**

**UNIDAD RESPONSABLE:** SUBUNIDAD RESPONSABLE: SECRETARÍA ACADÉMICA

**RECTORÍA**

**OBJETIVO:** Elaborar propuestas sobre el desarrollo óptimo de los Programas Educativos de acuerdo a las necesidades de cada uno de ellos así, como del sector productivo y de servicios, contando con la participación de la Subdirección de Servicios Escolares y Subdirección de Servicios Académicos. Cumplir con el modelo educativo de la institución, con el perfil del TSU e Ingeniería de cada Programa Educativo de la Universidad. Establecer una relación estrecha con los Directores de Carrera, docentes y subdirectores que pertenecen a la parte académica mediante propuestas de cooperación.

DESCRIPCIÓN DE SUBFUNCIONES	UNIDAD DE MEDIDA	META	CALENDARIO TRIMESTRAL							
			I		II		III		IV	
			PROG	ALC	PROG	ALC	PROG	ALC	PROG	ALC
1.- Planear, dirigir y administrar las actividades encaminadas al logro de brindar educación integral basada en competencias con programas educativos pertinentes, incluyentes y reconocidos por su calidad.										
Programación general cuatrimestral de los Programas Educativos.	Programa	3			1	1			1	1
Asistencia a reuniones nacionales, comisiones oficiales, vinculación institucional con sector académico regional, nacional e internacional y sector empresarial.	Reuniones	4	1	1	1	1			1	1
Trabajo colaborativo, reuniones de trabajo con las diversas áreas a cargo.	Reuniones	12	3	3	3	3			3	3
Diagnóstico y análisis de los principales indicadores académicos con áreas responsables.	Reuniones	3	1	1	1	1			1	1
Seguimiento a los acuerdos de las diversas academias.	Reuniones	6	2	2	1	1			2	1

**2.- Mantener la calidad de los Programas Educativos a través de la evaluación por CIEES, CACECA, y/o acreditación o re acreditación por organismos reconocidos por el COPAES.**

Seguimiento a las observaciones de los organismos evaluadores o acreditadores, planes de mejora de cada Programa Educativo.	Reuniones	3			1	1			1	1
---	-----------	---	--	--	---	---	--	--	---	---

**3.- Promover las actividades que coadyuven a Incrementar la capacidad académica de la planta docente de la Universidad.**

Proponer la actualización docente a través de capacitación.	Plan	1							1	
Gestionar la participación de docentes en cuerpos académicos, congresos, ponencias, desarrollo de proyectos en aplicación tecnológica.	Plan	3	1	1					1	1

**PROG = PROGRAMADO**  
**ALC = ALCANZADO**

**Responsable:** M.C. GERARDO DELGADO SALAZAR  
**Área Solicitante:** M.C. GERARDO DELGADO SALAZAR  
**Autorización:** M.C. RAÚL MARTÍNEZ HERNÁNDEZ

**PROGRAMA OPERATIVO ANUAL 2021. CLASIFICACIÓN: ADMINISTRATIVO.**  
**SEGUNDO AVANCE PROGRAMÁTICO TRIMESTRAL**

ELEMENTOS PROGRAMÁTICOS														
UNIDAD RESPONSABLE:	SUBUNIDAD RESPONSABLE:													
SECRETARÍA ACADÉMICA	SUBDIRECCIÓN DE DESARROLLO ACADÉMICO													
OBJETIVO:	Que la Subdirección de Desarrollo Académico sirva de enlace entre la Secretaría Académica y los Directores de los diferentes Programas Educativos, con la finalidad de coadyuvar y servir como apoyo en la coordinación, el seguimiento, la implementación, buscar estrategias, integrar, fomentar la participación y buscar el mejoramiento del Quehacer Docente en todos los Procesos Educativos.													
DESCRIPCIÓN DE SUBFUNCIONES	UNIDAD DE MEDIDA	META	CALENDARIO TRIMESTRAL											
			I			II			III			IV		
			PROG	ALC	PROG	ALC	PROG	ALC	PROG	ALC	PROG	ALC		
Coadyuvar en las tareas de enlace entre la Secretaría Académica y las Direcciones de Carrera con las que cuenta la Universidad.														
Realizar sesiones cada vez que se requiera preferentemente 1 por mes, con la finalidad de registrar los acuerdos y compromisos para encontrar soluciones que eficienten el proceso educativo.	Minuta de Sesión	100		25	33	25	33					34		
En coordinación con los Directores de cada programa Educativo; colaborar en el diseño e implementación de la plantilla docente, de manera cuatrimestral (Asignación de materias y elaboración de horarios).														
Seguimiento a la presentación de la plantilla docente a las autoridades de la Universidad Tecnológica de Torreón (3 al año), considerando que esta deberá entregarse un mes antes de que inicie el nuevo período escolar.	Plantilla docente o estructura académica o Memorando	100			33	20	33					34		
Dar seguimiento permanente al desempeño en los docentes en el cumplimiento de las funciones sustantivas de cada uno de ellos (Docencia, Dirección Individualizada y/o Tutorías, Producción Académica, Generación o Aplicación Innovadora del Conocimiento (SAC), Gestión Académica-Vinculación Individual o colegiada.														
Reportar a la Secretaría Académica el Seguimiento de las Funciones Sustantivas de los Docentes (PTC).	Memorando sobre Expedientes Actualizados	100										100		
Integrar la información referente a los procesos de capacitación tanto interna como externa del personal académico.														
Fomentar la actualización del personal docente (por medio de encuestas, que se harán el último mes de cada final de cuatrimestre).	Encuestas	100			33		33					34		
Actualización de Expedientes respecto a las Capacitaciones recibidas	Reporte de Capacitaciones	100			50	30						50		
En sincronía con los directores de carrera implementar un programa permanente para la integración y funcionamiento de las academias.														
Coordinación para la formación y consolidación de las Academias que deberán integrarse en la Universidad dando seguimiento a dichos procesos. Se considerarán las materias que se van sumando a cada una de las academias.	Reportes	100	25	25	25	25	25	25	25	25	25	25		



PROGRAMA OPERATIVO ANUAL 2021. CLASIFICACIÓN: ADMINISTRATIVO.  
SEGUNDO AVANCE PROGRAMÁTICO TRIMESTRAL

<b>ELEMENTOS PROGRAMÁTICOS</b>											
<b>UNIDAD RESPONSABLE:</b>											SUBUNIDAD RESPONSABLE:
SECRETARÍA ACADÉMICA											SUBDIRECCIÓN DE DESARROLLO ACADÉMICO
<b>OBJETIVO:</b>											
Que la Subdirección de Desarrollo Académico sirva de enlace entre la Secretaría Académica y los Directores de los diferentes Programas Educativos, con la finalidad de coadyuvar y servir como apoyo en la coordinación, el seguimiento, la implementación, la integración, fomentar la participación y buscar el mejoramiento del Quehacer Docente en todos los Procesos Educativos.											
<b>DESCRIPCIÓN DE SUBFUNCIONES</b>			<b>UNIDAD DE MEDIDA</b>		<b>META</b>		<b>CALENDARIO TRIMESTRAL</b>				
							I	II	III	IV	
			PROG	ALC	PROG	ALC	PROG	ALC	PROG	ALC	
Colaborar con la Secretaría Académica y las Direcciones de carrera en la evaluación y mejoramiento del quehacer docente y de todos los procesos educativos.											
Actualizar el Archivo sobre el Quehacer Docente y Todo Proceso Educativo dentro de la Universidad Tecnológica de Torreón.			Reporte	100	25	33	25	33	25	34	
<b>Impulsar mecanismos y acciones que fomenten la participación y la vinculación de los docentes en cuerpos colegiados y tareas de investigación.</b>											
Reportar el seguimiento de los cuerpos colegiados así como de las líneas de investigación.			Reportes mensuales	100	25	25	25	25	25	25	
<b>PROG = PROGRAMADO</b>											
<b>ALC = ALCANZADO</b>											
<b>Responsable:</b>			<b>Área Solicitante:</b>			<b>Autorización:</b>					
C.P. MARÍA GUADALUPE TORRES LIMÓN			M.C. GERARDO DELGADO SALAZAR			M.C. RAÚL MARTÍNEZ HERNÁNDEZ					

**PROGRAMA OPERATIVO ANUAL 2021. CLASIFICACIÓN: ADMINISTRATIVO. SEGUNDO AVANCE PROGRAMÁTICO TRIMESTRAL**

ELEMENTOS PROGRAMÁTICOS														
UNIDAD RESPONSABLE:	SUBUNIDAD RESPONSABLE:													
SECRETARÍA ACADÉMICA	DEPARTAMENTO DE SERVICIOS BIBLIOTECARIOS													
OBJETIVO:														
Cumplimiento con los indicadores solicitados por la CGUT en relación a los Servicios Bibliotecarios No. De ejemplares por alumno (7).														
DESCRIPCIÓN DE SUBFUNCIONES	UNIDAD DE MEDIDA	META	CALENDARIO TRIMESTRAL											
			I			II			III			IV		
			PROG	ALC	PROG	ALC	PROG	ALC	PROG	ALC	PROG	ALC		
<b>1. Selección y Adquisición de material Bibliográfico y Audiovisual</b>														
Selección de material bibliográfico, conjuntamente con directores de carrera	Porcentual	100			50	50								
Realizar investigación de mercado en internet para complementar datos como autor, título, editorial, ISBN y precio	Porcentual	100			50	50								
Solicitar cotizaciones a librerías del material bibliográfico solicitado	Porcentual	100			50	50								
Realizar requisición para solicitar la compra de la bibliografía	Porcentual	100			50	50								
Recibir y registrar el material bibliográfico adquirido	Porcentual	100			50	50				25	25			
<b>2. Clasificación y registro del material bibliográfico adquirido en Excel y en el Sistema JANIUM</b>														
Registro, catalogación y clasificación del material bibliográfico	Porcentual	100			50	50						50		
Captura del material recibido tanto en Excel como en Janium	Porcentual	100			50	50				50				
Impresión de código de barras	Porcentual	100			50	50						50		
Proceso manual (etiquetas, sellos, forrado, puesta en estantería, etc.)	Porcentual	100			50	50						50		
<b>3. Administración de los Centros de Cómputo</b>														

**PROGRAMA OPERATIVO ANUAL 2021. CLASIFICACIÓN: ADMINISTRATIVO.**  
**SEGUNDO AVANCE PROGRAMÁTICO TRIMESTRAL**

ELEMENTOS PROGRAMÁTICOS														
UNIDAD RESPONSABLE:	SUBUNIDAD RESPONSABLE:													
SECRETARÍA ACADÉMICA	DIRECCIÓN DE TECNOLOGÍAS DE LA INFORMACIÓN													
OBJETIVO:	Fortalecer la Capacidad y Competitividad Académica de los alumnos y egresados del PE de Tecnologías de la Información a través de planes y programas de estudio actualizados que reflejen las competencias profesionales de acuerdo a las necesidades del sector productivo y de servicios, contando con PTC capacitados y que desarrollen de forma eficiente Docencia; Dirección individualizada, tutoría, asesoría; Producción académica y Gestión Académica-Vinculación.													
DESCRIPCIÓN DE SUBFUNCIONES	UNIDAD DE MEDIDA	META	CALENDARIO TRIMESTRAL											
			I			II			III			IV		
			PROG	ALC	PROG	ALC	PROG	ALC	PROG	ALC	PROG	ALC		
Cotización y compra del equipo y material para brindar servicio y realización del mantenimiento preventivo y correctivo de centros de cómputo del PE	Porcentual	100	28	28	24	24	24	24	24	24	24	24		
6. Promover la participación de los alumnos diferentes concursos a través de los tutores y cotizar el material necesario por cada proyecto seleccionado.														
Planear, programar y Participar en el Concurso de índole académico y tecnológico en las sedes correspondientes.	Porcentual	100			33	33	33	33	33	33	34			
7. Aplicar métodos de enseñanza en áreas de especialización y desarrollo humano para la actualización mediante conferencias y congresos.														
Realizar logística de desarrollo de conferencias y logística para participación de alumnos en congreso Regional, Nacional e Internacional.	Porcentual	100			50	50	50	50	50	50	50			
Preparar proyectos integradores en asignaturas de cumplimiento de competencia del PE	Porcentual	100			50	50	50	50	50	50	50			
8. Participación de los PTC como ponentes en conferencias, congresos, simposiums así como publicaciones en revistas arbitradas como resultado de proyectos de investigación y trabajo colegiado de CA.														
Desarrollo de proyectos de forma colegiada.	Porcentual	100							100					
Participación de los PTC como ponentes en conferencias, congresos, competencias, simposiums así como publicaciones en revistas arbitradas.	Porcentual	100			50	50	50	50	50	50	50			
9. Elaboración de los manuales y materiales didácticos como apoyo teórico y práctico.														
Realización de los manuales de prácticas.	Porcentual	100			33	33	33	33	33	33	34			
10. Promover en el sector productivo y de servicios redes de colaboración para la generación de proyectos.														
Establecer relación de trabajo conjunto empresa-PE en generación de proyectos en consolidación de competencias del programa de estudios	Porcentual	100			50	50	50	50	50	50	50			

PROGRAMA OPERATIVO ANUAL 2021. CLASIFICACIÓN: ADMINISTRATIVO.  
SEGUNDO AVANCE PROGRAMÁTICO TRIMESTRAL

ELEMENTOS PROGRAMÁTICOS	
UNIDAD RESPONSABLE:	SUBUNIDAD RESPONSABLE:
SECRETARÍA ACADÉMICA	DEPARTAMENTO DE SERVICIOS BIBLIOTECARIOS
OBJETIVO:	

Cumplimiento con los indicadores solicitados por la CGUT en relación a los Servicios Bibliotecarios No. De ejemplares por alumno (7).

DESCRIPCIÓN DE SUBFUNCIONES	UNIDAD DE MEDIDA	META	CALENDARIO TRIMESTRAL														
			I			II			III			IV					
			PROG	ALC	PROG	ALC	PROG	ALC	PROG	ALC	PROG	ALC					
Acceso a los recursos de información	Porcentual	100	100														
8. Adquisición de Mobiliario y Equipo Bibliotecario																	
Remodelación de Mobiliario Bibliotecario	Porcentual	100	100														

PROG = PROGRAMADO  
ALC = ALCANZADO

Responsable:

*[Signature]*  
AEB. ALCICIA SEGURA QVALLE

Area Solicitante:

M.C. GERARDO DELGADO SALAZAR

Autorización:

*[Signature]*  
M.C. RAÚL MARTÍNEZ HERNÁNDEZ

PROGRAMA OPERATIVO ANUAL 2021. CLASIFICACIÓN: ADMINISTRATIVO.  
SEGUNDO AVANCE PROGRAMÁTICO TRIMESTRAL

ELEMENTOS PROGRAMÁTICOS											
UNIDAD RESPONSABLE:		SUBUNIDAD RESPONSABLE:									
SECRETARÍA ACADÉMICA		DEPARTAMENTO DE SERVICIO MÉDICO									
OBJETIVO:											
Mantener el buen nivel de salud y calidad de vida de la comunidad universitaria, mejorando el rendimiento académico, laboral y disminuyendo la deserción de alumnos por problemas de salud. Asimismo continuar con las mediadas necesarias encaminadas a garantizar la vida y la integridad de las personas.											
DESCRIPCIÓN DE SUBFUNCIONES	UNIDAD DE MEDIDA	META	CALENDARIO TRIMESTRAL								
			PROG	ALC	PROG	ALC	PROG	ALC	PROG	ALC	
Brindar atención médica a la comunidad universitaria.	Porcentual	100	25	25	25	25	25	25	25	25	25
Seguimiento a la salud referente a vacunación, concientizar a hombres y mujeres sobre la importancia de la prevención de enfermedades crónico degenerativas. Además la importancia y concientización de la detección oportuna de cáncer de mama y cáncer cervicouterino.											
Campaña Detección Oportuna Cáncer de Mama	Porcentual	100								100	
Campaña Detección Oportuna Cáncer Cervicouterino	Porcentual	100	100								
Campaña de Vacunación	Porcentual	100									100
Campaña de Salud	Porcentual	100								100	
Conferencia Violencia en el Noviazgo											
Conferencia Conocer la Epilepsia nos Hace Iguales	Porcentual	100							100		
Conferencia Tabaquismo, Alcoholismo y Drogadicción	Porcentual	100								100	
Conferencia de Sexualidad y Metodos Anticonceptivos	Porcentual	100								100	
PROG = PROGRAMADO ALC = ALCANZADO Responsable:											
Área Solicitante:			Autorización:								
M.C. GERARDO DELGADO SALAZAR			M.C. RAÚL MARTÍNEZ HERNÁNDEZ								

**PROGRAMA OPERATIVO ANUAL 2021. CLASIFICACIÓN: ADMINISTRATIVO.**  
**SEGUNDO AVANCE PROGRAMÁTICO TRIMESTRAL**

ELEMENTOS PROGRAMÁTICOS														
UNIDAD RESPONSABLE:		SUBUNIDAD RESPONSABLE:												
SECRETARIA ACADÉMICA		SUBDIRECCIÓN DE SERVICIOS ACADÉMICOS												
OBJETIVO:														
Promocionar y gestionar tramites de apoyo económico (becas) y servicio psicopedagógico a los alumnos, que le permitan su permanencia adecuada en el transito por la universidad. Realizar actividades encaminadas a la capacitación de alumnos.														
DESCRIPCIÓN DE SUBFUNCIONES	UNIDAD DE MEDIDA	META	CALENDARIO TRIMESTRAL											
			I			II			III			IV		
			PROG	ALC	PROG	ALC	PROG	ALC	PROG	ALC	PROG	ALC		
<b>Promover y gestionar becas para apoyo a los alumnos y su seguimiento.</b>														
Promover y entregar becas de descuento igual al 30% de la matrícula cuatrimestral o menos dependiente de la demanda que se registra.	Porcentual	100	33	20	33	25	34							
Asignación y seguimiento de becas alimenticias (otorga concesionario)	Porcentual	100	33	0	33	33	34							
Registro de alumnos en SUBES.	Porcentual	100	33	33	33	34								
Gestionar y dar seguimiento a las solicitudes que se presenten en la Comisión Nacional de Becas para la Educación Superior.	Porcentual	100				50						100		
Gestionar y dar seguimiento a las solicitudes que se presenten en Becas CONACYT.	Porcentual	100				100						100		
Viaje para gestión y vinculación de tramites	Evento	1			1									
<b>Atención psicológica de los alumnos.</b>														
Atención psicológica de los alumnos.	Porcentual	100	25		25	25	25					25		
Aplicación de test psicológicos	Porcentual	100	25	25	25	25	25					25		
Impartir conferencias- taller del fortalecimiento del desarrollo integral	Porcentual	100	25	40	25	20	25					25		
Elaborar planes y programas de desarrollo humano para alumnos	Porcentual	100			100	50								
<b>Aplicación de evaluaciones de diagnóstico.</b>														
Evaluaciones de Trayectoria Educativa	Porcentual	100										100		
Realizar entrevistas personalizadas a alumnos de nuevo ingreso	Porcentual	100	33	33	33	34								
<b>Retroalimentación de actividades y acciones vinculadas al departamento.</b>														
Informe mensual de actividades a departamento de estadística	Porcentual	100	25	25	25	25	25					25		

PROGRAMA OPERATIVO ANUAL 2021. CLASIFICACIÓN: ADMINISTRATIVO.  
SEGUNDO AVANCE PROGRAMÁTICO TRIMESTRAL

ELEMENTOS PROGRAMÁTICOS														
UNIDAD RESPONSABLE:		SUBUNIDAD RESPONSABLE:												
SECRETARÍA ACADÉMICA		SUBDIRECCIÓN DE SERVICIOS ACADÉMICOS												
OBJETIVO:														
Promocionar y gestionar trámites de apoyo económico (becas) y servicio psicopedagógico a los alumnos, que le permitan su permanencia adecuada en el tránsito por la universidad. Realizar actividades encaminadas a la capacitación de alumnos.														
DESCRIPCIÓN DE SUBFUNCIONES	UNIDAD DE MEDIDA	META	CALENDARIO TRIMESTRAL											
			I			II			III			IV		
			PROG	ALC	PROG	ALC	PROG	ALC	PROG	ALC	PROG	ALC		
Reporta de baja mensual Becas CNBES (manutención)	Porcentual	100	40	50	20	20	20	20	20	20	20	20		
Reportes mensuales de Transparencia	Porcentual	100	25	25	25	25	25	25	25	25	25	25		
Estadística básica de CGTU	Porcentual	100	33	33	33	33	33	33	33	33	33	33		
Entrega de resultados de evaluación de tutorías y seguimiento	Porcentual	100	33	33	33	33	33	33	33	33	33	33		
Inducción de departamento a alumnos de nuevo ingreso	Porcentual	100	33	33	33	33	33	33	33	33	33	33		
Curso de actualización psicopedagógica para el departamento	Evento	3	1	1	1	1	1	1	1	1	1	1		
Capacitación de Educación Incluyente	Evento	3	1	1	1	1	1	1	1	1	1	1		
Programa de apoyo Tutorial para formación integral de los alumnos.														
Programar actividades de tutorías ante grupo	Porcentual	100	33	33	33	33	33	33	33	33	33	33		
Impartir conferencias-Taller de fortalecimiento del desarrollo integral a docentes	Evento	6	2	2	2	2	2	2	2	2	2	2		
Seguimiento de actividades de tutores reportes, asistencia	Porcentual	100	33	33	33	33	33	33	33	33	33	33		
Evaluación cuatrimestral de desempeño de tutores	Porcentual	100	33	33	33	33	33	33	33	33	33	33		
Capacitar a tutores de nuevo ingreso	Evento	3	1	1	1	1	1	1	1	1	1	1		
Capacitar tutores en procedimientos, planes y programas en materia de tutoría	Porcentual	100	25	25	25	25	25	25	25	25	25	25		
Asistencia a congreso de tutorías	Evento	1	1	1	1	1	1	1	1	1	1	1		

**PROGRAMA OPERATIVO ANUAL 2021. CLASIFICACIÓN: ADMINISTRATIVO.  
SEGUNDO AVANCE PROGRAMÁTICO TRIMESTRAL**

ELEMENTOS PROGRAMÁTICOS														
UNIDAD RESPONSABLE:		SUBUNIDAD RESPONSABLE:												
SECRETARIA ACADÉMICA		SUBDIRECCIÓN DE SERVICIOS ACADÉMICOS												
OBJETIVO:														
Promocionar y gestionar tramites de apoyo económico (becas) y servicio psicopedagógico a los alumnos, que le permitan su permanencia adecuada en el transito por la universidad. Realizar actividades encaminadas a la capacitación de alumnos.														
DESCRIPCIÓN DE SUBFUNCIONES	UNIDAD DE MEDIDA	META	CALENDARIO TRIMESTRAL											
			I			II			III			IV		
			PROG	ALC	PROG	ALC	PROG	ALC	PROG	ALC	PROG	ALC		
Actividades de captación de alumnos.														
Mantener actualizado el directorio de IEMS y la estadísticas de matrícula	Informes	3	1	1	1	1	1	1	1	1	1	1		
Reuniones con representantes de las IEMS	Evento	1										1		
Conferencia con orientadores vocacionales	Evento	1		1						1				
Evento de Puertas Abiertas a publico en general	Evento	1	1	1										
Retroalimentación a las IEMS en relación a los resultados obtenidos por sus egresados en exámenes COLLEGE BOARD de UTT	Informes	1										1		
Asistencia a ferias Universitarias	Porcentual	100	40	40						20		40		
Visitas guiadas a la UTT	Evento	3	2	11								1		
Visitas de vinculación para la promoción con las IEMS	Porcentual	100							50					
Campaña en redes sociales	Evento	1	1	1	1	1	1	1	1	1	1	1		
<b>PROG = PROGRAMADO</b> <b>ALC = ALCANZADO</b>														
Responsable:			 LIC. JAQUILINE DAVILA SILVA				 M.C. GERARDO DELGADO SALAZAR				 M.C. RAÚL MARTÍNEZ HERNÁNDEZ			



PROGRAMA OPERATIVO ANUAL 2021. CLASIFICACIÓN: ADMINISTRATIVO.  
SEGUNDO AVANCE PROGRAMÁTICO TRIMESTRAL

ELEMENTOS PROGRAMÁTICOS														
UNIDAD RESPONSABLE:	SUBUNIDAD RESPONSABLE:													
SECRETARÍA ACADÉMICA	JEFATURA DE SERVICIOS TECNOLÓGICOS													
OBJETIVO:	LOGRAR QUE NUESTROS TALLERES Y LABORATORIOS SE ENCUENTREN COMPLETAMENTE FUNCIONALES Y SEGUROS PARA LAS PRÁCTICAS QUE EN ELLOS SE REALICEN, REDUCIENDO LOS COSTOS POR DETERIORO Y REPARACIONES POR FALTA DE MANTENIMIENTO O MALA OPERACIÓN, REDUCIENDO ACCIDENTES Y MEJORANDO EL CONTROL DE LOS INVENTARIOS.													
DESCRIPCIÓN DE SUBFUNCIONES	UNIDAD DE MEDIDA	META	CALENDARIO TRIMESTRAL											
			I			II			III			IV		
			PROG	ALC	PROG	ALC	PROG	ALC	PROG	ALC	PROG	ALC		
<b>1.- INVENTARIO FÍSICO DE MAQUINARIA, HERRAMIENTAS, EQUIPO Y CONSUMIBLES EN CADA ÁREA.</b>														
Realizar reuniones con el personal auxiliar de laboratorios para acordar fechas de realización de inventarios parciales.	Sesión	4	1	1	1	1					1	1		
Realizar el inventario parcial por área con el apoyo del personal auxiliar bajo la supervisión del Jefe de Departamento.	Sesión	4	1	1	1	1					1	1		
<b>2.- IDENTIFICACIÓN DE MAQUINARIA EN CONDICIONES DE REPARACIÓN, DESUSO O DESECHO.</b>														
Con la ayuda del inventario parcial, determinar qué maquinaria y equipo requiere reparación o gestión para el proceso de baja en cada una de las áreas involucradas.	Porcentual	82	20	20	21	21					20	21		
Puesta en marcha el proceso de reparación o desecho de la maquinaria y equipo que lo requiera.	Porcentual	82	20	20	21	21					20	21		
<b>3.- ACTUALIZACIÓN DEL PADRÓN DE PROVEEDORES PARA LA REPARACIÓN Y ADQUISICIÓN DE MAQUINARIA, EQUIPO Y CONSUMIBLES.</b>														
Investigar el Padrón de Proveedores con que cuenta la Universidad, para determinar cuál será el Proveedor que conviene a los intereses de la Universidad.	Porcentual	100	50	25								50		
<b>4.- PLAN PERMANENTE DE MEJORA CONTINUA PARA LABORATORIOS Y TALLERES.</b>														
Habilitar y dar seguimiento al buzón físico de quejas y sugerencias en los talleres y los Laboratorios.	Buzones	4	1	1	1	1					1	1		
Supervisar periódicamente los laboratorios y talleres detectando así las posibles fallas para darle atención inmediata.	Porcentual	100	25	25	25	25					25	25		
<b>5.- ACTUALIZACIÓN DEL SISTEMA DE CONTROL DE ENTRADA Y SALIDA DE HERRAMIENTAL Y EQUIPO DE LABORATORIOS Y TALLERES.</b>														

PROGRAMA OPERATIVO ANUAL 2021. CLASIFICACIÓN: ADMINISTRATIVO.  
SEGUNDO AVANCE PROGRAMÁTICO TRIMESTRAL

ELEMENTOS PROGRAMÁTICOS	
UNIDAD RESPONSABLE:	SUBUNIDAD RESPONSABLE:
SECRETARÍA ACADÉMICA	JEFATURA DE SERVICIOS TECNOLÓGICOS
OBJETIVO:	

LOGRAR QUE NUESTROS TALLERES Y LABORATORIOS SE ENCUENTREN COMPLETAMENTE FUNCIONALES Y SEGUROS PARA LAS PRÁCTICAS QUE EN ELLOS SE REALICEN, REDUCIENDO LOS COSTOS POR DETERIORO Y REPARACIONES POR FALTA DE MANTENIMIENTO O MALA OPERACIÓN, REDUCIENDO ACCIDENTES Y MEJORANDO EL CONTROL DE LOS INVENTARIOS.

DESCRIPCIÓN DE SUBFUNCIONES	UNIDAD DE MEDIDA	META	CALENDARIO TRIMESTRAL														
			I			II			III			IV					
			PROG	ALC	PROG	ALC	PROG	ALC	PROG	ALC	PROG	ALC					
Implementar el uso del formato "Entrada y salida de herramienta y equipo de Talleres y Laboratorios.	Porcentual	100	50	50													50
<b>6.- PLANEACIÓN DE PROGRAMAS DE MANTENIMIENTO PREVENTIVO Y CORRECTIVO EN CADA ÁREA.</b>																	
Con base al formato de entradas y salidas de herramientas, equipo y maquinaria, revisar qué maquinaria se utilizó con mayor frecuencia y determinar qué tipo de mantenimiento requiere cada área o cada equipo.	Porcentual	100	25	25	25	25											25
<b>7.- DISEÑO Y SEGUIMIENTO DEL PLAN DE EMERGENCIA, EVACUACIÓN POR ÁREA E IDENTIFICACIÓN DE ZONAS DE RIESGO.</b>																	
Revisar, gestionar y colocar señalamientos en zonas de riesgo, rutas de evacuación y material de apoyo para contingencias.	Porcentual	100	25	25	25	25											25

PROG = PROGRAMADO  
ALC = ALCANZADO

Responsable:	Área Solicitante:	Autorización:
 ING. JOSÉ-AUGUSTO LUNA SERRANO	 M.C. GERARDO DELGADO SALAZAR	 M.C. RAÚL MARTÍNEZ HERNÁNDEZ

**PROGRAMA OPERATIVO ANUAL 2021. CLASIFICACION: ADMINISTRATIVO.**  
**SEGUNDO AVANCE PROGRAMÁTICO TRIMESTRAL**

ELEMENTOS PROGRAMÁTICOS														
UNIDAD RESPONSABLE:	SUBUNIDAD RESPONSABLE:													
SECRETARÍA ACADÉMICA	IDIOMAS													
DESCRIPCIÓN DE SUBFUNCIONES	UNIDAD DE MEDIDA	META	CALENDARIO TRIMESTRAL											
			I			II			III			IV		
			PROG	ALC	PROG	ALC	PROG	ALC	PROG	ALC	PROG	ALC		
<b>Operación Cuatrimestral</b>														
Reunión inicial. Solicitud de Material	Reunión	3	1	1	1	1	1	1	1	1	1	1		
<b>Asistencias a reuniones nacionales y comisiones oficiales</b>														
Reunión nacional del área de Idiomas de la CGUTyP o Comisiones Especiales	Reunión	1									1			
<b>Trabajo Colaborativo y capacitaciones internas</b>														
Reuniones académicas internas del área de idiomas y capacitaciones impartidas por la coordinación de idiomas	Reunión	4	1	1	1	1	1	1	1	1	1	1		
<b>Capacitación y asistencia a congresos de PAs y PTCs de idiomas</b>														
Capacitación por parte de organismos externos y participación en congresos en el área de idiomas de Pas y PTCs.	Porcentual	100	33	0	33	66	34	34	34	34	34	34		
<b>Proyectos del CA de idiomas</b>														
Producción y Desarrollo Académico	Porcentual	100			33	0	33	0	33	0	33	34		
<b>Capacitación en el área Docente para la enseñanza con</b>														
Capacitación a profesores de inglés de nivel medio superior por parte de PTCs, PAs y coordinador del centro de lenguas extranjeras.	Porcentual	100	33	0	33	33	34	34	34	34	34	34		

PROG = PROGRAMADO  
 ALC = ALCANZADO

Responsable:

M.C. MANUEL ENRIQUE MEDRANO LEÓN

Área Solicitante:

M.C. GERARDO DELGADO SAÁZAR

Autorización:

M.C. RAUL MARTÍNEZ HERNÁNDEZ

**PROGRAMA OPERATIVO ANUAL 2021. CLASIFICACIÓN: ADMINISTRATIVO.**  
**SEGUNDO AVANCE PROGRAMÁTICO TRIMESTRAL**

<b>ELEMENTOS PROGRAMÁTICOS</b>	
<b>UNIDAD RESPONSABLE:</b>	SUBUNIDAD RESPONSABLE:
SECRETARIA ACADEMICA	SUBDIRECCION DE SERVICIOS ESCOLARES
<b>OBJETIVO:</b>	

Ofrecer servicios escolares de calidad a la Comunidad Universitaria, así como coadyuvar en los indicadores de desempeño de los Programas educativos.

DESCRIPCIÓN DE SUBFUNCIONES	UNIDAD DE MEDIDA	META	CALENDARIO TRIMESTRAL											
			I			II			III			IV		
ADMISION DE ALUMNOS			PROG	ALC	PROG	ALC	PROG	ALC	PROG	ALC	PROG	ALC		
PROGRAMACION Y SOLICITUD DE EXAMEN DE ADMISION	SOLICITUD	100	75	75					25					
SUPERVISION DE APLICACIÓN DE EXAMEN DE ADMISION	EXAMEN	100			33	33			33				34	
SUPERVISION Y EVALUACIÓN DE PROCESO DE VENTA DE FICHAS	EXAMEN	100	30	30				10					30	
REUNION ANUAL DE INSTITUCIONES USUARIAS COLLEGE BOARD	REUNION	1											1	
<b>INSCRIPCION DE ALUMNOS</b>														
PROGRAMACIÓN Y SUPERVISION DEL PROCESO DE INSCRIPCIONES NUEVO INGRESO Y REINGRESO	INSCRIPCIONES	100			33	33			33				34	
POLIZA DE SEGURO DE ACCIDENTES DE ALUMNOS	POLIZA	1							1					
VERIFICACIÓN DE AUTENTICIDAD DE CERTIFICADOS DE BACHILLERATO	VERIFICACIONES	100	50	50									50	
<b>BAJA DE ALUMNOS</b>														
SUPERVISAR Y EVALUAR EL PROCESO DE BAJAS	PROCESO	100			33	33			33				34	
<b>PROCESO DE IMSS FACULTATIVO DE ESTUDIANTES</b>														
ALTAS/BAJAS DE ALUMNOS IMSS	PROCESO	100	33	33				34						
<b>GESTION DE VENTANILLA DE SERVICIOS ESCOLARES</b>														
ELABORACION DE CONSTANCIAS	CONSTANCIA	100			33	33			33				34	

PROGRAMA OPERATIVO ANUAL 2021. CLASIFICACIÓN: ADMINISTRATIVO.  
SEGUNDO AVANCE PROGRAMÁTICO TRIMESTRAL

ELEMENTOS PROGRAMÁTICOS	
UNIDAD RESPONSABLE:	SUBUNIDAD RESPONSABLE:
SECRETARIA ACADEMICA	SUBDIRECCION DE SERVICIOS ESCOLARES

OBJETIVO:

Ofrecer servicios escolares de calidad a la Comunidad Universitaria, así como coadyuvar en los indicadores de desempeño de los Programas educativos.

DESCRIPCIÓN DE SUBFUNCIONES	UNIDAD DE MEDIDA	META	CALENDARIO TRIMESTRAL											
			I			II			III			IV		
			PROG	ALC	PROG	ALC	PROG	ALC	PROG	ALC	PROG	ALC		
REFRENDOS DE CREDENCIALES	REFRENDOS	100	33	33	33	33	33	33	33	34				
ACTUALIZACION DE ARCHIVO DE CONCENTRACIÓN	ARCHIVO	100				33	33							34
<b>TITULACION</b>														
ENTREGA DE FORMATO DE LIBERACION DE EGRESADO	FORMATOS	100				33	33							34
ELABORACIÓN DE CERTIFICADO DE ESTUDIO TSU E ING	CERTIFICADOS	100	33	33		33	10							
ELABORACION DE ACTA DE EXENCION DE EXAMEN PROFESIONAL TSU E ING	ACTAS	100	33	33		33	10							
ELABORACIÓN DE TITULOS PROFESIONALES DE TSU E ING	TITULOS	100	33	33		33	10							
REGISTRO DE TITULOS Y CEDULAS PROFESIONALES DE TSU E ING	PROCESO	100	33	33		33	33							34
INTEGRACIÓN DE EXPEDIENTES DE TRAMITE DE TITULACIÓN DE ALUMNOS DE TSU E ING	EXPEDIENTES	100	33	33		33	33							
GESTION DE TRAMITES DE TITULACIÓN	GESTION	100	33	33		33	33							34
CAPACITACIÓN Y ACTUALIZACION DEL PROCESO DE TITULACIÓN	CAPACITACION	100												100
REGISTRAR ACTUALIZACIONES DE FORMATOS OFICIALES EN ICP	ACTUALIZACION	100												100
ACTUALIZAR CATALOGO DE SELLOS Y FIRMAS DE LAS AUTORIDADES QUE FIRMAN DOCUMENTOS ACADEMICOS OFICIALES.	ACTUALIZACION	100												100

**PROGRAMA OPERATIVO ANUAL 2021. CLASIFICACIÓN: ADMINISTRATIVO.**  
**SEGUNDO AVANCE PROGRAMÁTICO TRIMESTRAL**

ELEMENTOS PROGRAMÁTICOS										
UNIDAD RESPONSABLE:	SUBUNIDAD RESPONSABLE:									
SECRETARIA ACADEMICA	SUBDIRECCION DE SERVICIOS ESCOLARES									
OBJETIVO:										
Ofrecer servicios escolares de calidad a la Comunidad Universitaria, así como coadyuvar en los indicadores de desempeño de los Programas educativos.										
DESCRIPCIÓN DE SUBFUNCIONES	UNIDAD DE MEDIDA	META	CALENDARIO TRIMESTRAL							
			I		II		III		IV	
PROCESO DE CALIFICACIONES POR PERIODO			PROG	ALC	PROG	ALC	PROG	ALC	PROG	ALC
IMPRESIÓN DE LISTAS AL FINAL DE CADA CUATRIMESTRE	LISTAS	100			33	33			33	34
RESGUARDO DE ACTAS DE CALIFICACIONES	LISTAS	100			33	33			33	34
GRADUACION										
ORGANIZACIÓN DE CEREMONIA DE GRADUACION	INVITACIONES	100	33		33	0			34	
ELABORACIÓN DE CONSTANCIAS DE EGRESADOS PARA GRADUACIÓN	CONSTANCIA	100	33		33	10			34	
INFORMES Y ESTADISTICAS										
ELABORACION DE ESTADISTICA 911	ESTADISTICA	100							100	
ELABORACION DE ESTADISTICA BASICA (MATRICULA, MATRICULA DE NUEVO INGRESO, APROVECHAMIENTO ESCOLAR, REPROBACION, TITULACION, CAUSAS DE BAJAS)	INFORME	100	33		33	33			34	
ELABORACION DE PROGRAMA OPERATIVO ANUAL	PROGRAMA	100			100	100				
REPORTAR AVANCE DE PROGRAMA OPERATIVO ANUAL CUATRIMESTRAL ESTATAL Y FEDERAL	REPORTE	100	33		33	33			34	
ELABORACION DE INFORME MENSUAL DE LA SUBDIRECCION	INFORME	100			33	33			33	34
ENTREGA DE REPORTES AL ÁREA DE FINANZAS DE AUDITORIAS	REPORTES	100			33	33			33	34

**PROGRAMA OPERATIVO ANUAL 2021. CLASIFICACIÓN: ADMINISTRATIVO.**  
**SEGUNDO AVANCE PROGRAMÁTICO TRIMESTRAL**

**ELEMENTOS PROGRAMÁTICOS**

**UNIDAD RESPONSABLE:** SECRETARÍA ACADÉMICA  
**SUBUNIDAD RESPONSABLE:** SUBDIRECCION DE SERVICIOS ESCOLARES

**OBJETIVO:**

Ofrecer servicios escolares de calidad a la Comunidad Universitaria, así como coadyuvar en los indicadores de desempeño de los Programas educativos.

DESCRIPCIÓN DE SUBFUNCIONES	UNIDAD DE MEDIDA	META	CALENDARIO TRIMESTRAL											
			I			II			III			IV		
			PROG	ALC	PROG	ALC	PROG	ALC	PROG	ALC	PROG	ALC		
PARTICIPACIÓN EN REUNIONES DE MANDOS MEDIOS Y SUPERIORES	REUNION	3			1			1			1		1	
<b>GESTION DE CALIDAD</b>														
SEGUIMIENTO A LAS ACCIONES DE MEJORA Y QUEJAS DEL CLIENTE EN EL SGC	ACCIONES	100			33			33			33		34	

**PROG = PROGRAMADO**  
**ALC = ALCANZADO**

**Responsable:** ING. MÓNICA HERRERA ACEVEDO  
**Área Solicitante:** M.C. GERARDO DELGADO SALAZAR  
**Autorización:** M.C. RAÚL MARTÍNEZ NERNÁNDEZ

**PROGRAMA OPERATIVO ANUAL 2021. CLASIFICACIÓN: ADMINISTRATIVO.**  
**SEGUNDO AVANCE PROGRAMÁTICO TRIMESTRAL**

ELEMENTOS PROGRAMÁTICOS														
UNIDAD RESPONSABLE:		SUBUNIDAD RESPONSABLE:												
SECRETARÍA ACADÉMICA		DIRECCIÓN DE MANTENIMIENTO ÁREA INDUSTRIAL												
OBJETIVO:														
Fortalecer el Programa Educativo de Mantenimiento Área Industrial en su nivel de TSU y continuidad de estudios mediante el aseguramiento de la gestión académica que apoye la formación tecnológica e integral del alumno, la actualización de la currícula, así como la obtención del perfil deseable prodep de los PTC y la consolidación de los cuerpos académicos.														
DESCRIPCIÓN DE SUBFUNCIONES	UNIDAD DE MEDIDA	META	CALENDARIO TRIMESTRAL											
			I			II			III			IV		
			PROG	ALC	PROG	ALC	PROG	ALC	PROG	ALC	PROG	ALC		
<b>Gestionar las actividades de la dirección de carrera, profesores de tiempo completo y asignatura</b>														
Mantener en operación el programa de asesorías.	Porcentual	100	33	33	33	33	33	33	33	33	33	24		
Reuniones con tutores para analizar el índice de reprobación.	Porcentual	100	33	33				33				34		
Realizar junta con padres de familia de los alumnos de nuevo ingreso.	Porcentual	100		0								100		
Realizar tres visitas por cuatrimestre a empresas regionales y/o nacionales por parte de profesores y alumnos.	Eventos	9	2	0	2	0	2	0	2	0	2	3		
Participar en las reuniones de directores de la carrera de mantenimiento industrial.	Porcentual	100	50	0								50		
Participar en las reuniones de revisión y actualización de la currícula.	Porcentual	100					100	0						
Participación de alumnos en el congreso internacional de mantenimiento.	Porcentual	100										100		
Diseño y elaboración de 2 prototipos tecnológicos.	Porcentual	100	50	50								50		
<b>Atender los requerimientos de Prodep para que los PTC obtengan el perfil deseable</b>														
Participación de los PTC en las reuniones de actualización de la currícula.	Porcentual	100					100	0						
Participación de PTC en conferencias y congresos regionales y/o nacionales.	Porcentual	100	33	0					33			34		
Participación de PTC en proyectos tecnológicos con empresas regionales.	Porcentual	100				50	0	50	0					



PROGRAMA OPERATIVO ANUAL 2021. CLASIFICACIÓN: ADMINISTRATIVO.  
SEGUNDO AVANCE PROGRAMÁTICO TRIMESTRAL

ELEMENTOS PROGRAMÁTICOS	
UNIDAD RESPONSABLE:	SUBUNIDAD RESPONSABLE:
SECRETARÍA ACADÉMICA	DIRECCIÓN DE MANTENIMIENTO ÁREA INDUSTRIAL
OBJETIVO:	

Fortalecer el Programa Educativo de Mantenimiento Área Industrial en su nivel de TSU y continuidad de estudios mediante el aseguramiento de la gestión académica que apoye la formación tecnológica e integral del alumno, la actualización de la currícula, así como la obtención del perfil deseable prodep de los PTC y la consolidación de los cuerpos académicos.

DESCRIPCIÓN DE SUBFUNCIONES	UNIDAD DE MEDIDA	META	CALENDARIO TRIMESTRAL							
			I		II		III		IV	
			PROG	ALC	PROG	ALC	PROG	ALC	PROG	ALC
Participación de PTC en cuerpos académicos de la universidad	Porcentual	100	50	50			50			
Elaboración y envío de artículos de los PTC revistas para su publicación.	Porcentual	100	33	0			33			34

PROG = PROGRAMADO  
ALC = ALCANZADO  
Responsable:

M.C. GUSTAVO ADRIÁN GUTIÉRREZ	M.C. GERARDO DELGADO SALAZAR	M.C. RAÚL MARTÍNEZ HERNÁNDEZ
<i>[Signature]</i>	<i>[Signature]</i>	<i>[Signature]</i>
Area Solicitante:	Autorización:	

**PROGRAMA OPERATIVO ANUAL 2021. CLASIFICACIÓN: ADMINISTRATIVO.**  
**SEGUNDO AVANCE PROGRAMÁTICO TRIMESTRAL**

ELEMENTOS PROGRAMÁTICOS														
UNIDAD RESPONSABLE:		SUBUNIDAD RESPONSABLE:												
SECRETARIA ACADÉMICA		DIRECCIÓN DE MECÁNICA ÁREA INDUSTRIAL												
OBJETIVO:														
Fortalecer el Programa Educativo de Mecánica Área Industrial en su nivel de TSU y continuidad de estudios mediante el aseguramiento de la gestión académica que apoye la formación tecnológica e integral del alumno, la actualización de la currícula, así como la obtención del perfil deseable prodep de los PTC y la consolidación de los cuerpos académicos.														
DESCRIPCIÓN DE SUBFUNCIONES	UNIDAD DE MEDIDA	META	CALENDARIO TRIMESTRAL											
			I			II			III			IV		
Gestionar las actividades de la dirección de carrera, profesores de tiempo completo y asignatura			PROG	ALC	PROG	ALC	PROG	ALC	PROG	ALC	PROG	ALC	PROG	ALC
Mantener en operación el programa de asesorías.	Porcentual	100	33	33	33	33	33	33						34
Reuniones con tutores para analizar el índice de reprobación.	Porcentual	100	33	33				33						34
Realizar junta con padres de familia de los alumnos de nuevo ingreso.	Porcentual	100												100
Realizar tres visitas por cuatrimestre a empresas regionales y/o nacionales por parte de profesores y alumnos.	Eventos	9	2	0	2	0	2	0	2	0	2	0	2	3
Participar en las reuniones de directores de la carrera de mecánica industrial.	Porcentual	100	50	0										50
Participar en las reuniones de revisión y actualización de la currícula.	Porcentual	100			100	0								
Participación de alumnos en el congreso internacional de mecánica industrial.	Porcentual	100												100
Diseño y elaboración de 2 prototipos tecnológicos	Porcentual	100	50	50										50
Atender los requerimientos de Prodep para que los PTC obtengan el perfil deseable														
Participación de los PTC en las reuniones de actualización de la currícula.	Porcentual	100			100	0								
Participación de PTC en conferencias y congresos regionales y/o nacionales	Porcentual	100	33	0				33						34
Participación de PTC en proyectos tecnológicos con empresas regionales.	Porcentual	100			50	0		50						

PROGRAMA OPERATIVO ANUAL 2021. CLASIFICACIÓN: ADMINISTRATIVO.  
SEGUNDO AVANCE PROGRAMÁTICO TRIMESTRAL

ELEMENTOS PROGRAMÁTICOS	
UNIDAD RESPONSABLE:	SUBUNIDAD RESPONSABLE:
SECRETARIA ACADÉMICA	DIRECCIÓN DE MECÁNICA ÁREA INDUSTRIAL
OBJETIVO:	

Fortalecer el Programa Educativo de Mecánica Área Industrial en su nivel de TSU y continuidad de estudios mediante el aseguramiento de la gestión académica que apoye la formación tecnológica e integral del alumno, la actualización de la currícula, así como la obtención del perfil deseable prodep de los PTC y la consolidación de los cuerpos académicos.

DESCRIPCIÓN DE SUBFUNCIONES	UNIDAD DE MEDIDA	META	CALENDARIO TRIMESTRAL														
			I			II			III			IV					
			PROG	ALC	PROG	ALC	PROG	ALC	PROG	ALC	PROG	ALC					
Participación de PTC en cuerpos académicos de la universidad	Porcentual	100	50	50													
Elaboración y envío de artículos de los PTC revistas para su publicación.	Porcentual	100	33	0													34

PROG = PROGRAMADO  
ALC = ALCANZADO

Responsable:

Área Solicitante:

Autorización:

M.C. GUSTAVO ADAME GONZALEZ

M.C. GERARDO DELGADO SALAZAR

M.C. RAÚL MARTÍNEZ HERNÁNDEZ

**PROGRAMA OPERATIVO ANUAL 2021. CLASIFICACIÓN: ADMINISTRATIVO.**  
**SEGUNDO AVANCE PROGRAMÁTICO TRIMESTRAL**

ELEMENTOS PROGRAMÁTICOS														
UNIDAD RESPONSABLE:	SUBUNIDAD RESPONSABLE:													
SECRETARÍA ACADÉMICA	DIRECCIÓN DE PROCESOS INDUSTRIALES ÁREA DE MANUFACTURA E INGENIERÍA EN TECNOLOGÍAS DE LA PRODUCCIÓN													
OBJETIVO:														
Fortalecer al PE de Procesos Industriales y su continuidad de estudios, mediante una efectiva operación y adecuada administración de los recursos, así como también como la gestión de actividades académicas, de investigación y vinculación.														
DESCRIPCIÓN DE SUBFUNCIONES	UNIDAD DE MEDIDA	META	CALENDARIO TRIMESTRAL											
			I			II			III			IV		
			PROG	ALC	PROG	ALC	PROG	ALC	PROG	ALC	PROG	ALC		
<b>Operación cuatrimestral</b>														
Reunión Inicial, Solicitud de Material	Reunión	3	1	1	1	1	1	1	1	1	1	1		
<b>Asistencias a reuniones nacionales, comisiones oficiales, vinculación empleadores</b>														
Reunión Nacional de Directores de Procesos Industriales/ Tecnologías de la Producción, PRODEP, CIEES o Comisiones Especiales	Reunión	12	3	1	3	1	3	1	3	1	3	3		
<b>Trabajo colaborativo interno, Vinculación con empleadores y egresados</b>														
Reuniones Académicas Internas de Procesos Industriales/ Tecnologías de la Prodi., Comité Técnico para AST, Vinculación Empleadores y egresados	Reunión	4	1	1	1	1	1	1	1	1	1	1		
<b>Vinculación con Padres de Familia</b>														
Reunión con padres de familia	Reunión	2	1	0								1		
<b>Mantenimiento de las Instalaciones del P.E.</b>														
Mantenimiento de Instalaciones	Porcentual	100	25	25	25	25	25	25	25	25	25	25		
<b>Participación de alumnos en concursos, congresos y visitas a empresas</b>														
Participación de alumnos en concursos de creatividad e inventiva, congresos de la especialidad, vistas e empresas locales y foráneas	Porcentual	100	33	0							33	34		
<b>Desarrollo profesional docente y consolidación de los cuerpos académicos</b>														
Gestión Académica, Producción y Desarrollo Académico, Proyectos aplicados, capacitación	Porcentual	100	25	25	25	25	25	25	25	25	25	25		



PROGRAMA OPERATIVO ANUAL 2021. CLASIFICACIÓN: ADMINISTRATIVO. SEGUNDO AVANCE PROGRAMÁTICO TRIMESTRAL

ELEMENTOS PROGRAMÁTICOS

UNIDAD RESPONSABLE: SUBUNIDAD RESPONSABLE: DIRECCIÓN DE PROCESOS INDUSTRIALES ÁREA DE MANUFACTURA E INGENIERIA EN TECNOLOGIAS DE LA PRODUCCION

SECRETARIA ACADÉMICA

OBJETIVO:

Fortalecer al PE de Procesos Industriales y su continuidad de estudios, mediante una efectiva operación y adecuada administración de los recursos, así como también como la gestión de actividades académicas, de investigación y vinculación.

DESCRIPCIÓN DE SUBFUNCIONES	UNIDAD DE MEDIDA	META	CALENDARIO TRIMESTRAL											
			I			II			III			IV		
PE Evaluados			PROG	ALC	PROG	ALC	PROG	ALC	PROG	ALC	PROG	ALC		

Dar respuesta oportuna a las observaciones de CACEI	Porcentual	100	25	25	25	25	25	25	25	25	25	25
---	------------	-----	----	----	----	----	----	----	----	----	----	----

Semana Integral Académica												
---------------------------	--	--	--	--	--	--	--	--	--	--	--	--

Semana Integral Académica	Porcentual	100					100	0				
---------------------------	------------	-----	--	--	--	--	-----	---	--	--	--	--

PROG = PROGRAMADO  
ALC = ALCANZADO

Responsable:

M.C. RAMON HEREDIA MARTINEZ

M.C. GERARDO DELGADO SALAZAR

M.C. RAÚL MARTÍNEZ HERNÁNDEZ

Área Solicitante:

Autorización:

**PROGRAMA OPERATIVO ANUAL 2021. CLASIFICACIÓN: ADMINISTRATIVO.**  
**SEGUNDO AVANCE PROGRAMÁTICO TRIMESTRAL**

ELEMENTOS PROGRAMÁTICOS														
UNIDAD RESPONSABLE:	SUBUNIDAD RESPONSABLE:													
SECRETARÍA ACADÉMICA	DIRECCIÓN DE ADMINISTRACIÓN ÁREA DE FORMULACIÓN Y EVALUACIÓN DE PROYECTOS													
OBJETIVO:														
Fortalecer los Programas de Administración y su continuidad de estudios, mediante una efectiva operación y adecuada administración de los recursos, así como también como la gestión de actividades académicas, de investigación y vinculación.														
DESCRIPCIÓN DE SUBFUNCIONES	UNIDAD DE MEDIDA	META	CALENDARIO TRIMESTRAL											
			I			II			III			IV		
			PROG	ALC	PROG	ALC	PROG	ALC	PROG	ALC	PROG	ALC		
<b>Operación cuatrimestral</b>														
Reunión Inicial, Solicitud de Material	Reunión	3	1	1	1	1	1	1	1	1	1	1		
<b>Asistencias a reuniones nacionales, comisiones oficiales, vinculación empleadores</b>														
Reunión Nacional de Directores de Administración área de Formulación y Evaluación de Proyectos/ Gestión de negocios y proyectos, PRODEP, CIEES o Comisiones Especiales	Reunión	12	3	1	3	1	3	1	3	1	3	3		
<b>Trabajo colaborativo interno, Vinculación con empleadores y egresados</b>														
Reuniones Académicas Internas de Administración área de Formulación y Evaluación de Proyectos/ Gestión de negocios y proyectos, Comité Técnico para AST, Vincula	Reunión	4	1	1	1	1	1	1	1	1	1	1		
<b>Vinculación con Padres de Familia</b>														
Reunión con padres de familia	Reunión	2	1	0								1		
<b>Mantenimiento de Aulas, Centros de Computo y Oficinas</b>														
Mantenimiento y materiales de laboratorios	Porcentual	100	25	25	25	25	25	25	25	25	25	25		
<b>Participación de alumnos en concursos, congresos y visitas a empresas</b>														
Participación de alumnos en concursos de creatividad e inventiva, congresos de la especialidad, vistas e empresas locales y foráneas	Porcentual	100	33	33	33	33	33	33	33	33	33	34		
<b>Desarrollo profesional docente y consolidación de los cuerpos académicos</b>														

PROGRAMA OPERATIVO ANUAL 2021. CLASIFICACIÓN: ADMINISTRATIVO.  
SEGUNDO AVANCE PROGRAMÁTICO TRIMESTRAL

ELEMENTOS PROGRAMÁTICOS

UNIDAD RESPONSABLE: SECRETARÍA ACADÉMICA  
SUBUNIDAD RESPONSABLE: DIRECCIÓN DE ADMINISTRACIÓN ÁREA DE FORMULACIÓN Y EVALUACIÓN DE PROYECTOS

OBJETIVO:

Fortalecer los Programas de Administración y su continuidad de estudios, mediante una efectiva operación y adecuada administración de los recursos, así como también como la gestión de actividades académicas, de investigación y vinculación.

DESCRIPCIÓN DE SUBFUNCIONES	UNIDAD DE MEDIDA	META	CALENDARIO TRIMESTRAL											
			I			II			III			IV		
			PROG	ALC	PROG	ALC	PROG	ALC	PROG	ALC	PROG	ALC		
Gestión Académica, Producción y Desarrollo Académico, Proyectos aplicados, capacitación	Porcentual		25	25	25	25	25	25	25	25	25	25	25	25
Plataforma de apoyo pedagógico docente (Moodle)														
El docente tendrá un espacio virtual para resguardar sus recursos y materiales didácticos	Porcentual		25	25	25	25	25	25	25	25	25	25	25	25
PE Evaluados														
Dar respuesta oportuna a las observaciones de CACECA	Porcentual		25	25	25	25	25	25	25	25	25	25	25	25
Semana Integral Académica														
Apoyo en conferencias y talleres así como actividades culturales y/o Deportivas	Porcentual											100	25	

PROG = PROGRAMADO  
ALC = ALCANZADO

Responsable:

M.C. RAMON HEREDIA MARTINEZ

M.C. GERARDO DELGADO SALAZAR

Área Solicitante:

Autorización:

M.C. RAUL MARTINEZ HERNANDEZ

**PROGRAMA OPERATIVO ANUAL 2021. CLASIFICACIÓN: ADMINISTRATIVO.  
PRIMER AVANCE PROGRAMÁTICO TRIMESTRAL**

ELEMENTOS PROGRAMÁTICOS											
UNIDAD RESPONSABLE:	SUBUNIDAD RESPONSABLE:										
SECRETARÍA ACADÉMICA	DIRECCIÓN DE MECATRÓNICA ÁREA AUTOMATIZACIÓN										
OBJETIVO:	DIRECCIÓN DE MECATRÓNICA ÁREA AUTOMATIZACIÓN										
Fortalecer la Capacidad y Competitividad Académica de los alumnos y egresados del PE de Mecatrónica a través de planes y programas de estudio actualizados que reflejen las competencias profesionales de acuerdo a las necesidades del sector productivo y de servicios, contando con PTC capacitados y que desarrollen de forma eficiente Docencia; Dirección individualizada, tutoría, asesoría; Producción académica y Gestión Académica-Vinculación.											
DESCRIPCIÓN DE SUBFUNCIONES	UNIDAD DE MEDIDA	META	CALENDARIO TRIMESTRAL								
			PROG	ALC	PROG	ALC	PROG	ALC	PROG	ALC	
<b>1. Llevar un seguimiento minucioso de todas y cada una de las actividades programadas en el calendario escolar y extracurriculares propias del PE.</b>											
Realizar reunión de inicio de cuatrimestre para dar a conocer el plan de trabajo, entrega de información: Programa de Estudio, calendario escolar, formatos académicos y documentos del S.G.C	Porcentual	100				33	33				34
Solicitud de material de oficina y papelería cuatrimestral.	Porcentual	100				33	33				34
<b>2. Cumplimiento de acuerdos de cada reunión para generar estrategias que a nivel nacional perfeccionen el modelo educativo del PE.</b>											
Asistir a las Reuniones Nacionales de CGUTyP.	Porcentual	100	33	33							34
Asistir a eventos nacionales para comisiones oficiales que impactan en el PE	Porcentual	100	40	40	20	20					20
<b>3. Promover con el sector productivo y de servicios la reunión en forma estratégica para propiciar acciones que den pertinencia al PE.</b>											
Realizar la Reunión de la Comisión Académica Interna de Mecatrónica Automatización e Ingeniería	Porcentual	100									100
Evento de retroalimentación con egresados que laboren en sector industrial	Porcentual	100						100			
<b>4. Establecer las estrategias para disminuir la reprobación y deserción.</b>											
Realizar la Reunión de la Comisión Académica Interna de Mecatrónica Automatización e Ingeniería	Porcentual	100				50	50				50
Evento de retroalimentación con egresados que laboren en sector industrial	Porcentual	100				50	50				50
<b>5. Promover la participación de los alumnos diferentes concursos a través de los tutores y cotizar el material necesario por cada proyecto seleccionado.</b>											





**PROGRAMA OPERATIVO ANUAL 2021. CLASIFICACIÓN: ADMINISTRATIVO. PRIMER AVANCE PROGRAMÁTICO TRIMESTRAL**

ELEMENTOS PROGRAMÁTICOS											
UNIDAD RESPONSABLE:	SUBUNIDAD RESPONSABLE:										
SECRETARÍA ACADÉMICA	DIRECCIÓN DE MECATRÓNICA-ÁREA AUTOMATIZACIÓN										
OBJETIVO:	DIRECCIÓN DE MECATRÓNICA-ÁREA AUTOMATIZACIÓN										
Fortalecer la Capacidad y Competitividad Académica de los alumnos y egresados del PE de Mecatrónica a través de planes y programas de estudio actualizados que reflejen las competencias profesionales de acuerdo a las necesidades del sector productivo y de servicios, contando con PTC capacitados y que desarrollen de forma eficiente Docencia; Dirección individualizada, tutoría, asesoría; Producción académica y Gestión Académica-Vinculación.											
DESCRIPCIÓN DE SUBFUNCIONES	UNIDAD DE MEDIDA	META	CALENDARIO TRIMESTRAL								
			I		II		III		IV		
			PROG	ALC	PROG	ALC	PROG	ALC	PROG	ALC	
Planear, programar y Participar en el Concurso de índole académico y tecnológico en las sedes correspondientes.	Porcentual	100			33	33			34		33
6. Aplicar métodos de enseñanza en áreas de especialización y desarrollo humano para la actualización mediante conferencias y congresos.											
Realizar logística de desarrollo de conferencias y logística para participación de alumnos en congreso Regional, Nacional e Internacional.	Porcentual	100			50	0					50
Preparar proyectos integradores en asignaturas de cumplimiento de competencia del PE	Porcentual	100			50	50					50
7. Participación de los PTC como ponentes en conferencias, congresos, simposiums así como publicaciones en revistas arbitradas como resultado de proyectos de investigación y trabajo colegiado de CA.											
Desarrollo de proyectos de forma colegiada.	Porcentual	100							100		
Participación de los PTC como ponentes en conferencias, congresos, competencias, simposiums así como publicaciones en revistas arbitradas.	Porcentual	100			50	50					50
8. Elaboración de los manuales y materiales didácticos como apoyo teórico y práctico.											
Realización de los manuales de prácticas.	Porcentual	100			33	33			33		34
9. Promover en el sector productivo y de servicios redes de colaboración para la generación de proyectos.											
Establecer relación de trabajo conjunto empresa-PE en generación de proyectos en consolidación de competencias del programa de estudios	Porcentual	100			50	50					50
10. Contar con espacios educativos y administrativos acorde al servicio ofertado así como la actualización del equipamiento especializado de los laboratorios.											
Análisis de necesidades de infraestructura necesaria.	Porcentual	100	36	36	24	24	24	24	24	24	16

PROGRAMA OPERATIVO ANUAL 2021. CLASIFICACIÓN: ADMINISTRATIVO.  
PRIMER AVANCE PROGRAMÁTICO TRIMESTRAL

ELEMENTOS PROGRAMÁTICOS														
UNIDAD RESPONSABLE:		SUBUNIDAD RESPONSABLE:												
SECRETARÍA ACADÉMICA		DIRECCIÓN DE MECATRÓNICA ÁREA AUTOMATIZACIÓN												
OBJETIVO:		Fortalecer la Capacidad y Competitividad Académica de los alumnos y egresados del PE de Mecatrónica a través de planes y programas de estudio actualizados que reflejen las competencias profesionales de acuerdo a las necesidades del sector productivo y de servicios, contando con PTC capacitados y que desarrollen de forma eficiente Docencia; Dirección individualizada, tutoría, asesoría; Producción académica y Gestión Académica-Vinculación.												
DESCRIPCIÓN DE SUBFUNCIONES	UNIDAD DE MEDIDA	META	CALENDARIO TRIMESTRAL											
			I			II			III			IV		
			PROG	ALC	PROG	ALC	PROG	ALC	PROG	ALC	PROG	ALC		
Determinación de actualizaciones en materiales y equipos	Porcentual	100	36	36	24	24	24	24	24	16				
Gestión administrativa para la adquisición de lo necesario.	Porcentual	100	36	36	24	24	24	24	24	16				
Gestión de requerimientos materiales para el mantenimiento de la infraestructura.	Porcentual	100	36	36	24	24	24	24	24	16				

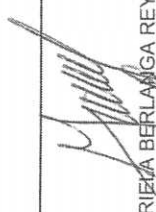
PROG = PROGRAMADO ALC = ALCANZADO Responsable:  M.C. GABRIELA BERLANGA REYES	Área Solicitante:  M.C. GERARDO DELGADO SALAZAR	Autorización:  M.C. RAÚL MARTÍNEZ HERNÁNDEZ
---	---	--

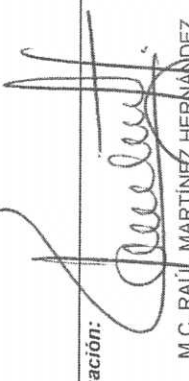
**PROGRAMA OPERATIVO ANUAL 2021. CLASIFICACIÓN: ADMINISTRATIVO.**  
**SEGUNDO AVANCE PROGRAMÁTICO TRIMESTRAL**

ELEMENTOS PROGRAMÁTICOS										
UNIDAD RESPONSABLE:	SUBUNIDAD RESPONSABLE:									
SECRETARÍA ACADÉMICA	DIRECCIÓN DE MECATRÓNICA ÁREA SISTEMAS DE MANUFACTURA FLEXIBLE									
OBJETIVO:										
Fortalecer la Capacidad y Competitividad Académica de los alumnos y egresados del PE de Mecatrónica a través de planes y programas de estudio actualizados que reflejen las competencias profesionales de acuerdo a las necesidades del sector productivo y de servicios, contando con PTC capacitados y que desarrollen de forma eficiente Docencia; Dirección individualizada, tutoría, asesoría; Producción académica y Gestión Académica-Vinculación.										
DESCRIPCIÓN DE SUBFUNCIONES	UNIDAD DE MEDIDA	META	CALENDARIO TRIMESTRAL							
			I		II		III		IV	
			PROG	ALC	PROG	ALC	PROG	ALC	PROG	ALC
<b>1. Llevar un seguimiento minucioso de todas y cada una de las actividades programadas en el calendario escolar y extracurriculares propias del PE.</b>										
Realizar reunión de inicio de cuatrimestre para dar a conocer el plan de trabajo, entrega de información: Programa de Estudio, calendario escolar, formatos académicos y documentos del S.G.C	Porcentual	100			33	33			33	34
Solicitud de material de oficina y papelería cuatrimestral.	Porcentual	100			33	33			33	34
<b>2. Cumplimiento de acuerdos de cada reunión para generar estrategias que a nivel nacional perfeccionen el modelo educativo del PE.</b>										
Asistir a las Reuniones Nacionales de CGUTyP.	Porcentual	100	33	33	33	33	0			34
Asistir a eventos nacionales para comisiones oficiales que impactan en el PE	Porcentual	100	40	40	20	20	20	20	20	20
<b>3. Promover con el sector productivo y de servicios la reunión en forma estratégica para propiciar acciones que den pertinencia al PE.</b>										
Realizar la Reunión de la Comisión Académica Interna de Mecatrónica Sistemas de Manufactura Flexible e Ingeniería	Porcentual	100								100
Evento de retroalimentación con egresados que laboren en sector industrial	Porcentual	100						100		
<b>4. Establecer las estrategias para disminuir la reprobación y deserción.</b>										
Reuniones con partes interesadas para obtener acuerdos que impacten favorablemente a los indicadores de reprobación y deserción académica	Porcentual	100			50	50	50	50		50
Difusión de proyectos, modelo educativo, planes de estudio del PE para mejorar la captación de alumnos que cumplan perfil de ingreso.	Porcentual	100			50	50	50	50		50

**PROGRAMA OPERATIVO ANUAL 2021. CLASIFICACIÓN: ADMINISTRATIVO. SEGUNDO AVANCE PROGRAMÁTICO TRIMESTRAL**

ELEMENTOS PROGRAMÁTICOS														
UNIDAD RESPONSABLE:	SUBUNIDAD RESPONSABLE:													
SECRETARIA ACADÉMICA	DIRECCIÓN DE MECATRÓNICA ÁREA SISTEMAS DE MANUFACTURA FLEXIBLE													
OBJETIVO:														
Fortalecer la Capacidad y Competitividad Académica de los alumnos y egresados del PE de Mecatrónica a través de planes y programas de estudio actualizados que reflejen las competencias profesionales de acuerdo a las necesidades del sector productivo y de servicios, contando con PTC capacitados y que desarrollen de forma eficiente Docencia; Dirección individualizada, tutoría, asesoría; Producción académica y Gestión Académica-Vinculación.														
DESCRIPCIÓN DE SUBFUNCIONES	UNIDAD DE MEDIDA	META	CALENDARIO TRIMESTRAL											
			I			II			III			IV		
			PROG	ALC	PROG	ALC	PROG	ALC	PROG	ALC	PROG	ALC		
5. Promover la participación de los alumnos diferentes concursos a través de los tutores y coftzar el material necesario por cada proyecto seleccionado.														
Planear, programar y Participar en el Concurso de índole académico y tecnológico en las sedes correspondientes.	Porcentual	100			33	33			34			33		
6. Aplicar métodos de enseñanza en áreas de especialización y desarrollo humano para la actualización mediante conferencias y congresos.														
Realizar logística de desarrollo de conferencias y logística para participación de alumnos en congreso Regional, Nacional e Internacional.	Porcentual	100			50	50						50		
Preparar proyectos integradores en asignaturas de cumplimiento de competencia del PE	Porcentual	100			50	50						50		
7. Participación de los PTC como ponentes en conferencias, congresos, simposiums así como publicaciones en revistas arbitradas como resultado de proyectos de investigación y trabajo colegiado de CA.														
Desarrollo de proyectos de forma colegiada.	Porcentual	100							100					
Participación de los PTC como ponentes en conferencias, congresos, competencias, simposiums así como publicaciones en revistas arbitradas.	Porcentual	100			50	50						50		
8. Elaboración de los manuales y materiales didácticos como apoyo teórico y práctico.														
Realización de los manuales de prácticas.	Porcentual	100			33	33			33			34		
9. Promover en el sector productivo y de servicios redes de colaboración para la generación de proyectos.														
Establecer relación de trabajo conjunto empresa-PE en generación de proyectos en consolidación de competencias del programa de estudios	Porcentual	100			50	50						50		
10. Contar con espacios educativos y administrativos acorde al servicio ofertado así como la actualización del equipamiento especializado de los laboratorios.														
Análisis de necesidades de infraestructura necesaria.	Porcentual	100	36	36	24	24			24			16		

PROGRAMA OPERATIVO ANUAL 2021. CLASIFICACIÓN: ADMINISTRATIVO.  
SEGUNDO AVANCE PROGRAMÁTICO TRIMESTRAL

<b>ELEMENTOS PROGRAMÁTICOS</b>	
<b>UNIDAD RESPONSABLE:</b>	SUBUNIDAD RESPONSABLE:
SECRETARÍA ACADÉMICA	DIRECCIÓN DE MECATRÓNICA ÁREA SISTEMAS DE MANUFACTURA FLEXIBLE

**OBJETIVO:**  
Fortalecer la Capacidad y Competitividad Académica de los alumnos y egresados del PE de Mecatrónica a través de planes y programas de estudio actualizados que reflejen las competencias profesionales de acuerdo a las necesidades del sector productivo y de servicios, contando con PTC capacitados y que desarrollen de forma eficiente Docencia; Dirección individualizada, tutoría, asesoría; Producción académica y Gestión Académica-Vinculación.

DESCRIPCIÓN DE SUBFUNCIONES	UNIDAD DE MEDIDA	META	CALENDARIO TRIMESTRAL											
			I			II			III			IV		
			PROG	ALC	PROG	ALC	PROG	ALC	PROG	ALC	PROG	ALC		
Determinación de actualizaciones en materiales y equipos	Porcentual	100	36	24	24	24	24	24	24	24	24	24	16	16
Gestión administrativa para la adquisición de lo necesario.	Porcentual	100	36	24	24	24	24	24	24	24	24	24	16	16
Gestión de requerimientos materiales para el mantenimiento de la infraestructura.	Porcentual	100	36	24	24	24	24	24	24	24	24	24	16	16

PROG = PROGRAMADO  
ALC = ALCANZADO

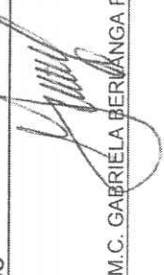
**Responsable:**  
  
M.C. GABRIELA BERUANGA REYES

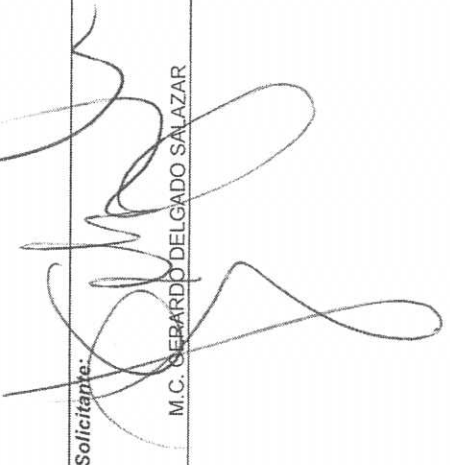
**Área Solicitante:**  
  
M.C. GERARDO DELGADO SALAZAR

**Autorización:**  
  
M.C. RAÚL MARTÍNEZ HERNÁNDEZ

**PROGRAMA OPERATIVO ANUAL 2021. CLASIFICACIÓN: ADMINISTRATIVO. SEGUNDO AVANCE PROGRAMÁTICO TRIMESTRAL**

ELEMENTOS PROGRAMÁTICOS											
UNIDAD RESPONSABLE:	SUBUNIDAD RESPONSABLE:										
SECRETARÍA ACADÉMICA	DIRECCIÓN DE TECNOLOGÍAS DE LA INFORMACIÓN										
OBJETIVO:											
Fortalecer la Capacidad y Competitividad Académica de los alumnos y egresados del PE de Tecnologías de la Información a través de planes y programas de estudio actualizados que reflejen las competencias profesionales de acuerdo a las necesidades del sector productivo y de servicios, contando con PTC capacitados y que desarrollen de forma eficiente Docencia; Dirección individualizada, tutoría, asesoría; Producción académica y Gestión Académica-Vinculación.	DESCRIPCIÓN DE SUBFUNCIONES	UNIDAD DE MEDIDA	META	CALENDARIO TRIMESTRAL							
				I		II		III		IV	
				PROG	ALC	PROG	ALC	PROG	ALC	PROG	ALC
1. Llevar un seguimiento minucioso de todas y cada una de las actividades programadas en el calendario escolar y extracurriculares propias del PE.											
Realizar reunión de inicio de cuatrimestre para dar a conocer el plan de trabajo, entrega de información: Programa de Estudio, calendario escolar, formatos académicos y documentos del S.G.C		Porcentual	100			33	33			33	34
Solicitud de material de oficina y papelería cuatrimestral.		Porcentual	100			33	33			33	34
2. Cumplimiento de acuerdos de cada reunión para generar estrategias que a nivel nacional perfeccionen el modelo educativo del PE.											
Asistir a las Reuniones Nacionales de CGUtyP.		Porcentual	100	33	0	33					34
Asistir a eventos nacionales para comisiones oficiales que impactan en el PE		Porcentual	100	40	40	20	20			20	20
3. Promover con el sector productivo y de servicios la reunión en forma estratégica para propiciar acciones que den pertinencia al PE.											
Realizar la Reunión de la Comisión Académica Interna de Tecnologías de la Información		Porcentual	100								100
Evento de retroalimentación con egresados que laboren en sector industrial		Porcentual	100							100	
4. Establecer las estrategias para disminuir la reprobación y deserción.											
Reuniones con partes interesadas para obtener acuerdos que impacten favorablemente a los indicadores de reprobación y deserción académica		Porcentual	100			50	50				50
Difusión de proyectos, modelo educativo, planes de estudio del PE para mejorar la captación de alumnos que cumplan perfil de ingreso.		Porcentual	100			50	50				50
5. Mantener la infraestructura del laboratorio para cubrir la necesidad de servicio que se solicite.											

**PROGRAMA OPERATIVO ANUAL 2021. CLASIFICACIÓN: ADMINISTRATIVO.**  
**SEGUNDO AVANCE PROGRAMÁTICO TRIMESTRAL**

ELEMENTOS PROGRAMÁTICOS														
UNIDAD RESPONSABLE:		SUBUNIDAD RESPONSABLE:												
SECRETARÍA ACADÉMICA		DEPARTAMENTO DE SERVICIOS BIBLIOTECARIOS												
OBJETIVO:														
Cumplimiento con los indicadores solicitados por la CGUT en relación a los Servicios Bibliotecarios No. De ejemplares por alumno (7).														
DESCRIPCIÓN DE SUBFUNCIONES	UNIDAD DE MEDIDA	META	CALENDARIO TRIMESTRAL											
			I			II			III			IV		
			PROG	ALC	PROG	ALC	PROG	ALC	PROG	ALC	PROG	ALC		
Mantener en buen estado los Centros de Cómputo con el software básico necesario y actualizado para que los alumnos realicen sus trabajos, investigaciones y consultas.	Porcentual	100	33	33	33	33	33	34						
Elaboración de informes mensuales, trimestrales, cuatrimestrales, estadísticas	Porcentual	100	24	24	24	24	24	25				27		
Efectuar inventario de libros al finalizar el cuatrimestre mayo-agosto	Porcentual	100						100						
Mantenimiento a libros deteriorados	Porcentual	100	24	24	24	24	24	25				27		
<b>5. Servicios de Impresión y Fotocopiado que se ofrecen en atención a usuarios</b>														
Servicio de Impresión de trabajos, investigaciones y documentación requerida por el usuario.	Porcentual	100	24	24	24	24	24	25				27		
Servicio de fotocopiado a documentación según requerimientos del usuario.	Porcentual	100	24	24	24	24	24	25				27		
Servicio de fotocopiado a bibliografía según derechos de autor.	Porcentual	100	24	24	24	24	24	25				27		
<b>6. Cursos de Actualización para el personal</b>														
Cursos personal del departamento	Cursos	10			8	8	8	2						
<b>7. Actualización del Conicyt</b>														

**PROGRAMA OPERATIVO ANUAL 2021. CLASIFICACIÓN: ADMINISTRATIVO.**  
**SEGUNDO AVANCE PROGRAMÁTICO TRIMESTRAL**

**ELEMENTOS PROGRAMÁTICOS**

**UNIDAD RESPONSABLE:** SUBUNIDAD RESPONSABLE: DIRECCIÓN DE TECNOLOGÍAS DE LA INFORMACIÓN

**SECRETARÍA ACADÉMICA**

**OBJETIVO:** Fortalecer la Capacidad y Competitividad Académica de los alumnos y egresados del PE de Tecnologías de la Información a través de planes y programas de estudio actualizados que reflejen las competencias profesionales de acuerdo a las necesidades del sector productivo y de servicios, contando con PTC capacitados y que desarrollen de forma eficiente Docencia; Dirección individualizada, tutoría, asesoría; Producción académica y Gestión Académica-Vinculación.

DESCRIPCIÓN DE SUBFUNCIONES	UNIDAD DE MEDIDA	META	CALENDARIO TRIMESTRAL											
			I			II			III			IV		
			PROG	ALC	PROG	ALC	PROG	ALC	PROG	ALC	PROG	ALC	PROG	ALC
11. Contar con espacios educativos y administrativos acorde al servicio ofertado así como la actualización del equipamiento especializado de los laboratorios.														
Análisis de necesidades de infraestructura necesaria.	Porcentual	100	36	36	24	24	24	24	24	24	24	24	16	16
Determinación de actualizaciones en materiales y equipos	Porcentual	100	36	36	24	24	24	24	24	24	24	24	16	16
Gestión administrativa para la adquisición de lo necesario.	Porcentual	100	36	36	24	24	24	24	24	24	24	24	16	16
Gestión de requerimientos materiales para el mantenimiento de la infraestructura.	Porcentual	100	36	36	24	24	24	24	24	24	24	24	16	16

PROG = PROGRAMADO  
 ALC = ALCANZADO

**Responsable:** M.C. GABRIELA BERLANGA REYES

**Área Solicitante:** M.C. GERARDO DELGADO SALAZAR

**Autorización:** M.C. RAÚL MARTÍNEZ HERNÁNDEZ



PROGRAMA OPERATIVO ANUAL 2021. CLASIFICACIÓN: ADMINISTRATIVO.  
SEGUNDO AVANCE PROGRAMÁTICO TRIMESTRAL

ELEMENTOS PROGRAMÁTICOS														
UNIDAD RESPONSABLE:	SUBUNIDAD RESPONSABLE:													
RECTORÍA	SECRETARÍA DE VINCULACIÓN													
OBJETIVO:	Mantener la vinculación con los sectores productivos y de servicios, que contribuya a la sociedad con el desarrollo económico, productivo y tecnológico de la región.													
DESCRIPCIÓN DE SUBFUNCIONES	UNIDAD DE MEDIDA	META	CALENDARIO TRIMESTRAL											
			I			II			III			IV		
			PROG	ALC	PROG	ALC	PROG	ALC	PROG	ALC	PROG	ALC		
Difundir el catálogo de servicios tecnológicos ofertados por la Universidad con las Cámaras Empresariales, Diferentes Cluster, Asociaciones de RRHH e Instituciones de Educación y ONG.														
Promocionar los servicios tecnológicos a través de visitas a empresas, Cámaras, Cluster y Asociaciones de RRHH.	Porcentual	100	24	24	26	26	24	24	26	26	24	26		
Coordinar visitas guiadas de empresarios a la UTT.	Porcentual	100	25	25	25	25	25	25	25	25	25	25		
Participación en Ferias, Caravanas y eventos de Networking.	Porcentual	100	24	25	26	25	24	24	25	24	24	26		
Promocionar los servicios de Vinculación a través de los diferentes medios de comunicación (Prensa, Radio, Televisión y Redes Sociales).	Porcentual	100	24	24	26	26	24	24	26	24	24	26		
Reuniones con clientes.	Porcentual	100	24	24	26	26	24	24	26	24	24	26		
Reuniones de Trabajo Internas para revisión estratégica.	Porcentual	100	24	24	26	26	24	24	26	24	24	26		
Participar en Cámaras y Organismos Empresariales que coadyuve en la vinculación con los sectores productivo y de servicio, con el objetivo de posicionar dentro de los diferentes sectores a nuestro alumnado.														
Participación en diferentes cámaras y asociaciones de la región.	Porcentual	100	24	24	26	26	24	24	26	24	24	26		
Participación en diferentes cluster	Porcentual	100	24	24	26	26	24	24	26	24	24	26		
Participación en reuniones con instituciones gubernamentales	Porcentual	100	24	24	26	26	24	24	26	24	24	26		
Reuniones de Trabajo con Empresarios	Porcentual	100	24	24	26	26	24	24	26	24	24	26		
Reunión del consejo de Vinculación y Pertinencia	Porcentual	100	100	100								100		
Coordinar en conjunto con la Secretaría Académica la elaboración de los talleres de AST para los P.E.	Porcentual	100			33	33	33	33	33	33	33	34		
Coordinar en conjunto con prácticas y estadías el programa de promoción al ejercicio profesional	Porcentual	100	33	33								34		
Promoción de Egresados	Porcentual	100	24	24	26	26	24	24	26	24	24	26		
Asistir a reuniones convocadas por la CGUTyP	Porcentual	100	33	33								34		

PROGRAMA OPERATIVO ANUAL 2021. CLASIFICACIÓN: ADMINISTRATIVO.  
SEGUNDO AVANCE PROGRAMÁTICO TRIMESTRAL

ELEMENTOS PROGRAMÁTICOS														
UNIDAD RESPONSABLE:	SUBUNIDAD RESPONSABLE:													
RECTORÍA	SECRETARÍA DE VINCULACIÓN													
OBJETIVO:	Mantener la vinculación con los sectores productivos y de servicios, que contribuya a la sociedad con el desarrollo económico, productivo y tecnológico de la región.													
DESCRIPCIÓN DE SUBFUNCIONES	UNIDAD DE MEDIDA	META	CALENDARIO TRIMESTRAL											
			I			II			III			IV		
			PROG	ALC	PROG	ALC	PROG	ALC	PROG	ALC	PROG	ALC		
Firmar convenios de vinculación y colaboración que propicien la generación de innovación y desarrollo tecnológicos, de estadías para que los alumnos fortalezcan la capacidad académica que les permitan una mejor inserción en el mercado laboral, convenios de colaboración con instituciones extranjeras que fortalezcan y propicien la movilidad de Alumnos, Docentes y personal Administrativo.														
Establecer convenios de proyectos de innovación tecnológica con el sector productivo.	Porcentual	100	24	24	26	26	24	24	26	26	24	26		
Establecer convenios para prácticas y estadías y Colocación de Egresados.	Porcentual	100	24	24	26	26	24	24	26	26	24	26		
Convenios de Participación Social.	Porcentual	100	24	24	26	26	24	24	26	26	24	26		
Convenios realizados con las empresas para brindar un programa de capacitación, evaluación y certificación, servicios tecnológicos, entre otros.	Porcentual	100	24	24	26	26	24	24	26	26	24	26		
Convenios de movilidad Nacional e Internacional.	Porcentual	100	33	33			33	33			34	34		
Asistir a reuniones convocadas por Organismos Internacionales.	Porcentual	100	33	33			33	33			34	34		
Reuniones de Trabajo Internas para revisión estratégica	Porcentual	100	24	24	26	26	24	24	26	26	24	26		
Mantenimiento General del Edificio														
Mantenimiento General del Edificio	Servicios	3			1	1	1	1	1	1	1	1		
Capacitación del Personal de Vinculación														
Cursos de Capacitación	Cursos	5			2	2	2	2	2	2	2	1		

PROG = PROGRAMADO  
ALC = ALCANZADO

Responsable:

Area Solicitante:

Autorización:

M.C. JESÚS GERARDO SERRANO MEJIA

M.C. JESÚS GERARDO SERRANO MEJIA

M.C. RAÚL MARTÍNEZ HERNÁNDEZ

**PROGRAMA OPERATIVO ANUAL 2021. CLASIFICACIÓN: ADMINISTRATIVO.**  
**SEGUNDO AVANCE PROGRAMÁTICO TRIMESTRAL**

ELEMENTOS PROGRAMÁTICOS														
UNIDAD RESPONSABLE:	SUBUNIDAD RESPONSABLE:													
SECRETARIA DE VINCULACIÓN	SUBDIRECCION DE CENTRO INTEGRAL DE NEGOCIOS													
OBJETIVO:	<p>Promover y vincular el CIN con las empresas, investigadores, emprendedores, organismos e instituciones y público en general, que requieran consultoría en la generación de un proyecto de negocio, protección a la propiedad intelectual, capacitación y/o desarrollo de I+D+i.</p>													
DESCRIPCIÓN DE SUBFUNCIONES	UNIDAD DE MEDIDA	META	CALENDARIO TRIMESTRAL											
			I			II			III			IV		
Promoción de los servicios que ofrece el Centro Integral de Negocios.														
Asistencia a reuniones.	Reuniones	10	4	4	1	6	2	3						
Participación en conferencias, pláticas y talleres.	Conferencias	8	2	6	2	3	2	2						
Incubación de proyectos productivos provenientes de nuestra universidad y personas externas.														
Promoción de convocatorias.	Promoción	9	3	3	3	2	2	2				1		
Capacitación y seguimiento de proyectos interesados.	Capacitación	6	3	3		2	2	2				1		
Elaboración de requisiciones para pago a proveedores.	Requisición	8	3	0	2	2	2	2				1		
Búsqueda, promoción y participación en convocatorias y eventos que incentiven el emprendimiento, la innovación y el registro de la propiedad industrial.														
Búsqueda de convocatorias que incentiven y apoyen el emprendimiento y la innovación.	Convocatorias	13	5	6	4	3	2	2				2		
Promoción de convocatorias dentro de la universidad.	Promoción	5	1	4	2	3	2	2						
Participación en eventos relacionados.	Participaciones	7	2	3	1	2	2	2				2		

PROGRAMA OPERATIVO ANUAL 2021. CLASIFICACIÓN: ADMINISTRATIVO.  
SEGUNDO AVANCE PROGRAMÁTICO TRIMESTRAL

ELEMENTOS PROGRAMÁTICOS	
UNIDAD RESPONSABLE:	SUBUNIDAD RESPONSABLE:
SECRETARÍA DE VINCULACIÓN	SUBDIRECCIÓN DE CENTRO INTEGRAL DE NEGOCIOS

OBJETIVO:

Promover y vincular el CIN con las empresas, investigadores, emprendedores, organismos e instituciones y público en general, que requieran consultoría en la generación de un proyecto de negocio, protección a la propiedad intelectual, capacitación y/o desarrollo de I+D+i.

DESCRIPCIÓN DE SUBFUNCIONES	UNIDAD DE MEDIDA	META	CALENDARIO TRIMESTRAL											
			I			II			III			IV		
			PROG	ALC	PROG	ALC	PROG	ALC	PROG	ALC	PROG	ALC		

Propiciar el entorno para que los alumnos y maestros desarrollen proyectos emprendedores e innovadores

Promoción de convocatorias relacionadas con el emprendimiento	Promoción	4	1	6	2	2	2	2	1	1		
Aplicación de encuestas	Encuestas	200	50	0	50	50	50	50	50	50		
Realización de talleres de emprendimiento, innovación y/o protección a la P.I.	Talleres	8	2	16	2	1	2	2	2	2		

PROG = PROGRAMADO  
ALC = ALCANZADO

Responsable:

M.A. ROGELIO MARTÍNEZ MOJICA

Área Solicitante:

M.C. JESÚS GERARDO SERRANO MEJIA

Autorización:

M.C. RAÚL MARTÍNEZ HERNÁNDEZ



**PROGRAMA OPERATIVO ANUAL 2021. CLASIFICACIÓN: ADMINISTRATIVO.**  
**SEGUNDO AVANCE PROGRAMÁTICO TRIMESTRAL**

ELEMENTOS PROGRAMÁTICOS														
UNIDAD RESPONSABLE:	SUBUNIDAD RESPONSABLE:													
SECRETARÍA DE VINCULACIÓN	ENTIDAD DE CERTIFICACIÓN Y EVALUACIÓN DE COMPETENCIAS													
OBJETIVO:	Ofertar procesos de capacitación, evaluación y certificación de competencias laborales a las empresas, organismos públicos, alumnos y egresados y público en general.													
DESCRIPCIÓN DE SUBFUNCIONES	UNIDAD DE MEDIDA	META	CALENDARIO TRIMESTRAL											
			I			II			III			IV		
			PROG	ALC	PROG	ALC	PROG	ALC	PROG	ALC	PROG	ALC		
<b>Vinculación empresarial y promoción de servicios</b>														
Diseñar materiales para la promoción de la Entidad de Certificación en medios internos y externos.	Porcentual	100	25	25	30	30	30	30	30	30	15			
Promocionar a través de la difusión en diferentes medios publicitarios, ferias, cámaras empresariales y eventos masivos la Entidad de Certificación a sectores productivos de la región y público en general.	Porcentual	100	30	30	30	30	30	30	30	30	10			
Vinculación con organismos públicos y privados para fomentar la certificación de competencias y conocer la demanda de necesidades en esta área.	Porcentual	100	30	30	20	20	20	25	25	25	25			
Difundir y ofertar los servicios de capacitación y evaluación en Estándares de Competencia al personal administrativo y docente en relación al requerimiento de proyectos en la Entidad.	Porcentual	100	30	30	30	30	30	30	30	30	10			
Difundir y ofertar la certificación en Estándares de Competencia a los alumnos egresados, como una opción para incrementar sus posibilidades de colocación en una empresa.	Porcentual	100	30	30	30	30	30	30	30	30	10			
<b>Retroalimentación con clientes</b>														
Analizar las necesidades del sector productivo en materia de Certificación de competencias laborales a través de la retroalimentación del empresario.	Porcentual	100	25	25	25	25	25	25	25	25	25			
<b>Capacitación para integrantes de la Entidad</b>														
Capacitar a evaluadores, instructores internos y externos y grupo de Dictamen en mejoras de capacitación, elaboración de portafolios, políticas de evaluación y actualizaciones en los procesos de la entidad.	Porcentual	100	40	40	20	20	20	20	20	20	40			
Capacitación en el Sistema Integral de Información del Sistema Nacional de Competencias (SII) a Evaluadores internos y Externos	Porcentual	100	40	40	20	20	20	20	20	20	40			

**PROGRAMA OPERATIVO ANUAL 2021. CLASIFICACIÓN: ADMINISTRATIVO.**  
**SEGUNDO AVANCE PROGRAMÁTICO TRIMESTRAL**

ELEMENTOS PROGRAMÁTICOS														
UNIDAD RESPONSABLE:		SUBUNIDAD RESPONSABLE:												
SECRETARIA DE VINCULACIÓN		ENTIDAD DE CERTIFICACIÓN Y EVALUACIÓN DE COMPETENCIAS												
OBJETIVO:		EVALUACIÓN DE LA EFECTIVIDAD DE LAS ACTIVIDADES												
Ofertar procesos de capacitación, evaluación y certificación de competencias laborales a las empresas, organismos públicos, alumnos y egresados y público en general.														
DESCRIPCIÓN DE SUBFUNCIONES	UNIDAD DE MEDIDA	META	CALENDARIO TRIMESTRAL											
			I			II			III			IV		
			PROG	ALC	PROG	ALC	PROG	ALC	PROG	ALC	PROG	ALC	PROG	ALC
Capacitar a personal administrativo de la Entidad en temas de calidad, mejora de procesos, marketing, ventas, relaciones laborales y cualquier otro derivado de la necesidad del área y que facilite la efectividad del desarrollo de las distintas actividades.	Porcentual	100	20	20	30	30	20	20	30	30	20	30	30	30
Participar en eventos relacionados con el CONOCER (congresos, ferias, reuniones informativas, reuniones de trabajo, etc.) que coadyuven a la efectividad del área y el reconocimiento de la entidad.	Porcentual	100	20	20	30	30	20	20	30	30	20	30	30	30
<b>Procedimiento de capacitación, evaluación y certificación</b>														
Auditoría Anual de la Operación y Servicio de la ECE052-11	Porcentual	100									100			
Impartir cursos de capacitación alineados a los Estándares a clientes internos y externos.	Porcentual	100	30	30	30	30	20	20	30	20	20	20	20	20
Evaluar en estándares de competencias a clientes internos y externos.	Porcentual	100	10	10	30	30	20	20	30	20	20	40	40	40
Formación de Grupos de Dictamen	Porcentual	100	10	10	30	30	20	20	30	20	20	40	40	40
Dictaminar en estándares de competencias a clientes internos y externos.	Porcentual	100	10	10	30	30	20	20	30	20	20	40	40	40
Solución de controversias en procesos de Evaluación	Porcentual	100	10	10	30	30	20	20	30	20	20	40	40	40
Tramitar certificados de los portafolios dictaminados por el evaluador con juicio "COMPETENTE" y dictaminado como "PROCEDENTE" por el grupo de dictamen.	Porcentual	100									30	30	30	40
<b>Adquisición de materiales y equipo</b>														

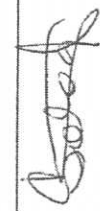
PROGRAMA OPERATIVO ANUAL 2021. CLASIFICACIÓN: ADMINISTRATIVO.  
SEGUNDO AVANCE PROGRAMÁTICO TRIMESTRAL

ELEMENTOS PROGRAMÁTICOS														
UNIDAD RESPONSABLE:		SUBUNIDAD RESPONSABLE:												
SECRETARIA DE VINCULACIÓN		ENTIDAD DE CERTIFICACIÓN Y EVALUACIÓN DE COMPETENCIAS												
OBJETIVO:														
Ofertar procesos de capacitación, evaluación y certificación de competencias laborales a las empresas, organismos públicos, alumnos y egresados y público en general.														
DESCRIPCIÓN DE SUBFUNCIONES	UNIDAD DE MEDIDA	META	CALENDARIO TRIMESTRAL											
			I			II			III			IV		
			PROG	ALC	PROG	ALC	PROG	ALC	PROG	ALC	PROG	ALC		
Renovación y acreditación de los estándares de competencia y evaluadores en competencias	Porcentual	100	20	20	60	60					20			
Adquisición de material para los cursos y certificaciones: mantenimiento de equipo de computo, mobiliario y material diversos para salas de capacitación y administración de la Entidad.	Porcentual	100	20	20	60	60					20			
<b>Fondo de compras</b>														
Fondo para compra de software y capacitación a instructores	Porcentual	100	40	40	40	40	20							
Fondo para compra de maquina y equipo para impartir certificación	Porcentual	100	40	40	40	40	20							
<b>PROG = PROGRAMADO</b>														
<b>ALC = ALCANZADO</b>														
Responsable:			 LIC. ANA GABRIELA SOLOGAISTOA GUANGORENA			 M.C. JESÚS GERARDO SERRANO MEJÍA			 M.C. RAÚL MARTÍNEZ HERNÁNDEZ					

**PROGRAMA OPERATIVO ANUAL 2021. CLASIFICACIÓN: ADMINISTRATIVO.**  
**SEGUNDO AVANCE PROGRAMÁTICO TRIMESTRAL**

ELEMENTOS PROGRAMÁTICOS										
UNIDAD RESPONSABLE:	SUBUNIDAD RESPONSABLE:									
SECRETARIA DE VINCULACIÓN	SUBDIRECCION DE PROYECTOS DE VINCULACIÓN									
OBJETIVO:	SUBDIRECCION DE PROYECTOS DE VINCULACIÓN									
Ofertar procesos de capacitación, evaluación y certificación a las empresas del sector industrial, comercial y de servicios, organismos públicos, alumnos, egresados y público en general.										
DESCRIPCIÓN DE SUBFUNCIONES	UNIDAD DE MEDIDA	META	CALENDARIO TRIMESTRAL							
			I		II		III		IV	
			PROG	ALC	PROG	ALC	PROG	ALC	PROG	ALC
<b>Vinculación Empresarial y Promoción de Servicios Tecnológicos</b>										
Vinculación con organismos públicos y privados para detectar nuevas áreas de capacitación y programa de entrenamiento tecnológico. Actualizar cartera de clientes de cursos y programa de entrenamiento tecnológico.	Porcentual	100	25	25	25	25	25	25	25	25
Promocionar en la pagina web UTT y en los diferentes medios de comunicación y el mercado empresarial, ferias, congresos, etc., los cursos y programa de entrenamiento tecnológico. Diseño de trípticos, carpetas, inserciones, lonas, etc.	Porcentual	100	25	25	25	25	25	25	25	25
<b>Implementación del Programa de Educación Continua</b>										
Implementar programa de educación continua	Porcentual	100	25	25	25	25	25	25	25	25
Capacitación y educación continua en la plataforma	Porcentual	100	25	25	25	25	25	25	25	25
<b>Adquisición de Materiales y Equipo</b>										
Adquisición de materiales para cursos, servicios y programa de entrenamiento tecnológico. Pago a instructores internos y externos. Pago de alimentos hospedaje y viáticos según aplique.	Porcentual	100	25	25	25	25	25	25	25	25
Adquisición y mantenimiento de equipo de cómputo, mobiliario y material diversos para salas de capacitación y depto.	Porcentual	100	25	25	25	25	25	25	25	25
<b>Seguimiento Educación Continua y Capacitación</b>										
Seguimiento a la encuesta que realiza el Depto. de Seguimiento de egresados para detectar necesidades de capacitación de Empleadores y alumnos egresados que demandan.	Porcentual	100	25	25	25	25	25	25	25	25
Capacitación al personal del depto.	Porcentual	100	25	25	25	25	25	25	25	25



PROGRAMA OPERATIVO ANUAL 2021. CLASIFICACIÓN: ADMINISTRATIVO.  
SEGUNDO AVANCE PROGRAMÁTICO TRIMESTRAL

ELEMENTOS PROGRAMÁTICOS														
UNIDAD RESPONSABLE:	SUBUNIDAD RESPONSABLE:													
SECRETARÍA DE VINCULACIÓN	SUBDIRECCIÓN DE PROYECTOS DE VINCULACIÓN													
OBJETIVO:	Ofertar procesos de capacitación, evaluación y certificación a las empresas del sector industrial, comercial y de servicios, organismos públicos, alumnos, egresados y público en general.													
DESCRIPCIÓN DE SUBFUNCIONES	UNIDAD DE MEDIDA	META	CALENDARIO TRIMESTRAL											
			I			II			III			IV		
RETROALIMENTACIÓN CON CLIENTES			PROG	ALC	PROG	ALC	PROG	ALC	PROG	ALC	PROG	ALC		
Reunión de trabajo con empresas y organismos públicos (clientes) para retroalimentación de los servicios ofrecidos y seguimiento de post ventas.	Porcentual	100	25	25	25	25	25	25	25	25	25	25		
<b>Fondo de compras</b>														
Fondo para compra de software y capacitación a instructores.	Porcentual	100	25	25	25	25	25	25	25	25	25	25		
Fondo para compra de maquinaria y equipo para impartir capacitación	Porcentual	100	25	25	25	25	25	25	25	25	25	25		
<b>PROG = PROGRAMADO</b>														
<b>ALC = ALCANZADO</b>														
<b>Responsable:</b>	 LIC. ANA GABRIELA SOLOGAITOA QUANGORENA			 M.C. JESÚS GERARDO SERRANO MEJÍA						 ING. RAÚL MARTÍNEZ HERNÁNDEZ				

**PROGRAMA OPERATIVO ANUAL 2021. CLASIFICACIÓN: ADMINISTRATIVO.**  
**SEGUNDO AVANCE PROGRAMÁTICO TRIMESTRAL**

ELEMENTOS PROGRAMÁTICOS															
UNIDAD RESPONSABLE:	SUBUNIDAD RESPONSABLE:														
SECRETARÍA DE VINCULACIÓN	DEPARTAMENTO DE PRACTICAS Y ESTADIAS														
OBJETIVO:	DEPARTAMENTO DE PRACTICAS Y ESTADIAS														
<p>Captar las vacantes pertinentes a los perfiles de egreso para la colocación de los alumnos al período de Estadía; cuya finalidad es fortalecer su formación integral poniendo en práctica todos los conocimientos y habilidades obtenidos en el tránsito de su proceso académico. Fomentar en los estudiantes a través de la presentación de Servicio Social una conciencia de solidaridad con la sociedad a la que pertenece, consolidado su formación profesional.</p>	DESCRIPCIÓN DE SUBFUNCIONES	UNIDAD DE MEDIDA	META	CALENDARIO TRIMESTRAL											
				I			II			III			IV		
				PROG	ALC	PROG	ALC	PROG	ALC	PROG	ALC	PROG	ALC		
<p><b>1. Promover los perfiles de egreso a los diferentes sectores: productivo, servicios e industrial así mismo los periodos de procesos de estadía.</b></p>															
	Llevar a cabo un programa de visitas para promoción de lo procesos de estadía.	Visitas	200	50	0	50	0	50	0	50	0	50	50		
	Formalizar relación Empresa - UTT mediante acuerdos.	Acuerdos	40	10	96	10	87	10	10	10	10	10	10		
	Gestionar espacios y proyectos para la realización de estadía.	Porcentual	100			33	33	33	33	33	33	34	34		
	Invitación a empresas a la Universidad.	Visitas	16	4	4	4	4	4	4	4	4	4	4		
<p><b>2. Realización de programas de promoción al ejercicio profesional, dirigido a los alumnos próximos a integrarse al proceso de estadía.</b></p>															
	Gestión de pláticas que contribuyan a la formación del alumno para la integración al campo laboral.	Conferencias	9	2	3	2	2	2	2	2	2	3	3		
	Apoyo y orientación para la colocación de estadía.	Porcentual	3			1	1	1	1	1	1	1	1		
	Exposiciones de empresas Generadoras de estadía.	Porcentual	100			33	33	33	33	33	33	34	34		
	Reclutamientos internos UTT.	Reclutamientos	3			1	1	1	1	1	1	1	1		
<p><b>3. Detectar áreas de oportunidad en la empresa para desarrollar proyectos de estadía que realmente impacte en la solución de problemáticas.</b></p>															
	Informar a empresas mediante oficios a empresas del proceso de estadías.	Porcentual	100	33	33	33	33	33	33	33	33	34	34		
	Gestionar proyectos suficientes de acuerdo al perfil de egreso.	Porcentual	100	33	33	33	33	33	33	33	33	34	34		
	Captación y colocación de vacantes para estadía de acuerdo al perfil de egreso.	Porcentual	100	33	33	33	33	33	33	33	33	34	34		
	Seguimiento a las vacantes - colocación.	Porcentual	100												
<p><b>4. Fortalecer la vinculación para ampliar la zona de influencia obteniendo mayor número de espacios pertinentes para la realización del proceso de estadía.</b></p>															

PROGRAMA OPERATIVO ANUAL 2021. CLASIFICACIÓN: ADMINISTRATIVO.  
SEGUNDO AVANCE PROGRAMÁTICO TRIMESTRAL

ELEMENTOS PROGRAMÁTICOS														
UNIDAD RESPONSABLE:	SUBUNIDAD RESPONSABLE:													
SECRETARIA DE VINCULACIÓN	DEPARTAMENTO DE PRACTICAS Y ESTADIAS													
OBJETIVO:	DEPARTAMENTO DE PRACTICAS Y ESTADIAS													
Captar las vacantes pertinentes a los perfiles de ingreso para la colocación de los alumnos al periodo de Estadía: cuya finalidad es fortalecer su formación integral poniendo en práctica todos los conocimientos y habilidades obtenidos en el tránsito de su proceso académico. Fomentar en los estudiantes a través de la presentación de Servicio Social una conciencia de solidaridad con la sociedad a la que pertenece, consolidado su formación profesional.														
DESCRIPCIÓN DE SUBFUNCIONES	UNIDAD DE MEDIDA	META	CALENDARIO TRIMESTRAL											
			I			II			III			IV		
			PROG	ALC	PROG	ALC	PROG	ALC	PROG	ALC	PROG	ALC		
Establecer alianzas con empresas generadoras de espacio para estadía.	Porcentual	100	25	25	25	25	25	25	25	25	25	25		
Solicitar espacio en cámaras y organismos para promoción	Porcentual	3	1					1				1		
<b>5. Realizar jornada Profesional de selección de estadíos</b>														
Planeación con empresas según perfiles de estadíos para participación en " jornada de selección de estadíos"	Jordana	1	1	1										
Envío de invitaciones para " jornada de selección de estadíos" y confirmación	Porcentual	100	100	100										
Convocatoria publicitaria para alumnos próximos a estadía	Porcentual	100	100	100										
" jornada de selección de estadíos" de 15 a 20 empresas	Reclutamientos	1	1	1										
<b>6. Reclutamientos masivos en UTT de estadía con empresas.</b>														
Invitación empresas Generadora de estadías a llevar a cabo reclutamientos de estadíos en UTT.	Reclutamientos	3	1							1		1		
<b>7. Colocación de alumnos al proceso de estadía.</b>														
Programación de proceso de estadía	Porcentual	100	33	33	33	33	33	33	33	34	34			
Presentación de guía de estadía	Presentación	3	1	1	1	1	1	1	1			1		
Programación de reclutamiento para estadía	Porcentual	100	33	33	33	33	33	33	33	34	34			

**PROGRAMA OPERATIVO ANUAL 2021. CLASIFICACIÓN: ADMINISTRATIVO. SEGUNDO AVANCE PROGRAMÁTICO TRIMESTRAL**

ELEMENTOS PROGRAMÁTICOS		CALENDARIO TRIMESTRAL																	
UNIDAD RESPONSABLE:	SUBUNIDAD RESPONSABLE:	I		II		III		IV		UNIDAD DE MEDIDA	META	ALC	PROG	ALC	PROG	ALC	PROG	ALC	
SECRETARIA DE VINCULACIÓN	DEPARTAMENTO DE PRACTICAS Y ESTADIAS	PROG	ALC	PROG	ALC	PROG	ALC	PROG	ALC										
OBJETIVO:	DESCRIPCIÓN DE SUBFUNCIONES																		
Captar las vacantes pertinentes a los perfiles de egreso para la colocación de los alumnos al período de Estadía; cuya finalidad es fortalecer su formación integral poniendo en práctica todos los conocimientos y habilidades obtenidos en el tránsito de su proceso académico. Fomentar en los estudiantes a través de la presentación de Servicio Social una conciencia de solidaridad con la sociedad a la que pertenece, consolidado su formación profesional.		Asignación de empresas a alumnos	40	40	30	30	30	30	30	30	100	Porcentual	100	40	40	30	30	30	30
	Agenda de entrevistas empresas - alumno	40	40	30	30	30	30	30	30	100	Porcentual	100	40	40	30	30	30	30	
	Generar cartas de presentación para entrevistas alumnos - empresas	40	40	30	30	30	30	30	30	100	Porcentual	100	40	40	30	30	30	30	
	Seguimiento a la entrevista	66	66							100	Porcentual	100	66	66				34	
	Generar cartas de aceptación para entrevistas alumnos - empresas	40	40	30	30	30	30	30	30	100	Porcentual	100	40	40	30	30	30	30	
	Visitas empresa - universidad	5	5	5	5	5	5	5	5	15	Visitas	15	5	5	5	5	5	5	
	Gestionar acuerdos de estadía con empresas	50	50	30	30	30	30	30	30	100	Porcentual	100	50	50	30	30	30	30	
	Seguimiento a los acuerdos de estadía	50	50	30	30	30	30	30	30	100	Porcentual	100	50	50	30	30	30	30	
	Directorio de seguimiento de acuerdos	50	50	30	30	30	30	30	30	100	Porcentual	100	50	50	30	30	30	30	
	Seguimiento a los alumnos de estadía para cierre de colocación	33	33	33	33	33	33	33	33	100	Porcentual	100	33	33	33	33	33	34	
	Atención a casos especiales de estadía	40	40	30	30	30	30	30	30	100	Porcentual	100	40	40	30	30	30	30	
	Alimentar verificar y tener un control del SIAAUTT	40	40	30	30	30	30	30	30	100	Porcentual	100	40	40	30	30	30	30	

8. Mantener enlace Empresa- Tutor- Alumno como apoyo para el control de los documentos que avalen la incorporación y término del proceso de estadía.

**PROGRAMA OPERATIVO ANUAL 2021. CLASIFICACIÓN: ADMINISTRATIVO. SEGUNDO AVANCE PROGRAMÁTICO TRIMESTRAL**

ELEMENTOS PROGRAMÁTICOS														
UNIDAD RESPONSABLE:		SUBUNIDAD RESPONSABLE:												
SECRETARIA DE VINCULACIÓN		DEPARTAMENTO DE PRACTICAS Y ESTADIAS												
OBJETIVO:		DEPARTAMENTO DE PRACTICAS Y ESTADIAS												
Captar las vacantes pertinentes a los perfiles de egreso para la colocación de los alumnos al periodo de Estadía; cuya finalidad es fortalecer su formación integral poniendo en práctica todos los conocimientos y habilidades obtenidos en el tránsito de su proceso académico. Fomentar en los estudiantes a través de la presentación de Servicio Social una conciencia de solidaridad con la sociedad a la que pertenece, consolidado su formación profesional.		DEPARTAMENTO DE PRACTICAS Y ESTADIAS												
DESCRIPCIÓN DE SUBFUNCIONES	UNIDAD DE MEDIDA	META	CALENDARIO TRIMESTRAL											
			I			II			III			IV		
			PROG	ALC	PROG	ALC	PROG	ALC	PROG	ALC	PROG	ALC		
Seguimiento a alumnos que no han realizado proceso administrativo de estadía	Porcentual	100	33	33	33	33	33	34						
Atención a empresas que presentan problemas con alumnos de estadía	Porcentual	100			33	33			34					
Control de documentos	Porcentual	100												
Verificación y validación de documentos en SIAAUTT	Porcentual	100	33	33										
Liberaciones de estadía con base a la documentación validada en SIAAUTT	Revisiones para cierre	3			1	1			1					
<b>9. Concientizar a los alumnos de la importancia de retribuir a la sociedad con la prestación del Servicio social así como también parte de su formación siendo este un requisito de titulación.</b>														
Programar reuniones con alumnos para dar a conocer fechas, procesos e importancia del S.S	Reuniones	3			1	1			1			1		
<b>10. Dar a conocer el proceso de la prestación del Servicio Social.</b>														
Dar a conocer el programa de Servicio Social	Reuniones	3			1	1			1			1		
Mantener una bolsa de vacantes de Servicio Social	Porcentual	100	33	33								34		
Llevar el control, asignación y liberación de Servicio Social	Porcentual	100												
Emitir constancias de liberación de Servicio Social	Porcentual	100	33	33								34		
<b>11. Vincular con los diferentes organismos, dependencias e instituciones para la prestación del servicio.</b>														

**PROGRAMA OPERATIVO ANUAL 2021. CLASIFICACIÓN: ADMINISTRATIVO.**  
**SEGUNDO AVANCE PROGRAMÁTICO TRIMESTRAL**

<b>ELEMENTOS PROGRAMÁTICOS</b>	
<b>UNIDAD RESPONSABLE:</b>	<b>SUBUNIDAD RESPONSABLE:</b>
SECRETARIA DE VINCULACIÓN	DEPARTAMENTO DE PRACTICAS Y ESTADIAS

**OBJETIVO:**  
 Captar las vacantes pertinentes a los perfiles de egreso para la colocación de los alumnos al periodo de Estadia; cuya finalidad es fortalecer su formación integral poniendo en práctica todos los conocimientos y habilidades obtenidos en el tránsito de su proceso académico. Fomentar en los estudiantes a través de la presentación de Servicio Social una conciencia de solidaridad con la sociedad a la que pertenece, consolidado su formación profesional.

DESCRIPCIÓN DE SUBFUNCIONES	UNIDAD DE MEDIDA	META	CALENDARIO TRIMESTRAL							
			I		II		III		IV	
			PROG	ALC	PROG	ALC	PROG	ALC	PROG	ALC
Captación de espacios con diferentes organismos para la prestación del Servicio Social.	Porcentual	100	33	33	33	33			34	
Recibo y captura de convocatorias de programas de Servicio Social.	Porcentual	100	33	33	33				34	

**12. Fomentar la participación en las actividades internas, que contribuyan al beneficio de la comunidad universitaria y de la sociedad en general.**  
 Llevar a cabo un programa de actividades internas que contribuya a la Formación dirigido a la comunidad universitaria.

Programas	2	2	1	1	1	1
-----------	---	---	---	---	---	---

**PROG = PROGRAMADO**  
**ALC = ALCANZADO**  
**Responsable:**

M.C. RUTH AIDEÉ CORTÉS CÁRDENAS

**Área Solicitante:** M.C. JESÚS GERARDO SERRANO MEJIA

**Autorización:** M.C. RAUL MARTÍNEZ HERNÁNDEZ



PROGRAMA OPERATIVO ANUAL 2021. CLASIFICACIÓN: ADMINISTRATIVO.  
SEGUNDO AVANCE PROGRAMÁTICO TRIMESTRAL

ELEMENTOS PROGRAMÁTICOS														
UNIDAD RESPONSABLE:	SUBUNIDAD RESPONSABLE:													
SECRETARIA DE VINCULACIÓN	DEPARTAMENTO DE RESPONSABILIDAD SOCIAL													
OBJETIVO:	DESCRIPCIÓN DE SUBFUNCIONES													
Fomentar la cultura de desarrollo sustentable en la Universidad Tecnológica de Torreón, que genere impacto interna y externamente, en sus grupos de interés, contribuyendo con ellos, como una institución promotora de la responsabilidad social.	UNIDAD DE MEDIDA	META	CALENDARIO TRIMESTRAL											
			I			II			III			IV		
			PROG	ALC	PROG	ALC	PROG	ALC	PROG	ALC	PROG	ALC		
Colectas anuales con OSC'S, dependencias públicas	Porcentual	100	50	50								50		
Alianzas con OSC'S y dependencias públicas	Porcentual	100	33	33	33	33						33		
<b>Contar con un programa de acciones de responsabilidad social, equidad de género, inclusión, que aplique y participe sus grupos de interés.</b>														
Equidad de género e igualdad laboral inclusión	Porcentual	100	25	25	25	25	25	25	25			25		
Distintivo CEMEFI ESR, the global compac (ONU), Red de ESR Laguna (actividades)	Porcentual	100			50	50	50	50	50					
Programa de orden y limpieza, optimización de los recursos (5S's)	Porcentual	100	33	33	33	33						33		
<b>Mantener el distintivo como entidad promotora de la responsabilidad social ante CEMEFI, THEGLOBALCOMPACT(ONU), miembro de la red de ESR Laguna, red de vinculación laboral, entre otros organismos con los que se desarrollan actividades en conjunto.</b>														
Programa inter institucional, en colaboración con las IEEMS plan de vida y carrera	Porcentual	100	50	50					50					
Actividades programadas anualmente y en colaboración con la Red de ESR Laguna	Porcentual	100	25	25	25	25	25	25	25	25	25	25		
Actividades con dependencias fortaleciendo relación con la sociedad (buen vecino)	Porcentual	100												
Desarrollo de talleres platicas campañas que impacten socialmente	Porcentual	100	33	33	33	33						33		
<b>Atender a grupos vulnerables con la cobertura y equidad requerida, con nuestras partes interesadas, que coadyuven en el desarrollo de actividades de impacto social, que permitan la igualdad de circunstancias que la sociedad requiera.</b>														
Actividades de voluntariado (UT-ton, Abrázalos)	Porcentual	100	50	50								50		
Apoyo actividades tales como (Maratón Internacional Lala, apoyos de donaciones, en especie a comunidades vulnerables)	Porcentual	100	33	33	33	33					34			

**PROGRAMA OPERATIVO ANUAL 2021. CLASIFICACIÓN: ADMINISTRATIVO.**  
**SEGUNDO AVANCE PROGRAMÁTICO TRIMESTRAL**

ELEMENTOS PROGRAMÁTICOS											
UNIDAD RESPONSABLE:		SUBUNIDAD RESPONSABLE:									
SECRETARÍA DE VINCULACIÓN		DEPARTAMENTO DE RESPONSABILIDAD SOCIAL									
OBJETIVO:		Fomentar la cultura de desarrollo sustentable en la Universidad Tecnológica de Torreón, que genere impacto interna y externamente, en sus grupos de interés, contribuyendo con ellos, como una institución promotora de la responsabilidad social.									
DESCRIPCIÓN DE SUBFUNCIONES	UNIDAD DE MEDIDA	META	CALENDARIO TRIMESTRAL								
			I		II		III		IV		
			PROG	ALC	PROG	ALC	PROG	ALC	PROG	ALC	
Programa 100% Libre de Humo	Porcentual	100	33	33	33	33	34				
Campañas institucionales (adopta un árbol, reciclado, austeridad y ahorro de energía, semana de la salud).	Porcentual	100	33	33			33	34			

**Fortalecer la cultura de desarrollo sustentable y la educación ambiental en la comunidad universitaria, con la participación activa en acciones de impacto ambiental y salud.**

PROG = PROGRAMADO ALC = ALCANZADO Responsable:	Autorización:
M.C. RAÚL JAIME OROPEZA	M.C. RAÚL MARTÍNEZ HERNÁNDEZ



**PROGRAMA OPERATIVO ANUAL 2021. CLASIFICACIÓN: ADMINISTRATIVO.**  
**SEGUNDO AVANCE PROGRAMÁTICO TRIMESTRAL**

ELEMENTOS PROGRAMÁTICOS														
UNIDAD RESPONSABLE:	SUBUNIDAD RESPONSABLE:													
SECRETARÍA DE VINCULACIÓN	DEPARTAMENTO DE BOLSA DE TRABAJO													
OBJETIVO:	DEPARTAMENTO DE BOLSA DE TRABAJO													
1.- Ampliar y mantener la vinculación con Empresas generadoras de empleo para la colocación de a los Egresados de TSU y de ING. 2.- Sustentar la promoción del egresado de TSU así como de ingeniería de manera constante con las instituciones y organismos colocadores de empleo. 3.- Llevar a cabo un seguimiento efectivo de Egresados con el objetivo de conocer su actividad actual y de Empleadores con efecto de conocer su satisfacción.														
DESCRIPCIÓN DE SUBFUNCIONES	UNIDAD DE MEDIDA	META	CALENDARIO TRIMESTRAL											
			I			II			III			IV		
			PROG	ALC	PROG	ALC	PROG	ALC	PROG	ALC	PROG	ALC		
1.-Consolidar la actual vinculación de la Universidad con los Sectores Productivos y de Servicio a fin de asegurar la calidad y pertinencia de la oferta educativa y de generar posibilidades de empleo para los Egresados.														
AST para los programas educativos	Porcentual	100	33		33							34		
Reunión anual con Empleadores de la Región.	Porcentual	100	33		33							34		
2.-Mantener la comunicación con los Egresados a través de los diferentes medios como los son la página web, correo electrónico, redes sociales y vía telefónica, con el propósito de mantener sus datos actualizados y realicen encuesta, así mismo puedan generar su usuario para consultar la bolsa de trabajo y postularse en la oferta laboral vigente.														
Actualizada la Bolsa de Trabajo, así como las vacantes generadas por las Empresas.	Porcentual	100	25		25							25		
3.-Actualizar la base de datos de los egresados de manera constante.														
Actualizar la base de datos de los Egresados cada cuatrimestre.	Porcentual	100	30		30							20		
4.-Atender y contactar al personal de Recursos Humanos de las Empresas locales para cubrir sus vacantes con los Egresados de la UTT.														
Realización de feria del empleo para TSU e ING.	Feria	1										1		
Mantener actualizada la base de datos de las Empresas	Porcentual	100	30		30							20		
5.- Encuestar a los Empleadores o Jefes directos de los Egresados con el objetivo de conocer el índice de satisfacción que contribuya a la mejora continua de la Universidad.														
Informe General de Empleadores	Porcentual	1										1		
6.-Recabar testimonios de los Empresarios con efecto de contribuir a la buena imagen de la Universidad.														
Difundir anualmente 10 testimonios de empresarios	Testimonio	10	3		3							2		
7.-Analizar el desempeño de los Egresados colocados en el sector productivo para determinar acciones de mejora o detectar casos de éxito.														

PROGRAMA OPERATIVO ANUAL 2021. CLASIFICACIÓN: ADMINISTRATIVO.  
SEGUNDO AVANCE PROGRAMÁTICO TRIMESTRAL

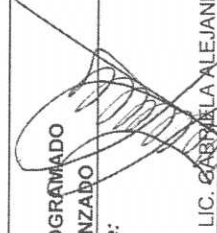
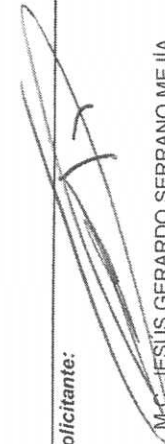
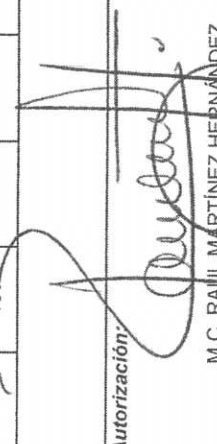
ELEMENTOS PROGRAMÁTICOS														
UNIDAD RESPONSABLE:		SUBUNIDAD RESPONSABLE:												
SECRETARÍA DE VINCULACIÓN		DEPARTAMENTO DE BOLSA DE TRABAJO												
OBJETIVO:														
1.- Ampliar y mantener la vinculación con Empresas generadoras de empleo para la colocación de a los Egresados de TSU y de ING. 2.- Sustentar la promoción del egresado de TSU así como de ingeniería de manera constante con las instituciones y organismos colocadores de empleo. 3- Llevar a cabo un seguimiento efectivo de Egresados con el objetivo de conocer su actividad actual y de Empleadores con efecto de conocer su satisfacción.														
DESCRIPCIÓN DE SUBFUNCIONES		UNIDAD DE MEDIDA	META	CALENDARIO TRIMESTRAL										
				I	II	III	IV	ALC	PROG	ALC	PROG	ALC	PROG	ALC
Realizar estadísticos mensuales con bases de datos de egresados actualizados.		Porcentual	100	30	30	20	20	30	20	20	20	20	20	20
8.- Recabar testimonios de Egresados que hayan trascendido en el sector laboral y puedan considerarse un ejemplo de éxito.														
Difundir anualmente 10 testimonios de Egresados Sobresalientes.		Testimonio	10	3	3	2	2	3	2	2	2	2	2	3
Foro de Egresados Sobresalientes.		Foro	1						1					
Reunión anual con Egresados Sobresalientes.		Porcentual	100						100					
<b>PROG = PROGRAMADO</b> <b>ALC = ALCANZADO</b> Responsable:		LIC. GABRIELA ALEJANDRA YÁNEZ MOLINA		Área Solicitante:				Autorización:						
		LIC. JESÚS GERARDO SERRANO MEJÍA												
		M.C. JESÚS GERARDO SERRANO MEJÍA		M.C. RAÚL MARTÍNEZ HERNÁNDEZ										

**PROGRAMA OPERATIVO ANUAL 2021. CLASIFICACIÓN: ADMINISTRATIVO.**  
**SEGUNDO AVANCE PROGRAMÁTICO TRIMESTRAL**

ELEMENTOS PROGRAMÁTICOS														
UNIDAD RESPONSABLE:	SUBUNIDAD RESPONSABLE:													
SECRETARIA DE VINCULACIÓN	DEPARTAMENTO DE INVESTIGACIÓN Y DESARROLLO													
OBJETIVO:	Fortalecer la vinculación con el sector empresarial de la región en el desarrollo de proyectos científicos y tecnológicos.													
DESCRIPCIÓN DE SUBFUNCIONES	UNIDAD DE MEDIDA	META	CALENDARIO TRIMESTRAL											
			I			II			III			IV		
Realizar la difusión correspondiente de los servicios tecnológicos en empresas, ferias, reuniones de cluster, coecyt, (local, estatal y nacional).														
Acudir a ferias de innovación.	Ferías	3	1	0	1	0	1	0	1	0	1	1		
Promocionar los servicios tecnológicos a través de visitas a empresas, cámaras, cluster y asociaciones de RRHH, entre otros.	Reuniones	5	2	3	1	4	1	1	1	1	1	1		
Coordinar proyecto interno y externo de investigación tecnológica que incrementen la productividad y eficiencia empresarial.														
Realizar cotizaciones de servicios tecnológicos, elaboración de proyectos.	Porcentual	100	25	25	25	25	25	25	25	25	25	25		
Elaboración de Convenios de Colaboración.	Porcentual	100	25	0	25	25	25	25	25	25	25	25		
Elaboración de Convenios de Confidencialidad.	Porcentual	100	25	0	25	25	25	25	25	25	25	25		
Elaboración de Convenios de Prestación de Servicios.	Porcentual	100	25	0	25	25	25	25	25	25	25	25		
Elaboración de Convenios de Prestación de Servicios Profesionales.	Porcentual	100	25	0	25	25	25	25	25	25	25	25		
Realizar un mapeo de convocatorias locales, estatales y nacionales con la finalidad de ofrecer la realización de proyectos para el sector productivo y fortalecimiento de la institución.														
Búsqueda de nuevas convocatorias que apliquen a UTT y sector productivo.	Convocatorias	5	2	2	1	1	1	1	2	2	2	2		
Realización de proyectos de innovación tecnológica con el sector productivo y dependencias gubernamentales.														
Elaboración de proyectos para CONACYT y/o otras dependencias gubernamentales.	Proyectos	5			1	7	4							
Coordinar pago de honorarios para consultor que realiza pago de honorarios.	Pagos	10	2	0	2	3	4	4	4	4	2	2		
Compra de insumos y materiales del giro tecnológico para los proyectos.	Porcentual	100	20	0	30	30	30	30	30	30	30	20		

**PROGRAMA OPERATIVO ANUAL 2021. CLASIFICACIÓN: ADMINISTRATIVO.**  
**SEGUNDO AVANCE PROGRAMÁTICO TRIMESTRAL**

**ELEMENTOS PROGRAMÁTICOS**

**UNIDAD RESPONSABLE:** SUBUNIDAD RESPONSABLE:  
 SECRETARÍA DE VINCULACIÓN DEPARTAMENTO DE INVESTIGACIÓN Y DESARROLLO

**OBJETIVO:**

Fortalecer la vinculación con el sector empresarial de la región en el desarrollo de proyectos científicos y tecnológicos.

DESCRIPCIÓN DE SUBFUNCIONES	UNIDAD DE MEDIDA	META	CALENDARIO TRIMESTRAL											
			I			II			III			IV		
			PROG	ALC	PROG	ALC	PROG	ALC	PROG	ALC	PROG	ALC		

Coordinar con los profesores de tiempo completo proyectos de investigación y desarrollo que surjan con las empresas o convocatorias especiales

Reuniones periódicas para atender las necesidades de las empresas.	Reunión	15	2	3	8	4	4	4	1			
Pago de honorarios para docentes que apoyen en proyectos.	Porcentual	100	25	0	25	25	25	25	25			

**PROG = PROGRAMADO**  
**ALC = ALCANZADO**  
**Responsable:**

*[Signature]*  
 LIC. NORMA PATRICIA MOTA GARCÍA

**Area Solicitante:**

*[Signature]*  
 M.C. JESÚS GERARDO SERRANO MEJÍA

**Autorización:**

*[Signature]*  
 M.C. RAÚL MARTÍNEZ HERNÁNDEZ

**PROGRAMA OPERATIVO ANUAL 2021. CLASIFICACIÓN: ADMINISTRATIVO. SEGUNDO AVANCE PROGRAMÁTICO TRIMESTRAL**

ELEMENTOS PROGRAMÁTICOS														
UNIDAD RESPONSABLE:	SUBUNIDAD RESPONSABLE:													
SECRETARÍA DE VINCULACIÓN	INTERNACIONALIZACIÓN													
OBJETIVO:	<p>Crear y fortalecer vínculos de cooperación con IES y organizaciones extranjeras, para obtener beneficios como movilidad, intercambios, acreditaciones, capacitaciones entre otros que den como resultado la internacionalización del campus, alumnos y docentes de la Universidad Tecnológica de Torreón. Así mismo ofrecer los servicios mediante una plataforma virtual.</p>													
DESCRIPCIÓN DE SUBFUNCIONES	UNIDAD DE MEDIDA	META	CALENDARIO TRIMESTRAL											
			I			II			III			IV		
			PROG	ALC	PROG	ALC	PROG	ALC	PROG	ALC	PROG	ALC		
<b>Fortalecer el Idioma Francés</b>														
Cursos de francés permanentes para preparar adecuadamente a los alumnos a postular para el programa MEXPROTEC.	Cursos	12	3	3	3	3	3	3	3	3	3	3		
Organizar pláticas, eventos y conferencias impartidas en idioma francés.	Eventos	3	1	1	1	1	1	1	1	1	1	1		
<b>Fortalecer el Idioma Inglés</b>														
Cursos de inglés permanentes para preparar adecuadamente a los alumnos a postular para las becas a EUA y Canadá.	Cursos	12	3	3	3	3	3	3	3	3	3	3		
Organizar pláticas, eventos y conferencias impartidas en idioma inglés.	Eventos	3	1	1	1	1	1	1	1	1	1	1		
<b>Participación en las reuniones organizadas por el ICEED, CONAHEC, AMEXCID, USMEXFUSION, entre otras.</b>														
Asistencia a reuniones y eventos informativos relacionados con la movilidad internacional.	Reunión	5	1	1	2	2	1	1	1	1	1	1		
<b>Implementar nuevos proyectos de movilidad de alumnos de los diferentes PE en EU y Canadá.</b>														
Proyecto de movilidad EUA	Intercambios	10								10				
Proyecto de movilidad Canadá	Intercambios	10								10				
<b>Participación en el proyecto de movilidad de alumnos con América Latina y El Caribe (Alianza del Pacífico)</b>														
Proyecto de movilidad Alianza del Pacífico	Intercambios	15	10	0						5				
<b>Participación en el proyecto de movilidad de alumnos con Europa.</b>														
Intercambios estudiantes y/o docentes a Universidades de Europa	Intercambios	2								2	0			

PROGRAMA OPERATIVO ANUAL 2021. CLASIFICACIÓN: ADMINISTRATIVO.  
SEGUNDO AVANCE PROGRAMÁTICO TRIMESTRAL

ELEMENTOS PROGRAMÁTICOS														
UNIDAD RESPONSABLE:		SUBUNIDAD RESPONSABLE:												
SECRETARIA DE VINCULACIÓN		INTERNACIONALIZACIÓN												
OBJETIVO:														
Crear y fortalecer vínculos de cooperación con IES y organizaciones extranjeras, para obtener beneficios como movilidad, intercambios, acreditaciones, capacitaciones entre otros que den como resultado la internacionalización del campus, alumnos y docentes de la Universidad Tecnológica de Torreón. Así mismo ofrecer los servicios mediante una plataforma virtual.														
DESCRIPCIÓN DE SUBFUNCIONES	UNIDAD DE MEDIDA	META	CALENDARIO TRIMESTRAL											
			I			II			III			IV		
			PROG	ALC	PROG	ALC	PROG	ALC	PROG	ALC	PROG	ALC		
<b>Promoción de Programas de movilidad</b>														
Difusión de convocatorias, talleres, cursos online entre otros.	Medios	5	1	1	2	2	1	1	1	1	1	1		
<b>Certificaciones en Idiomas para alumnos propuestos a movilidad</b>														
Certificaciones para alumnos y/o docentes según los requisitos de las respectivas convocatorias.	Certificaciones	40	40	22										
<b>Desarrollo e implementación de plataforma virtual</b>														
Dar seguimiento mensual plataforma virtual para servicio del departamento.	Tecnología	12	3	0	3	0	3	0	3	0	3	3		
Mantener e incrementar los usuarios de la plataforma virtual del departamento.		120	30	0	30	0	30	0	30	0	30	30		
<b>Eventos, conferencias, seminarios y/o cursos de internacionalización</b>														
Realización de eventos de internacionalización	Eventos	10	3	3	3	3	3	3	3	2	2	2		

PROG = PROGRAMADO

ALC = ALCANZADO

Responsable:

*Lic. Pamela Gallegos de Leon*  
LIC. ILSE PAMELA GALLEGOS DE LEON

Area Solicitante:

M.C. JESUS GERARDO SERRANO MEJIA

Autorización:

M.C. RAÚL MARTÍNEZ HERNÁNDEZ

**PROGRAMA OPERATIVO ANUAL 2021. CLASIFICACIÓN: ADMINISTRATIVO.**  
**SEGUNDO AVANCE PROGRAMÁTICO TRIMESTRAL**

ELEMENTOS PROGRAMÁTICOS														
UNIDAD RESPONSABLE:		SUBUNIDAD RESPONSABLE:												
DIRECCIÓN DE DIFUSIÓN Y EXTENSIÓN UNIVERSITARIA		COORDINACIÓN DEPORTIVA												
OBJETIVO:														
Desarrollar actividad deportiva acorde a las necesidades de los alumnos mediante programas de entrenamientos especializados en varias disciplinas, torneos internos y externos, ligas deportivas y competencias oficiales de nuestro sistema de universidades tecnológicas, promover la activación física en toda la comunidad universitaria con enfoque y espíritu de servicio buscando fomentar el sentido de pertenencia.														
DESCRIPCIÓN DE SUBFUNCIONES	UNIDAD DE MEDIDA	META	CALENDARIO TRIMESTRAL											
			I			II			III			IV		
Participar en Encuentros deportivos regionales y nacionales del Sistema Nacional de Universidades Tecnológicas			PROG	ALC	PROG	ALC	PROG	ALC	PROG	ALC	PROG	ALC		
Participación en Regional UT's	Porcentual	100	100	0										
Participación en Nacional UT's	Porcentual	100	100	0										
Participar en Encuentros deportivos regionales de la asociación deportiva universitaria de la Laguna														
Participación en el Torneo de todas las disciplinas ADUL 2021	Porcentual	100	66	0	34	0								
Participación en la Universidad Metropolitana 2021	Porcentual	100	100					33				67		
Participación de ligas y asociaciones deportivas locales														
Participación y Sede de la Liga de Futbol Liga Premier	Porcentual	100				100	0							
Torneo de Futbol del TGS	Porcentual	100	50	0				50						
Liga Ricardo Navarro SOFTBOL	Porcentual	100				100	0							
Participación en la Liga de los 10 Torneos Grandes de Taekwondo del estado Coahuila y Durango	Porcentual	100	20	0	30	0		30				20		
Participación en Liga Premier de Basquetbol y Voleibol	Porcentual	100	50	0								50		
Participación en liga regional de Voleibol	Porcentual	100				100	0							
Organización y participación de torneos internos														
Torneo Interno de Futbol 7 varonil y femenino	Porcentual	100				50	50							
Torneo de basquetbol cuadrangular	Porcentual	100	50	0				50						







PROGRAMA OPERATIVO ANUAL 2021. CLASIFICACIÓN: ADMINISTRATIVO.  
SEGUNDO AVANCE PROGRAMÁTICO TRIMESTRAL

ELEMENTOS PROGRAMÁTICOS

UNIDAD RESPONSABLE:	SUBUNIDAD RESPONSABLE:
DIRECCIÓN DE DIFUSIÓN Y EXTENSIÓN UNIVERSITARIA	COORDINACIÓN DEPORTIVA

**OBJETIVO:**  
Desarrollar actividad deportiva acorde a las necesidades de los alumnos mediante programas de entrenamientos especializados en varias disciplinas, torneos internos y externos, ligas deportivas y competencias oficiales de nuestro sistema de universidades tecnológicas, promover la activación física en toda la comunidad universitaria con enfoque y espíritu de servicio buscando fomentar el sentido de pertenencia.

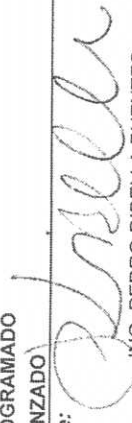
DESCRIPCIÓN DE SUBFUNCIONES	UNIDAD DE MEDIDA	META	CALENDARIO TRIMESTRAL											
			I			II			III			IV		
			PROG	ALC	PROG	ALC	PROG	ALC	PROG	ALC	PROG	ALC		
Sede y participación de las Capacitaciones del Colegio de Árbitros de la Laguna de Taekwondo	Porcentual	100	25	0	25	0	25	0	25	25	25	25	25	25
Conferencia Nutrición y el Deporte	Porcentual	100								100				
Conferencia Psicología y motivación deportiva	Porcentual	100											100	
Participación de los entrenadores en Cursos de capacitación.	Porcentual	100	33	33						33				34
Participación de entrenadores en el Colegio Nacional de Entrenadores (COGET)	Porcentual	100	33	0						33				34
<b>Entrenamiento</b>														
Todas las disciplinas deportivas	Porcentual	100	25	25	25	25	25	25	25	25	25	25	25	25
Acondicionamiento Físico	Porcentual	100	25	0	25	0	25	0	25	25	25	25	25	25

PROG = PROGRAMADO ALC = ALCANZADO	Área Solicitante:	Autorización:
Responsable: 	M.C. SILVIA YANET DE SERRANO VALENZUELA	
	ING. PEDRO DIBELLA PUENTES	M.C. RAÚL MARTÍNEZ HERNÁNDEZ

PROGRAMA OPERATIVO ANUAL 2021. CLASIFICACIÓN: ADMINISTRATIVO.  
 SEGUNDO AVANCE PROGRAMÁTICO TRIMESTRAL

ELEMENTOS PROGRAMÁTICOS														
UNIDAD RESPONSABLE:		SUBUNIDAD RESPONSABLE:												
RECTORIA		DIRECCIÓN DE ADMINISTRACIÓN Y FINANZAS												
OBJETIVO:														
Brindar servicios educativos eficientes, eficaces y transparentes en los procesos estratégicos de gestión institucional, implementando metodologías para el seguimiento de los indicadores del sistema de acuerdo a la normatividad vigente.														
DESCRIPCIÓN DE SUBFUNCIONES	UNIDAD DE MEDIDA	META	CALENDARIO TRIMESTRAL											
			I			II			III			IV		
			PROG	ALC	PROG	ALC	PROG	ALC	PROG	ALC	PROG	ALC		
<b>Programación y Revisión de Adquisiciones</b>														
Revisión del programa de adquisiciones	Porcentual	100	100	100	100	100	100	100	100	100	100	100		
Revisión de requisiciones	Porcentual	100	100	100	100	100	100	100	100	100	100	100		
Participar en el comité de adquisiciones	Porcentual	100	100	100	100	100	100	100	100	100	100	100		
Realizar licitaciones para adquisición de mobiliario y equipamiento	Porcentual	100		50		0						50		
<b>Realizar Informes trimestrales</b>														
Actualizar la información de transparencia y acceso a la información	Porcentual	100	100	100	100	100	100	100	100	100	100	100		
Actualizar la página de entrega recepción	Porcentual	100	100	100	100	100	100	100	100	100	100	100		
Realizar la publicación de la información de acuerdo a normatividad	Porcentual	100	100	100	100	100	100	100	100	100	100	100		
Captura en módulo de SHCP	Porcentual	100												
Realizar informes trimestrales	Informes	4	1	1	1	1	1	1	1	1	1	1		
Inscripciones	Porcentual	100	100	100	100	100	100	100	100	100	100	100		
Revisar avances de información trimestral (cuenta pública)	Porcentual	100	100	100	100	100	100	100	100	100	100	100		
<b>Revisión de Anteproyecto de Presupuesto, Avance del Presupuesto Ejercido y Estados Financieros</b>														
Revisión de anteproyecto de presupuesto	Porcentual	100										100		
Revisar los avances presupuestales del recurso ejercido	Porcentual	100	100	100	100	100	100	100	100	100	100	100		

PROGRAMA OPERATIVO ANUAL 2021. CLASIFICACIÓN: ADMINISTRATIVO.  
 SEDUNDO AVANCE PROGRAMÁTICO TRIMESTRAL

ELEMENTOS PROGRAMÁTICOS														
UNIDAD RESPONSABLE:	SUBUNIDAD RESPONSABLE:													
RECTORIA	DIRECCIÓN DE ADMINISTRACIÓN Y FINANZAS													
OBJETIVO:	Brindar servicios educativos eficientes, eficaces y transparentes en los procesos estratégicos de gestión institucional, implementando metodologías para el seguimiento de los indicadores del sistema de acuerdo a la normatividad vigente.													
DESCRIPCIÓN DE SUBFUNCIONES	UNIDAD DE MEDIDA	META	CALENDARIO TRIMESTRAL											
			I			II			III			IV		
			PROG	ALC	PROG	ALC	PROG	ALC	PROG	ALC	PROG	ALC		
Revisión de Estados Financieros	Porcentual	100	100	100	100	100	100	100	100	100	100	100		
<b>Atender Auditorías del Departamento</b>														
Seguimiento a observaciones de auditorías	Porcentual	100	100	100	100	100	100	100	100	100	100	100		
Seguimiento acciones de mejora	Porcentual	100	100	100	100	100	100	100	100	100	100	100		
Entrega de Información para auditoría	Porcentual	100	100	100	100	100	100	100	100	100	100	100		
<b>Reunión con Autoridades y Atender Juntas de Consejo</b>														
Asistir a reuniones de Consejo	Porcentual	100	100	100	100	100	100	100	100	100	100	100		
Generar reportes para la presentación de la información	Porcentual	100	100	100	100	100	100	100	100	100	100	100		
<b>Atención Alumnos</b>														
Generar reportes de auditoría	Porcentual	100	100	100	100	100	100	100	100	100	100	100		
Entrega de Información para auditoría	Porcentual	100	100	100	100	100	100	100	100	100	100	100		
<b>Atención Alumnos</b>														
Revisión de cartera vencida	Porcentual	100	100	100	100	100	100	100	100	100	100	100		
Inscripción de alumnos	Porcentual	100	100	100	100	100	100	100	100	100	100	100		

PROGRAMA OPERATIVO ANUAL 2021. CLASIFICACIÓN: ADMINISTRATIVO.  
 SEGUNDO AVANCE PROGRAMÁTICO TRIMESTRAL

ELEMENTOS PROGRAMÁTICOS

UNIDAD RESPONSABLE: SUBUNIDAD RESPONSABLE: DIRECCIÓN DE ADMINISTRACIÓN Y FINANZAS

RECTORIA  
 OBJETIVO: Brindar servicios educativos eficientes, eficaces y transparentes en los procesos estratégicos de gestión institucional, implementando metodologías para el seguimiento de los indicadores del sistema de acuerdo a la normatividad vigente.

DESCRIPCIÓN DE SUBFUNCIONES	UNIDAD DE MEDIDA	META	CALENDARIO TRIMESTRAL											
			I			II			III			IV		
			PROG	ALC	PROG	ALC	PROG	ALC	PROG	ALC	PROG	ALC		
Seguimiento a quejas	Porcentual	100	100	100	100	100	100	100	100	100	100	100		
Asistir a Reuniones Externas y de MIMYS														
Atender las invitaciones a reunión de otros organismos	Porcentual	100%			100	100	100					100		
Asistir a reuniones de MMYS	Reuniones	4	1	1	1	1	1	1	1	1	1	1		
Realizar reuniones mensuales departamentales del área	Reuniones	4	1	1	1	1	1	1	1	1	1	1		

PROG = PROGRAMADO  
 ALC = ALCANZADO  
 Responsable:

Área Solicitante: DRA. LAURA O. ZERMEÑO CASAS  
 Autorización:   
 M.C. RAÚL MARTÍNEZ HERNÁNDEZ



**PROGRAMA OPERATIVO ANUAL 2021. CLASIFICACIÓN: ADMINISTRATIVO.  
SEGUNDO AVANCE PROGRAMÁTICO TRIMESTRAL**

ELEMENTOS PROGRAMÁTICOS														
UNIDAD RESPONSABLE:	SUBUNIDAD RESPONSABLE:													
DIRECCIÓN DE ADMINISTRACIÓN Y FINANZAS	MANTENIMIENTO E INSTALACIONES													
OBJETIVO:														
MANTENER EN ÓPTIMAS CONDICIONES OPERATIVAS LOS DIVERSOS EQUIPOS E INSTALACIONES COMUNES DE LA UNIVERSIDAD.														
DESCRIPCIÓN DE SUBFUNCIONES	UNIDAD DE MEDIDA	META	CALENDARIO TRIMESTRAL											
			I			II			III			IV		
			PROG	ALC	PROG	ALC	PROG	ALC	PROG	ALC	PROG	ALC		
OPERACIÓN DIARIA OFICINA Y ADMINISTRACIÓN.														
ELABORACIÓN DE INFORMES, PROGRAMAS DE MANTENIMIENTO Y PAPELERÍA DIVERSA	Porcentual	100	25	25	25	25	25	25	25	25	25	25		
MANTENIMIENTO Y CONSUMO GENERAL.														
JARDINES Y ÁREAS COMÚNES.	Porcentual	100	25	25	25	25	25	25	25	25	25	25		
PINTURA CORDONERÍA	Porcentual	100			50	50						50		
PINTURA REGISTROS	Porcentual	100			50	50						50		
PINTURA AULAS	Porcentual	100			50	50						50		
CISTERNAS Y SISTEMAS HIDRONEUMÁTICOS.	Porcentual	100			50	50						50		
PLAFONES.	Porcentual	100	25	25	25	25	25	25	25	25	25	25		
ILUMINACIÓN E INSTALACIONES ELÉCTRICAS.	Porcentual	100	25	25	25	25	25	25	25	25	25	25		
BANQUETERÍA.	Porcentual	100			50	50						50		
FUMIGACIÓN.	Porcentual	100			33	33						34		
LIMPIEZA REGISTROS	Porcentual	100			33	33						34		
LIMPIEZA AZOTEA	Porcentual	100	40	40	20	20	20	20	20	10	10	30		
CLIMATIZACIÓN.														



PROGRAMA OPERATIVO ANUAL 2021. CLASIFICACIÓN: ADMINISTRATIVO.  
SEGUNDO AVANCE PROGRAMÁTICO TRIMESTRAL

ELEMENTOS PROGRAMÁTICOS														
UNIDAD RESPONSABLE:		SUBUNIDAD RESPONSABLE:												
DIRECCIÓN DE ADMINISTRACIÓN Y FINANZAS		MANTENIMIENTO E INSTALACIONES												
OBJETIVO:														
MANTENER EN ÓPTIMAS CONDICIONES OPERATIVAS LOS DIVERSOS EQUIPOS E INSTALACIONES COMUNES DE LA UNIVERSIDAD.														
DESCRIPCIÓN DE SUBFUNCIONES	UNIDAD DE MEDIDA	META	CALENDARIO TRIMESTRAL											
			I			II			III			IV		
			PROG	ALC	PROG	ALC	PROG	ALC	PROG	ALC	PROG	ALC		
MANTENIMIENTO A CLIMAS	Porcentual	100	30	30	30	30	30	30	30	30	10			
<b>SEGURIDAD EN LAS INSTALACIONES</b>														
EXTINGUIDORES.	Porcentual	100	25	25	25	25	25	25	25	25	25	25		
SUBESTACIONES.	Porcentual	100	25	25	25	25	25	25	25	25	25	25		
<b>AZOTEAS</b>														
IMPERMEABILIZACIÓN A EDIFICIOS	Porcentual	0												
<b>CAPACITACION</b>														
CAPACITACION A PERSONAL	Porcentual	100	33	33	33	33	33	33	33	33	33	33		
<b>SEGURIDAD DE PERSONAL</b>														
SEGURIDAD DE PERSONAL	Porcentual	100	25	25	25	25	25	25	25	25	25	25		
<b>SERVICIOS</b>														
AGUA	Servicio	12	3	3	3	3	3	3	3	3	3	3		
LUZ	Servicio	12	3	3	3	3	3	3	3	3	3	3		

PROGRAMA OPERATIVO ANUAL 2021. CLASIFICACIÓN: ADMINISTRATIVO.  
SEGUNDO AVANCE PROGRAMÁTICO TRIMESTRAL

ELEMENTOS PROGRAMÁTICOS	
UNIDAD RESPONSABLE:	SUBUNIDAD RESPONSABLE:
DIRECCIÓN DE ADMINISTRACIÓN Y FINANZAS	MANTENIMIENTO E INSTALACIONES
OBJETIVO:	

MANTENER EN ÓPTIMAS CONDICIONES OPERATIVAS LOS DIVERSOS EQUIPOS E INSTALACIONES COMUNES DE LA UNIVERSIDAD.

DESCRIPCIÓN DE SUBFUNCIONES	UNIDAD DE MEDIDA	META	CALENDARIO TRIMESTRAL											
			I			II			III			IV		
			PROG	ALC	PROG	ALC	PROG	ALC	PROG	ALC	PROG	ALC		
RECOLECCIÓN DE BASURA	Servicio	12	3	3	3	3	3	3	3	3	3	3		
AGUA TRATADA	Servicio	12	3	3	3	3	3	3	3	3	3	3		

PROG = PROGRAMADO  
ALC = ALCANZADO

Responsable:

ING. OSCAR ROMERO FLORES

Área Solicitante:

DRA. LAYRA O. ZERMEÑO CASAS

Autorización:

M.C. RAÚL MARTÍNEZ HERNÁNDEZ

PROGRAMA OPERATIVO ANUAL 2021. CLASIFICACIÓN: ADMINISTRATIVO.  
SEGUNDO AVANCE PROGRAMÁTICO TRIMESTRAL

ELEMENTOS PROGRAMÁTICOS														
UNIDAD RESPONSABLE:	SUBUNIDAD RESPONSABLE:													
DIRECCIÓN DE ADMINISTRACIÓN Y FINANZAS	RECURSOS HUMANOS													
OBJETIVO:	Contribuir a la gestión institucional, con un modelo de gestión por competencias, que coadyuve a generar una cultura organizacional, con enfoque centrado en su capital humano a través del desarrollo de competencias de los colaboradores, así como evaluar el clima organizacional y el liderazgo, mismos que contribuyen a la filosofía institucional.													
DESCRIPCIÓN DE SUBFUNCIONES	UNIDAD DE MEDIDA	META	CALENDARIO TRIMESTRAL											
			I			II			III			IV		
Reclutamiento, selección y contratación de personal.			PROG	ALC	PROG	ALC	PROG	ALC	PROG	ALC	PROG	ALC		
Entrevistas	Porcentual	100	27	27	27	27	27	27	27	28	28	19		
Aplicar Evaluaciones (conocimientos, psicométricos)	Porcentual	100	27	27	27	27	27	27	27	28	28	19		
Inducción al personal de nuevo ingreso														
Realizar inducción del personal académico	Porcentual	100			33	33	33	33	33	33	34			
Realizar inducción del personal mandos medios y superiores y personal administrativo y de apoyo.	Porcentual	100	27	27	27	27	27	27	27	27	19			
Afiliación a la seguridad social														
Presentar movimientos de alta, baja y modificación	Porcentual	100	30	30	30	30	30	30	30	40				
Capacitación														
Detección de necesidades de capacitación	Porcentual	100									100			
Elaboración del programa de capacitación	Porcentual	100	100	100	100	100	100	100	100					
Ejecución del programa de capacitación cursos	Porcentual	100			30	30	30	30	30	30	40			
Evaluación de la efectividad de la capacitación	Porcentual	100	100	100										
Evaluaciones al desempeño														
Evaluación Docente	Evaluación	3	1	1	1	1	1	1	1	1	1	1		



PROGRAMA OPERATIVO ANUAL 2021. CLASIFICACIÓN: ADMINISTRATIVO.  
SEGUNDO AVANCE PROGRAMÁTICO TRIMESTRAL

ELEMENTOS PROGRAMÁTICOS														
UNIDAD RESPONSABLE:		SUBUNIDAD RESPONSABLE:												
DIRECCIÓN DE ADMINISTRACIÓN Y FINANZAS		RECURSOS HUMANOS												
OBJETIVO:														
Contribuir a la gestión institucional, con un modelo de gestión por competencias, que coadyuve a generar una cultura organizacional, con enfoque centrado en su capital humano a través del desarrollo de competencias de los colaboradores, así como evaluar el clima organizacional y el liderazgo, mismos que contribuyen a la filosofía institucional.														
DESCRIPCIÓN DE SUBFUNCIONES	UNIDAD DE MEDIDA	META	CALENDARIO TRIMESTRAL											
			I			II			III			IV		
			PROG	ALC	PROG	ALC	PROG	ALC	PROG	ALC	PROG	ALC		
Evaluación Liderazgo.	Evaluación	1			1									
Evaluación Al Desempeño	Evaluación	1						1						
<b>Evaluación clima organizacional</b>														
Evaluar clima organizacional	Evaluación	1										1		
Junta Diagonal	Reunión	3			1			1				1		
<b>Pago de obligaciones patronales</b>														
Pago de sueldos salarios y prestaciones.	Porcentual	100	25	25	25	25	25	25	25	25	25	25		
Adquisición de tarjetas electrónicas	Porcentual	100	50	50					50					
Timbrado de Recibos de nómina	Porcentual	100	100	100										
Finiquitos de termino de cuatrimestre	Porcentual	100					33	33	33			34		
<b>Sentido de pertenencia, convivencia e imagen institucional</b>														
Festejo del personal docente	Evento	1						1		1				
Festejo día de la Mujer	Evento	1			1									
Festejo del personal secretarial	Evento	1									1			
Trabajando con tus hijos	Evento	1									1			

**PROGRAMA OPERATIVO ANUAL 2021. CLASIFICACIÓN: ADMINISTRATIVO.  
SEGUNDO AVANCE PROGRAMÁTICO TRIMESTRAL**

ELEMENTOS PROGRAMÁTICOS																
UNIDAD RESPONSABLE:		SUBUNIDAD RESPONSABLE:														
DIRECCIÓN DE ADMINISTRACIÓN Y FINANZAS		RECURSOS HUMANOS														
OBJETIVO:		RECURSOS HUMANOS														
Contribuir a la gestión institucional, con un modelo de gestión por competencias, que coadyuve a generar una cultura organizacional, con enfoque centrado en su capital humano a través del desarrollo de competencias de los colaboradores, así como evaluar el clima organizacional y el liderazgo, mismos que contribuyen a la filosofía institucional.		DESCRIPCIÓN DE SUBFUNCIONES	UNIDAD DE MEDIDA	META	CALENDARIO TRIMESTRAL											
					I			II			III			IV		
		PROG	ALC	PROG	ALC	PROG	ALC	PROG	ALC	PROG	ALC	PROG	ALC			
		Reunión de cierre de año		1								1				
		Reconocimiento por años de servicio al personal		1				1								
		Reconocimiento al personal mejor evaluado		1				1								
		Adquisición de uniformes 2021		100	50							50				
Manual organizacional																
		Mantener Actualizado de cédulas de puestos por competencias.		100	25	25	25	25	25	25	25	25	25			
		Elaborar manual de organización con estructura organización vigente al 2020		100	25	25	25	25	25	25	25	25	25			

PROG = PROGRAMADO  
ALC = ALCANZADO

Responsable:

ING. LORENA GUERRERO RESENDEZ

Área Solicitante:

DRA. LAURA O. ZERMEÑO CASAS

Autorización:

M.C. RAÚL MARTÍNEZ HERNÁNDEZ



PROGRAMA OPERATIVO ANUAL 2021. CLASIFICACIÓN: ADMINISTRATIVO.  
SEGUNDO AVANCE PROGRAMÁTICO TRIMESTRAL

ELEMENTOS PROGRAMÁTICOS																	
UNIDAD RESPONSABLE:		SUBUNIDAD RESPONSABLE:															
DIRECCIÓN DE ADMINISTRACIÓN Y FINANZAS		PROGRAMACIÓN Y PRESUPUESTO															
OBJETIVO:																	
Elaborar y controlar el presupuesto de operación normal así como el ejercicio de los recursos autorizados y radicados de la Universidad.																	
DESCRIPCIÓN DE SUBFUNCIONES	UNIDAD DE MEDIDA	META	CALENDARIO TRIMESTRAL														
			I			II			III			IV					
CONTROL DE PRESUPUESTO DE OPERACIÓN																	
Elaborar un Presupuesto inicial para el ejercicio 2022	Porcentual	100				25	25	75									
Elaborar un Presupuesto final para el ejercicio 2020	Porcentual	100	100			100											
Seguimiento y Control sobre los recursos autorizados y radicados 2021	Porcentual	100	25	25	25	25	25	25	25	25	25	25	25	25	25	25	25
Envío de facturas de subsidios Federales y Estatales de manera anticipada	Porcentual	100	25	25	25	25	25	25	25	25	25	25	25	25	25	25	25
Programar solicitudes de pago a proveedores.	Porcentual	100	25	25	25	25	25	25	25	25	25	25	25	25	25	25	25
Realizar adecuaciones presupuestales en el SIIF para tramites de requisiciones.	Porcentual	100	25	25	25	25	25	25	25	25	25	25	25	25	25	25	25
Realizar mensualmente Arqueo de Caja Chica	Porcentual	12	3	3	3	3	3	3	3	3	3	3	3	3	3	3	3
Realizar de manera diaria Inversiones de las principales cuentas bancarias de la Universidad	Porcentual	100	25	25	25	25	25	25	25	25	25	25	25	25	25	25	25
ELABORACIÓN DE INFORMES																	
Elaborar de manera trimestral reporte de ingresos para la conciliación con el Estado.	Porcentual	4	1	1	1	1	1	1	1	1	1	1	1	1	1	1	1
Elaborar de manera trimestral reporte de ingresos y egresos federal	Porcentual	4	1	1	1	1	1	1	1	1	1	1	1	1	1	1	1
Elaboración de reporte mensuales de presupuesto	Porcentual	100	25	25	25	25	25	25	25	25	25	25	25	25	25	25	25

PROGRAMA OPERATIVO ANUAL 2021. CLASIFICACIÓN: ADMINISTRATIVO.  
SEGUNDO AVANCE PROGRAMÁTICO TRIMESTRAL

ELEMENTOS PROGRAMÁTICOS	
UNIDAD RESPONSABLE:	SUBUNIDAD RESPONSABLE:
DIRECCIÓN DE ADMINISTRACIÓN Y FINANZAS	PROGRAMACIÓN Y PRESUPUESTO
OBJETIVO:	

Elaborar y controlar el presupuesto de operación normal así como el ejercicio de los recursos autorizados y radicados de la Universidad.

DESCRIPCIÓN DE SUBFUNCIONES	UNIDAD DE MEDIDA	META	CALENDARIO TRIMESTRAL										
			I		II		III		IV				
			PROG	ALC	PROG	ALC	PROG	ALC	PROG	ALC			
Elaborar constancias de suficiencia presupuestal	Porcentual	100	25	25	25	25	25	25	25	25	25	25	25
Elaborar Anexo 3 para complemento de los estados financieros	Porcentual	100	25	25	25	25	25	25	25	25	25	25	25

PROG = PROGRAMADO  
ALC = ALCANZADO

Responsable:

ING. SAMANTHA DE LA ROSA MORALES

Área Solicitante:

DRA. LAURA O. ZERMEÑO CASAS

Autorización:

M.C. RAÚL MARTÍNEZ HERNÁNDEZ

PROGRAMA OPERATIVO ANUAL 2021. CLASIFICACIÓN: ADMINISTRATIVO.  
SEGUNDO AVANCE PROGRAMÁTICO TRIMESTRAL

ELEMENTOS PROGRAMÁTICOS														
UNIDAD RESPONSABLE:	SUBUNIDAD RESPONSABLE:													
DIRECCION DE ADMINISTRACION Y FINANZAS	SUBDIRECCION DE SERVICIOS ADMINISTRATIVOS													
OBJETIVO:	COORDINAR LAS ACTIVIDADES DE ADQUISICION, DE MANTENIMIENTO, CONTROL Y MANEJO DE ACTIVO FIJO													
DESCRIPCIÓN DE SUBFUNCIONES	UNIDAD DE MEDIDA	META	CALENDARIO TRIMESTRAL											
			I			II			III			IV		
Coordinar el proceso de los servicios de adquisiciones														
Coordinación de actividades con recursos materiales.	Porcentual	100	25	25	25	25	25	25	25	25	25	25	25	
Coordinación con actividades de mantenimiento.	Porcentual	100	25	25	25	25	25	25	25	25	25	25	25	
Elaboración de reportes														
Atención de reportes de auditoría.	Porcentual	100	25	25	25	25	25	25	25	25	25	25	25	
Elaboración de informes de programas federales.	Porcentual	100	25	25	25	25	25	25	25	25	25	25	25	
Elaboración de reportes internos.	Porcentual	100	25	25	25	25	25	25	25	25	25	25	25	
Control del inventario de activo fijo														
Elaboración y actualización de registro de resguardos.	Porcentual	100	25	25	25	25	25	25	25	25	25	25	25	
Gestión de bajas, comodatos donaciones.	Porcentual	100	25	25	25	25	25	25	25	25	25	25	25	
Conciliación de activo fijo y contabilidad	Porcentual	100	25	25	25	25	25	25	25	25	25	25	25	
Practica de activo fijo	Porcentual	100			50	50						50	50	
ELABORACION DE CONTRATOS														
Elaboración y requisitación de contratos	Porcentual	100	25	25	25	25	25	25	25	25	25	25	25	

PROGRAMA OPERATIVO ANUAL 2021. CLASIFICACIÓN: ADMINISTRATIVO.  
SEGUNDO AVANCE PROGRAMÁTICO TRIMESTRAL

ELEMENTOS PROGRAMÁTICOS														
UNIDAD RESPONSABLE:		SUBUNIDAD RESPONSABLE:												
DIRECCION DE ADMINISTRACION Y FINANZAS		SUBDIRECCION DE SERVICIOS ADMINISTRATIVOS												
OBJETIVO:														
COORDINAR LAS ACTIVIDADES DE ADQUISICION, DE MANTENIMIENTO, CONTROL Y MANEJO DE ACTIVO FIJO														
DESCRIPCIÓN DE SUBFUNCIONES	UNIDAD DE MEDIDA	META	CALENDARIO TRIMESTRAL											
			I			II			III			IV		
			PROG	ALC	PROG	ALC	PROG	ALC	PROG	ALC	PROG	ALC		
Elaboración del peaa														
Análisis de gastos por capítulo en el presupuesto otorgado	Porcentual	100	25	25	25	25	25	25	25	25	25	25		
Integración de expedientes de obra pública														
Integración de expedientes y seguimiento de obra pública	Porcentual	100	25	25	25	25	25	25	25	25	25	25		
PROG = PROGRAMADO ALC = ALCANZADO			RESPONSABLE:											
			Area Solicitante:						Autorización:					
C.P. JOSE MANUEL RODARTE CARRAZCO			DRA. JURA O. ZERMENO CASAS						M.C. RAÚL MARTÍNEZ HERNÁNDEZ					



PROGRAMA OPERATIVO ANUAL 2021. CLASIFICACIÓN: ADMINISTRATIVO.  
SEGUNDO AVANCE PROGRAMÁTICO TRIMESTRAL

ELEMENTOS PROGRAMÁTICOS																	
UNIDAD RESPONSABLE:		SUBUNIDAD RESPONSABLE:															
DIRECCIÓN DE ADMINISTRACION Y FINANZAS		CONTABILIDAD															
OBJETIVO:																	
Registrar con base en sistemas y procedimientos específicos adaptados a los eventos financieros de la institución, todas las operaciones efectuadas en el ejercicio que generen información para los usuarios interesados a través de Estados Financieros que coadyugen en la planificación y ejercicio de los Recursos.																	
DESCRIPCIÓN DE SUBFUNCIONES	UNIDAD DE MEDIDA	META	CALENDARIO TRIMESTRAL														
			PROG	ALC	PROG	ALC	PROG	ALC	PROG	ALC	PROG	ALC					
<b>Registro</b>																	
Clasificar y registrar las operaciones	Porcentual	100%	25%	25%	25%	25%	25%	25%	25%	25%	25%	25%	25%	25%	25%	25%	25%
Conciliación y depuración de cuentas	Porcentual	100%	25%	25%	25%	25%	25%	25%	25%	25%	25%	25%	25%	25%	25%	25%	25%
Archivo y resguardo de los documentación	Porcentual	100%	25%	25%	25%	25%	25%	25%	25%	25%	25%	25%	25%	25%	25%	25%	25%
<b>Capacitación del marco legal</b>																	
Recibir capacitación	Porcentual	100%	30%	30%	30%	30%	30%	30%	30%	30%	30%	30%	30%	30%	30%	30%	10%
Mesa de trabajo del departamento	Porcentual	100%	25%	25%	25%	25%	25%	25%	25%	25%	25%	25%	25%	25%	25%	25%	25%
Asistir a comisiones que sean asignados	Porcentual	100%	30%	30%	30%	30%	30%	30%	30%	30%	30%	30%	30%	30%	30%	30%	10%
<b>Emisión de estados financieros</b>																	
1) Informes mensuales	Informe	12	4	4	4	4	4	4	4	4	4	4	4	4	4	4	4
2) Informes trimestrales	Informe	4	1	1	1	1	1	1	1	1	1	1	1	1	1	1	1



PROGRAMA OPERATIVO ANUAL 2021. CLASIFICACIÓN: ADMINISTRATIVO.  
SEGUNDO AVANCE PROGRAMÁTICO TRIMESTRAL

ELEMENTOS PROGRAMÁTICOS														
UNIDAD RESPONSABLE:	SUBUNIDAD RESPONSABLE:													
DIRECCIÓN DE ADMINISTRACION Y FINANZAS	CONTABILIDAD													
OBJETIVO:	Registrar con base en sistemas y procedimientos específicos adaptados a los eventos financieros de la institución, todas las operaciones efectuadas en el ejercicio que generen información para los usuarios interesados a través de Estados Financieros que coadyugen en la planificación y ejercicio de los Recursos.													
DESCRIPCIÓN DE SUBFUNCIONES	UNIDAD DE MEDIDA	META	CALENDARIO TRIMESTRAL											
			I			II			III			IV		
3) Informe Anual	Informe	1	PROG	ALC	PROG	ALC	PROG	ALC	PROG	ALC	PROG	ALC	PROG	ALC
Solventación de requerimientos														
Analizar y solventar las observaciones														
PROG = PROGRAMADO ALC = ALCANZADO Responsable:														

CP. FLORENTINO LÓPEZ PEÑA	DRA. LAURA O. ZERMEÑO CASAS	M.C. RAÚL MARTÍNEZ HERNÁNDEZ
Área Solicitante:	Autorización:	



**PROGRAMA OPERATIVO ANUAL 2021. CLASIFICACIÓN: ADMINISTRATIVO.**  
**SEGUNDO AVANCE PROGRAMÁTICO TRIMESTRAL**

ELEMENTOS PROGRAMÁTICOS														
UNIDAD RESPONSABLE:	SUBUNIDAD RESPONSABLE:													
DIRECCIÓN DE ADMINISTRACIÓN Y FINANZAS	DEPARTAMENTO DE RECURSOS MATERIALES Y SERVICIOS GENERALES													
OBJETIVO:	DEPARTAMENTO DE RECURSOS MATERIALES Y SERVICIOS GENERALES													
Cumplir en tiempo y forma con las actividades para ofrecer un eficiente y eficaz servicio a todas las áreas de la Universidad, así como una rendición de cuentas veraz y oportuna.	DEPARTAMENTO DE RECURSOS MATERIALES Y SERVICIOS GENERALES													
DESCRIPCIÓN DE SUBFUNCIONES	UNIDAD DE MEDIDA	META	CALENDARIO TRIMESTRAL											
			I			II			III			IV		
<b>Control y aseguramiento de los vehículos, edificios y contenidos.</b>			PROG	ALC	PROG	ALC	PROG	ALC	PROG	ALC	PROG	ALC		
Actualización de la bitácora de mantenimiento de vehículos oficiales.	Porcentual	100	25	25	25	25	25	25	25	25	25	25		
Actualización de la bitácora de uso de vehículos oficiales.	Porcentual	100	25	25	25	25	25	25	25	25	25	25		
Actualización de la bitácora de vales de gasolina	Porcentual	100	25	25	25	25	25	25	25	25	25	25		
Aseguramiento de vehículos, edificios y contenidos.	Porcentual	100	50	50								50		
<b>Adquisición de mobiliario, equipo, insumo y servicios.</b>														
Adquirir los materiales y servicios de uso general en la Universidad, así como los del departamento.	Porcentual	100	25	25	25	25	25	25	25	25	25	25		
Elaboración de informes de atención a requisiciones	Porcentual	100	25	25	25	25	25	25	25	25	25	25		
Capturar información de contratos de procedimientos realizados en compranet	Porcentual	100	25	25	25	25	25	25	25	25	25	25		
Realizar licitaciones públicas de acuerdo a suficiencia presupuestal	Porcentual	100	25	25	25	25	25	25	25	25	25	25		
Alimentar nuevo sistema SAACG para adquisiciones	Porcentual	100	25	n.a	25	25	n.a	25	25	25	25	25		
Elaboración de informes mensuales de servicio de transporte no. De usuarios por ruta	Mensual	12	3	n.a. sin rutas	3	3	n.a. sin rutas	3	3	n.a. sin rutas	3	3		
Control de los servicios de Vigilancia, limpieza, transporte, cafetería y centro de copiado	Porcentual	100	25	25	25	25	25	25	25	25	25	25		
<b>Evaluación de Proveedores.</b>														
Realizar evaluación de proveedores	Porcentual	100	100	100										
<b>Administración y Control de existencia en Almacén</b>														

**PROGRAMA OPERATIVO ANUAL 2021. CLASIFICACIÓN: ADMINISTRATIVO.**  
**SEGUNDO AVANCE PROGRAMÁTICO TRIMESTRAL**

<b>ELEMENTOS PROGRAMÁTICOS</b>											
<b>UNIDAD RESPONSABLE:</b>		<b>SUBUNIDAD RESPONSABLE:</b>									
DIRECCIÓN DE ADMINISTRACIÓN Y FINANZAS		DEPARTAMENTO DE RECURSOS MATERIALES Y SERVICIOS GENERALES									
<b>OBJETIVO:</b>		Cumplir en tiempo y forma con las actividades para ofrecer un eficiente y eficaz servicio a todas las áreas de la Universidad, así como una rendición de cuentas veraz y oportuna.									
<b>DESCRIPCIÓN DE SUBFUNCIONES</b>		<b>UNIDAD DE MEDIDA</b>	<b>META</b>	<b>CALENDARIO TRIMESTRAL</b>							
				<b>I</b>		<b>II</b>		<b>III</b>		<b>IV</b>	
Realizar inventario mensual de existencias de almacén		Mensual	12	PROG	ALC	PROG	ALC	PROG	ALC	PROG	ALC
				3	3	3	3	3	3	3	3

PROG = PROGRAMADO  
 ALC = ALCANZADO

**Responsable:**

ING. GABRIEL GERARDO CERVANTES GONZÁLEZ

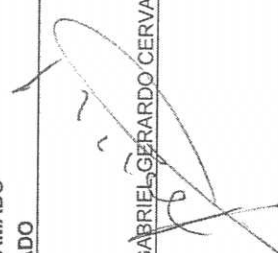

**Área Solicitante:**

DRA. LAURA O. ZERMEÑO CASAS

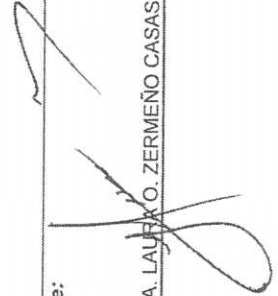

**Autorización:**

M.C. RAUL MARTINEZ HERNANDEZ

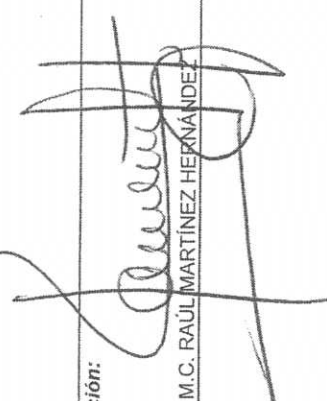

**PROGRAMA OPERATIVO ANUAL 2021. CLASIFICACIÓN: ADMINISTRATIVO. SEGUNDO AVANCE PROGRAMÁTICO TRIMESTRAL**

ELEMENTOS PROGRAMÁTICOS														
UNIDAD RESPONSABLE:	SUBUNIDAD RESPONSABLE:													
RECTORIA	DIRECCIÓN DE PLANEACIÓN Y EVALUACIÓN													
OBJETIVO:	Planear el desarrollo de la Universidad Tecnológica de Torreón a través de planes de mediano y corto plazo, orientados al logro de la misión y visión institucional con los estándares de calidad.													
DESCRIPCIÓN DE SUBFUNCIONES	UNIDAD DE MEDIDA	META	CALENDARIO TRIMESTRAL											
			I			II			III			IV		
Generar los instrumentos de planeación y seguimiento a corto y a mediano plazo con la participación de la comunidad universitaria.														
			PROG	ALC	PROG	ALC	PROG	ALC	PROG	ALC	PROG	ALC		
Solicitar a las áreas involucradas el reporte mensual	Informe	72	18	18	18	18	18	18	18	18	18	18		
Recibir, resguardar y verificar la información de cada reporte	Informe	12	3	3	3	3	3	3	3	3	3	3		
Elaboración del informe anual	Informes	1		1								1		
Elaboración de estadística básica y envío a la SEP y CGUTyP	Porcentual	100	33	33	33	33	33	33	33	33	33	33		
Elaboración informes a dependencias de Gobierno	Porcentual	100	25	25	25	25	25	25	25	25	25	25		
Elaboración del MECASUT	Porcentual	100	15	15	15	15	15	15	15	15	15	70		
Elaboración de la Evaluación Institucional	Porcentual	100	100	100	100	100	100	100	100	100	100	100		
Elaboración del 911	Porcentual	100									100			
Elaboración y seguimiento de tabla de metas SGC	Porcentual	100	25	25	25	25	25	25	25	25	25	25		
Apoyar con la información a los PE a evaluarse o acreditarse por organismos reconocidos por COPAES	Porcentual	100	25	25	25	25	25	25	25	25	25	25		
Asistir a reuniones convocadas por la CGUTyP / SEP	Porcentual	100	25	0	25	0	25	0	25	0	25	25		
Participar en los fondos de recursos extraordinarios que apoyen el fortalecimiento de los programas educativos.														
Seguimiento al PIDE	Porcentual	100	33	33	33	33	33	33	33	33	34			
Elaboración de proyectos para participar en Fondos Extraordinarios	Porcentual	100	60	60	40	0								
Seguimiento de Fondos Extraordinarios en caso de obtener recurso	Porcentual	100	25	25	25	25	25	25	25	25	25	25		

**PROGRAMA OPERATIVO ANUAL 2021. CLASIFICACIÓN: ADMINISTRATIVO.**  
**SEGUNDO AVANCE PROGRAMÁTICO TRIMESTRAL**

<b>ELEMENTOS PROGRAMÁTICOS</b>	
<b>UNIDAD RESPONSABLE:</b>	SUBUNIDAD RESPONSABLE:
RECTORIA	DIRECCIÓN DE PLANEACIÓN Y EVALUACIÓN
<b>OBJETIVO:</b>	

Planear el desarrollo de la Universidad Tecnológica de Torreón a través de planes de mediano y corto plazo, orientados al logro de la misión y visión institucional con los estándares de calidad.

DESCRIPCIÓN DE SUBFUNCIONES	UNIDAD DE MEDIDA	META	CALENDARIO TRIMESTRAL											
			I			II			III			IV		
			PROG	ALC	PROG	ALC	PROG	ALC	PROG	ALC	PROG	ALC		
Verificar el seguimiento presupuestal con el área de programación y presupuesto de los fondos extraordinarios	Porcentual	100	25	25	25	25	25	25	25	25	25	25	25	25
Asistir a reuniones convocadas por la CGUTyp	Porcentual	100	25	0	50	0	25							
<b>Retroalimentar a las áreas del seguimiento y cumplimiento de metas para orientar las estrategias al logro de los objetivos</b>														
Elaborar el reporte cuatrimestral de los indicadores por área	Porcentual	100	33	33	33	33	33	34						
Reunión con directores de área sobre avance cumplimiento de indicadores	Porcentual	100	33	33	33	33	34							
<b>Contar con los planes y programas de evaluación en la página de la Universidad para mantener informada a la comunidad universitaria</b>														
Difundir los planes y programas al interior de la universidad	Porcentual	100	25	25	25	25	25	25	25	25	25	25	25	25
Difundir los informes cuatrimestrales y anuales en la página de la UTT	Porcentual	100	33	33	33	33	34							

PROG = PROGRAMADO  
 ALC = ALCANZADO

Responsable:

ING. AUSTREBERTO PAVEL VIDAL CABALLERO

Área Solicitante:

ING. AUSTREBERTO PAVEL VIDAL CABALLERO

Autorización:

M.C. RAUL MARTINEZ HERNANDEZ

**PROGRAMA OPERATIVO ANUAL 2021. CLASIFICACIÓN: ADMINISTRATIVO. SEGUNDO AVANCE PROGRAMÁTICO TRIMESTRAL**

ELEMENTOS PROGRAMÁTICOS														
UNIDAD RESPONSABLE:	SUBUNIDAD RESPONSABLE:													
RECTORIA	DEPARTAMENTO DE PLANEACIÓN Y EVALUACIÓN													
OBJETIVO:	Asegurar que el Programa Operativo anual contribuya a una planeación y evaluación eficiente.													
DESCRIPCIÓN DE SUBFUNCIONES	UNIDAD DE MEDIDA	META	CALENDARIO TRIMESTRAL											
			I			II			III			IV		
			PROG	ALC	PROG	ALC	PROG	ALC	PROG	ALC	PROG	ALC		
<b>Seguimiento del Programa Operativo Anual.</b>														
Dar seguimiento al Programa Operativo Anual por parte de la CGUTyP	Porcentual	100	33	33	33	33	33	33	33	34				
Enviar el seguimiento del POA a la CGUTyP.	Porcentual	100	33	33	33	33	33	33	33	34				
Dar seguimiento al Programa Operativo Anual por parte del Estado.	Porcentual	100	25	33	25	25	25	25	25	25	25	25		
Enviar el seguimiento del POA a el Estado.	Porcentual	100	25	33	25	25	25	25	25	25	25	25		
Actualizar el resumen de avance de Metas.	Porcentual	100	20	33	32	32	32	32	32	32	16			
Retroalimentar a las áreas del seguimiento y cumplimiento de metas.	Porcentual	100	25	25	25	25	25	25	25	25	25	25		
<b>Seguimiento del IPIDE.</b>														
Revisión y autorización del Plan Institucional de Desarrollo	Porcentual	100	100	100										
Seguimiento del Plan Institucional de Desarrollo	Porcentual	100			33					33		34		
<b>Colaboración en la elaboración de los proyectos de Fondos Extraordinarios.</b>														
Revisar las convocatorias en la página de Subsecretaría de Educación Superior para participar en proyectos de fondo extraordinarios.	Porcentual	100	60	60	40	40	40	40	40	40				
Colaborar en la elaboración de proyectos de fondos extraordinarios.	Porcentual	100	50	50	50	50	50	50	50	0				
Integrar los proyectos para participar anualmente en los fondos de recursos extraordinarios.	Porcentual	100	50	50	50	50	50	50	50	0				
Asistir a reuniones de seguimiento de fondos extraordinarios y elaborar minuta.	Porcentual	100	25	25	25	25	25	25	25	0	25	25		
<b>Integrar estudio para la autorización de apertura de PE.</b>														

PROGRAMA OPERATIVO ANUAL 2021. CLASIFICACIÓN: ADMINISTRATIVO.  
SEGUNDO AVANCE PROGRAMÁTICO TRIMESTRAL

ELEMENTOS PROGRAMÁTICOS

UNIDAD RESPONSABLE: SUBUNIDAD RESPONSABLE:

RECTORIA DEPARTAMENTO DE PLANEACIÓN Y EVALUACIÓN

OBJETIVO:

Asegurar que el Programa Operativo anual contribuya a una planeación y evaluación eficiente.

DESCRIPCIÓN DE SUBFUNCIONES	UNIDAD DE MEDIDA	META	CALENDARIO TRIMESTRAL											
			I			II			III			IV		
			PROG	ALC	PROG	ALC	PROG	ALC	PROG	ALC	PROG	ALC	PROG	ALC
Colaboración en la elaboración de estudios de factibilidad.	Porcentual	100	50	30	50	70								
Asistir a reuniones de planeación en CGTyP.														
Reunión de planeación en CGUTyP.	Porcentual	100	50		50	0								
Participación en las auditorías interna del SGC.														
Asistir a las reuniones del Sistema de Gestión de Calidad.	Porcentual	100	33		33	33							34	
Participación en las auditorías internas.	Porcentual	100	33		33	33							34	
Proporcionar información a otros dependencias.														
Actualizar la información correspondiente del área de planeación y evaluación en la Plataforma Nacional de Transparencia.	Porcentual	100	25	25	25	25	25	25	25	25	25	25	25	25
Apoyo en la atención las observaciones de auditorías superior del Estado correspondientes del área de planeación y evaluación	Porcentual	100	33	33	33	33	33	33	33	33	34	34		

PROG = PROGRAMADO

ALC = ALCANZADO

Responsable:



ING. ALBERTO A. NÚÑEZ MUÑOZ

Área Solicitante:

ING. AUSTREBERTO PAVEL VIDAL CABALLERO

Autorización:

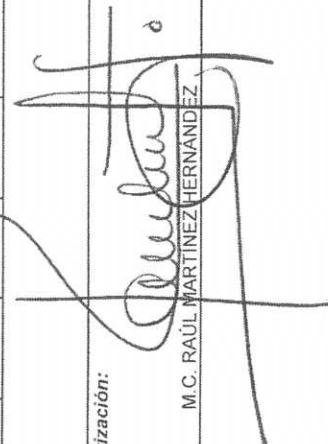

M.C. RAÚL MARTÍNEZ HERNÁNDEZ



PROGRAMA OPERATIVO ANUAL 2021. CLASIFICACIÓN: ADMINISTRATIVO.  
SEGUNDO AVANCE PROGRAMÁTICO TRIMESTRAL

ELEMENTOS PROGRAMÁTICOS														
UNIDAD RESPONSABLE:		SUBUNIDAD RESPONSABLE:												
DIRECCIÓN DE PLANEACIÓN Y EVALUACIÓN		DEPARTAMENTO DE GESTIÓN DE CALIDAD												
OBJETIVO:		Fortalecer el sistema de gestión de calidad mediante la aplicación de la mejora continua en los procesos certificados en la norma ISO 9001:2015 y la implementación del modelo nacional de competitividad.												
DESCRIPCIÓN DE SUBFUNCIONES	UNIDAD DE MEDIDA	META	CALENDARIO TRIMESTRAL											
			I			II			III			IV		
			PROG	ALC	PROG	ALC	PROG	ALC	PROG	ALC	PROG	ALC		
<b>Ejecución de auditorías internas y externas</b>														
Realizar 3 auditorías internas	Porcentual	100			33	33			33	33		34		
Auditoría de seguimiento de la casa certificadora ABS	Porcentual	100	100	100										
Auditoría de servicios	Porcentual	100										100		
<b>Implementación de la norma ISO 21001:2018</b>														
Capacitación para la implementación de la ISO 21001:2018	Porcentual	100							100					
<b>Seguimiento de auditorías internas y externas</b>														
Dar seguimiento de los resultados de las auditorías internas	Porcentual	100							33			34		
Dar seguimiento a las observaciones por parte de la casa certificadora ABS	Porcentual	100	100	100										
Dar seguimiento a los resultados de las auditorías de servicio	Porcentual	100										100		
<b>Seguimiento de evaluaciones internas</b>														
Dar seguimiento a los resultados de las evaluaciones docentes	Porcentual	100	33	33						33		34		
Dar seguimiento a los resultados de las evaluaciones de tutores	Porcentual	100	33	33						33		34		
Dar seguimiento a los resultados de la evaluación de Liderazgo	Porcentual	100							100					
Dar seguimiento a los resultados del clima organizacional	Porcentual	100										100		

**PROGRAMA OPERATIVO ANUAL 2021. CLASIFICACIÓN: ADMINISTRATIVO.**  
**SEGUNDO AVANCE PROGRAMÁTICO TRIMESTRAL**

ELEMENTOS PROGRAMÁTICOS														
UNIDAD RESPONSABLE:		SUBUNIDAD RESPONSABLE:												
DIRECCIÓN DE PLANEACIÓN Y EVALUACIÓN		DEPARTAMENTO DE GESTIÓN DE CALIDAD												
OBJETIVO:														
Fortalecer el sistema de gestión de calidad mediante la aplicación de la mejora continua en los procesos certificados en la norma ISO 9001:2015 y la implementación del modelo nacional de competitividad.														
DESCRIPCIÓN DE SUBFUNCIONES	UNIDAD DE MEDIDA	META	CALENDARIO TRIMESTRAL											
			I			II			III			IV		
			PROG	ALC	PROG	ALC	PROG	ALC	PROG	ALC	PROG	ALC	PROG	ALC
<b>Dar seguimiento a los resultados de las encuestas a empleadores</b>														
	Porcentual	100											100	
<b>Modelo nacional para la competitividad</b>														
Adquirir el Modelo Nacional de Competitividad para referenciar los impulsores dentro del Modelo de Calidad Total de la UTT														
	Porcentual	100											100	
Capacitación en el Modelo Nacional de Competitividad para implementar los impulsores														
	Porcentual	100											100	
<b>Mantenimiento a la norma ISO 9001:2015</b>														
Capacitación para los involucrados en los procesos certificados en la ISO 9001:2015														
	Porcentual	100											100	
Seguimiento, Revisión y adecuación del SGC a la norma ISO 9001: 2015 para permearlo con las áreas involucradas en los procesos certificados														
	Porcentual	100											100	
Actualización de la documentación con los nuevos requerimientos de la norma ISO 9001:2015														
	Porcentual	100											100	
Actualización del Plan de Calidad, Políticas y Objetivos del SGC.														
	Porcentual	100											100	
Evaluar el cumplimiento de los requisitos a la norma ISO 9001:2015.														
	Porcentual	100											100	
<b>Asistencia a los congresos de empresas socialmente responsables</b>														
Asistir al congreso de la Red de Empresas Socialmente Responsable.														
	Porcentual	100											100	
<b>Actividades operativas del departamento</b>														
Dar continuidad a las sugerencias y quejas de los clientes.														
	Porcentual	100%	100	100	100	100	100	100	100	100	100	100	100	100
Impulsar Proyectos de mejora a nivel institucional.														
	Porcentual	100%												



PROGRAMA OPERATIVO ANUAL 2021. CLASIFICACIÓN: ADMINISTRATIVO.  
SEGUNDO AVANCE PROGRAMÁTICO TRIMESTRAL

ELEMENTOS PROGRAMÁTICOS

UNIDAD RESPONSABLE:	SUBUNIDAD RESPONSABLE:
DIRECCIÓN DE PLANEACIÓN Y EVALUACIÓN	DEPARTAMENTO DE GESTIÓN DE CALIDAD

OBJETIVO:

Fortalecer el sistema de gestión de calidad mediante la aplicación de la mejora continua en los procesos certificados en la norma ISO 9001:2015 y la implementación del modelo nacional de competitividad.

DESCRIPCIÓN DE SUBFUNCIONES	UNIDAD DE MEDIDA	META	CALENDARIO TRIMESTRAL											
			I			II			III			IV		
			PROG	ALC	PROG	ALC	PROG	ALC	PROG	ALC	PROG	ALC	PROG	ALC
Mantenimiento a buzones de quejas y sugerencias														
Mantenimiento a Buzones de Quejas y Sugerencias.	Porcentual	100%											100	
Rotulación														
Rotulación de Logos "ANAB" "ISO 9001:2015" "ABS QUALITY EVALUATIONS"	Porcentual	100%												100
Cartel Institucional														
Impresión de cartel de Política de calidad, Misión y Visión.	Porcentual	100%											100	

PROG = PROGRAMADO  
ALC = ALCANZADO

Responsable:	Área Solicitante:	Autorización:
ING. LUZ MARGARITA CASTAÑÓN RUIZ	ING. AUSTREBERTO PAVEL VIDAL CABALLERO	M.C. RAÚL MARTÍNEZ HERNÁNDEZ



PROGRAMA OPERATIVO ANUAL 2021. CLASIFICACIÓN: ADMINISTRATIVO.  
SEGUNDO AVANCE PROGRAMÁTICO TRIMESTRAL

ELEMENTOS PROGRAMÁTICOS										
UNIDAD RESPONSABLE:	SUBUNIDAD RESPONSABLE:									
RECTORIA	ORGANO INTERNO DE CONTROL									
OBJETIVO:	Asegurar que la aplicación de los recursos suministrados a la Universidad se ejerzan de conformidad a la normatividad aplicable.									
DESCRIPCIÓN DE SUBFUNCIONES	UNIDAD DE MEDIDA	META	CALENDARIO TRIMESTRAL							
			I		II		III		IV	
			PROG	ALC	PROG	ALC	PROG	ALC	PROG	ALC
<b>Práctica de Auditorías Internas, Financieras, Operativas y de Control Interno.</b>										
Elaborar Programa de Auditorías Internas, Financieras, Operativas y de Control Interno.	Programa	1	1	1						
Desarrollar Programa de Revisiones Financieras, Operativas y de Control Interno.	Supervisión	2	1	1	1	1				
<b>Procedimientos de Responsabilidad Administrativa.</b>										
Investigar, determinar y en su caso recomendar sancionar a Servidores Públicos quienes incurran en alguna falta.	Porcentual	100						100		
<b>Supervisar y Controlar el Proceso de Entrega-Recepción.</b>										
Operar y administrar el proceso de Entrega-Recepción	Porcentual	100								100
<b>Control de Archivos.</b>										
Capacitación en materia de Control Interno, Sistema Nacional Anticorrupción	Capacitación	2						1		1
<b>Estabilidad Laboral.</b>										
Mantener un clima de Estabilidad Laboral	Porcentual	100								100

PROG = PROGRAMADO  
ALC = ALCANZADO

Responsable:

M.C. OSCAR ALBERTO GARCIA DE LA GARZA

Area Solicitante:

M.C. OSCAR ALBERTO GARCIA DE LA GARZA

Autorización:

M.C. RAUL MARTINEZ HERNANDEZ



**PROGRAMA OPERATIVO ANUAL 2021. CLASIFICACIÓN: ADMINISTRATIVO.**  
**SEGUNDO AVANCE PROGRAMÁTICO TRIMESTRAL**

ELEMENTOS PROGRAMÁTICOS														
UNIDAD RESPONSABLE:	SUBUNIDAD RESPONSABLE:													
RECTORÍA	JURÍDICO													
OBJETIVO:	Mantener actualizada la normatividad jurídica, a los Órganos Colegiados, creación de nuevos Reglamentos, modificaciones a los mismos, instrumentar los actos jurídicos en los que interviene la Universidad como, contratos, convenios, así como para atender todos aquellos asuntos legales que conciernen a la institución, así como asesoría jurídica a Rectoría, juntas de consejo directivo y asesoría en licitaciones.													
DESCRIPCIÓN DE SUBFUNCIONES	UNIDAD DE MEDIDA	META	CALENDARIO TRIMESTRAL											
			I			II			III			IV		
ELABORACION DE CONVENIOS														
ELABORACIÓN DE CONVENIOS	CONVENIO	30	8	6	6	9	7							
ELABORACIÓN DE CONTRATOS														
REVISIÓN, SUPERVISIÓN Y AUTORIZACIÓN DE CONTRATOS LABORALES P.A.	CONTRATO	380	161	120	113	100	160							
DOCUMENTOS PASADOS POR EL ÁREA DE RECTORÍA														
REVISIÓN DE DOCUMENTOS PASADOS POR EL ÁREA DE RECTORÍA	DOCUMENTOS OFICIALES	25	9	4	4	6	6							
SESIONES DE CONSEJO DIRECTIVO														
REUNIONES DE MIEMBROS DEL CONSEJO	REUNIONES	4	1	1	1	1	1							
ENTREGA DE CONVOCATORIAS A CONSEJEROS	CONVOCATORIAS	4	1	1	1	1	1							
ELABORACIÓN DE ACUERDOS DE CONSEJO	REUNIONES	4	1	1	1	1	1							
ELABORACIÓN DE ACTAS DE CONSEJO	ACTAS	4	1	1	1	1	1							
ACTAS DE INSTALACION DE ORGANOS COLEGIADOS														
ACTAS DE INSTALACION DE CUERPOS COLEGIADOS EN LA UNIVERSIDAD	ACTA	2	1	0	1	0	0							
REUNION CON LAS PERSONAS INTERESADAS	REUNIÓN	2	1	0	1	0	0							

PROGRAMA OPERATIVO ANUAL 2021. CLASIFICACIÓN: ADMINISTRATIVO.  
SEGUNDO AVANCE PROGRAMÁTICO TRIMESTRAL

ELEMENTOS PROGRAMÁTICOS

UNIDAD RESPONSABLE:	SUBUNIDAD RESPONSABLE:
RECTORÍA	JURÍDICO

OBJETIVO:

Mantener actualizada la normatividad jurídica, a los Órganos Colegiados, creación de nuevos Reglamentos, modificaciones a los mismos, instrumentar los actos jurídicos en los que interviene la Universidad como, contratos, convenios, así como para atender todos aquellos asuntos legales que conciernen a la institución, así como asesoría jurídica a Rectoría, juntas de consejo directivo y, asesoría en licitaciones.

DESCRIPCIÓN DE SUBFUNCIONES	UNIDAD DE MEDIDA	META	CALENDARIO TRIMESTRAL																	
			I			II			III			IV								
			PROG	ALC	PROG	ALC	PROG	ALC	PROG	ALC	PROG	ALC								
ATENCIÓN DE ASUNTOS SINDICALES																				
REVISIÓN DE CONTRATO	REVISIÓN	1	1																	
SERVICIOS NOTARIALES	SERVICIOS	5		1	1	1														3
ATENCIÓN DE ASUNTOS JURÍDICOS	SERVICIOS	2		1	1	1														
REUNIÓN CON PERSONAL DEL SINDICATO	REUNIÓN	1	1																	

ELABORACIÓN DE REGLAMENTOS INSTITUCIONALES

REUNIONES DE COLABORACIÓN	REUNIONES	5	1	1	1	1	1	1	1	1	1	1	1	1	1	1	1	1	1	2
REUNIÓN CON EL PERSONAL INTERESADO	REUNIONES	5	1	1	1	1	1	1	1	1	1	1	1	1	1	1	1	1	1	2
MODIFICACION A REGLAMENTOS	ACTAS	4	1	1	1	1	1	1	1	1	1	1	1	1	1	1	1	1	1	1
REUNIÓN CON EL PERSONAL INTERESADO	ACTAS	4	1	1	1	1	1	1	1	1	1	1	1	1	1	1	1	1	1	1

PROG = PROGRAMADO  
ALC = ALCANZADO

Responsable:	Área-Solicitante:	Autorización:
M.C. JOSÉ RAMIRO COMPEAN SOLIS	M.C. OSCAR ALBERTO GARCÍA DE LA GARZA	M.C. RAÚL MARTÍNEZ HERNÁNDEZ

**PROGRAMA OPERATIVO ANUAL 2021. CLASIFICACIÓN: ADMINISTRATIVO.  
SEGUNDO AVANCE PROGRAMÁTICO TRIMESTRAL**

ELEMENTOS PROGRAMÁTICOS														
UNIDAD RESPONSABLE:	SUBUNIDAD RESPONSABLE:													
SECRETARÍA TÉCNICA	DEPARTAMENTO DE SISTEMAS INFORMÁTICOS													
OBJETIVO:	Cumplir en tiempo y forma con las actividades del departamento para ofrecer un eficiente y eficaz servicio a todas las áreas de la Universidad.													
DESCRIPCIÓN DE SUBFUNCIONES	UNIDAD DE MEDIDA	META	CALENDARIO TRIMESTRAL											
			I			II			III			IV		
Realización de actividades del departamento de sistemas			PROG	ALC	PROG	ALC	PROG	ALC	PROG	ALC	PROG	ALC		
Administración de Papelería departamento de Sistemas	Porcentual	100	33	33	33	33	33	33	34					
<b>Mantenimiento de centros de cómputo y equipo administrativo</b>														
Mantenimiento de centros de cómputo	Porcentual	100			100	100	100	100	100			100		
Mantenimiento a equipo administrativo	Porcentual	100	100	0	100	100	100	100				100		
<b>Actualización de equipos, licencias e infraestructura de redes y telecomunicación</b>														
Compra o renovación de licenciamiento de Microsoft	Porcentual	100					100	100						
Mantenimiento enlaces fibra óptica	Porcentual	100							100					
Mantenimiento de CCTV - IP	Porcentual	100	100	100										
Pago de Telefonía	Porcentual	100	25	25	25	25	25	25	25	25	25	25		
Pago de Internet 200mb	Porcentual	100	25	25	25	25	25	25	25	25	25	25		
Meraki	Porcentual	100										100		
Extensión para mantenimiento y/o garantía CISCO BE6000	Porcentual	100					100	100	0			100		
Extensión de licenciamiento VMWARE	Porcentual	100					100	100	100					
Contrato de Extensión de garantía HP	Porcentual	100					100	100	0			100		
<b>Arrendamiento del servicio de copadoras e impresoras</b>														

PROGRAMA OPERATIVO ANUAL 2021. CLASIFICACIÓN: ADMINISTRATIVO.  
SEGUNDO AVANCE PROGRAMÁTICO TRIMESTRAL

ELEMENTOS PROGRAMÁTICOS														
UNIDAD RESPONSABLE:		SUBUNIDAD RESPONSABLE:												
SECRETARÍA TÉCNICA		DEPARTAMENTO DE SISTEMAS INFORMÁTICOS												
OBJETIVO:														
Cumplir en tiempo y forma con las actividades del departamento para ofrecer un eficiente y eficaz servicio a todas las áreas de la Universidad.														
DESCRIPCIÓN DE SUBFUNCIONES	UNIDAD DE MEDIDA	META	CALENDARIO TRIMESTRAL											
			I			II			III			IV		
			PROG	ALC	PROG	ALC	PROG	ALC	PROG	ALC	PROG	ALC		
Arrendamiento de copiatoras e impresoras	Porcentual	100	25	25	25	25	25	25	25	25	25	25		
Servicio de copiado	Porcentual	100	25	25	25	25	25	25	25	25	25	25		
<b>Actualización de la página web</b>														
Pago de hospedaje pagina web	Porcentual	100			100			100						
<b>Capacitación al personal de sistemas</b>														
Capacitación	Porcentual	100	33	33	33	33	33	33	33	33	34			
<b>Seguridad informática</b>														
Licenciamiento de antivirus	Porcentual	100										100		
Licencia Smart-Ip	Porcentual	100										100		
Licencia de administración de CISCO MERAKI	Porcentual	100										100		
Licenciamiento Cyberoam	Porcentual	100										100		
<b>Mantenimiento de acceso vehicular</b>														
Brazo de estacionamiento	Porcentual	100	25	0	25	25	25	25	25	25	25	25		
Resorte de balanceo de barrera de estacionamiento	Porcentual	100	25	25	25	25	25	25	25	25	25	25		

PROGRAMA OPERATIVO ANUAL 2021. CLASIFICACIÓN: ADMINISTRATIVO.  
SEGUNDO AVANCE PROGRAMÁTICO TRIMESTRAL

ELEMENTOS PROGRAMÁTICOS	
UNIDAD RESPONSABLE:	SUBUNIDAD RESPONSABLE:
SECRETARÍA TÉCNICA	DEPARTAMENTO DE SISTEMAS INFORMÁTICOS
OBJETIVO:	

Cumplir en tiempo y forma con las actividades del departamento para ofrecer un eficiente y eficaz servicio a todas las áreas de la Universidad.

DESCRIPCIÓN DE SUBFUNCIONES	UNIDAD DE MEDIDA	META	CALENDARIO TRIMESTRAL															
			I				II				III				IV			
			PROG	ALC	PROG	ALC	PROG	ALC	PROG	ALC	PROG	ALC	PROG	ALC				
Tira LED para brazo	Porcentual	100	25	25	25	25	25	25	25	25	25	25	25	25	25	25	25	
Empaque protector de tira LED	Porcentual	100	25	25	25	25	25	25	25	25	25	25	25	25	25	25	25	
Antena receptora para barrera	Porcentual	100	25	25	25	25	25	25	0	25	25	25	25	25	25	25	25	
Antena para lectura de tags	Porcentual	100	25	25	25	25	25	25	0	25	25	25	25	25	25	25	25	
Barrera vehicular	Porcentual	100	100	0														
Perno para barrera	Porcentual	100	25	25	25	25	25	25	25	25	25	25	25	25	25	25	25	
Motor para transmisión de barrera	Porcentual	100	25	25	25	25	25	25	0	25	25	25	25	25	25	25	25	
Control remoto	Porcentual	100	25	25	25	25	25	25	0	25	25	25	25	25	25	25	25	
Tarjeta de control de barrera	Porcentual	100	25	25	25	25	25	25	0	25	25	25	25	25	25	25	25	
Servicio de mantenimiento a brazos de estacionamiento	Porcentual	100	50	50	50	50	50	50	50	50	50	50	50	50	50	50	50	

PROG = PROGRAMADO  
ALC = ALCANZADO

Responsable:

MSc. RUBÉN HERNÁNDEZ DÍAZ

Area Solicitante:

ING. J. VENTURA LUNA VERA

Autorización:

M.C. RAÚL MARTÍNEZ HERNÁNDEZ

PROGRAMA OPERATIVO ANUAL 2021. CLASIFICACIÓN: ADMINISTRATIVO.  
SEGUNDO AVANCE PROGRAMÁTICO TRIMESTRAL

ELEMENTOS PROGRAMÁTICOS														
UNIDAD RESPONSABLE:	SUBUNIDAD RESPONSABLE:													
SECRETARÍA TÉCNICA	DIRECCIÓN DE DIFUSIÓN Y EXTENSIÓN UNIVERSITARIA													
OBJETIVO:	1.- Fortalecimiento del sentido de pertenencia hacia la universidad y posicionamiento de su imagen a través de la realización de distintos eventos dirigidos a la comunidad universitaria y sociedad en general.													
DESCRIPCIÓN DE SUBFUNCIONES	UNIDAD DE MEDIDA	META	CALENDARIO TRIMESTRAL											
			I			II			III			IV		
			PROG	ALC	PROG	ALC	PROG	ALC	PROG	ALC	PROG	ALC		
<b>1.- Impresión de material publicitario</b>														
Impresión en imprenta de calendarios escolares, manual de inducción, etc.	Porcentual	100	25	25	25	25	25	25	25	25	25	25		
Impresión de volantes informativos	Porcentual	100	25	25	25	25	25	25	25	25	25	25		
Impresión de reconocimientos	Porcentual	100	25	25	25	25	25	25	25	25	25	25		
Impresión de etiquetas	Porcentual	100	25	25	25	25	25	25	25	25	25	25		
Impresión de carteles	Porcentual	100	25	25	25	25	25	25	25	25	25	25		
Renta mensual de impresora	Porcentual	100	25	25	25	25	25	25	25	25	25	25		
<b>2.- Capacitación</b>														
Manejo de Redes Sociales	Porcentual	100	100	50										
Desarrollo de habilidades para hablar frente a público	Porcentual	100			100	0								
Actualización de paquetes de diseño gráfico	Porcentual	100		50	100	0								
<b>3.- Imagen Institucional</b>														
Edición de videos y eventos institucionales	Porcentual	100	25	25	25	25	25	25	25	25	25	25		
Folletería para decoraciones de eventos institucionales	Porcentual	100			100	100								



PROGRAMA OPERATIVO ANUAL 2021. CLASIFICACIÓN: ADMINISTRATIVO.  
SEGUNDO AVANCE PROGRAMÁTICO TRIMESTRAL

ELEMENTOS PROGRAMÁTICOS														
UNIDAD RESPONSABLE:		SUBUNIDAD RESPONSABLE:												
SECRETARÍA TÉCNICA		DIRECCIÓN DE DIFUSIÓN Y EXTENSIÓN UNIVERSITARIA												
OBJETIVO:														
1.- Fortalecimiento del sentido de pertenencia hacia la universidad y posicionamiento de su imagen a través de la realización de distintos eventos dirigidos a la comunidad universitaria y sociedad en general.														
DESCRIPCIÓN DE SUBFUNCIONES	UNIDAD DE MEDIDA	META	CALENDARIO TRIMESTRAL											
			I			II			III			IV		
			PROG	ALC	PROG	ALC	PROG	ALC	PROG	ALC	PROG	ALC		
Macetas/columnas	Porcentual	100			100	0								
Lonas	Porcentual	100	25	25	25	25	25	25	25	25	25	25		
Botarga/Mascota coyote	Porcentual	100	100											
Señaléticas	Porcentual	100	75	75	25	25	25							
Compra de sillas para eventos institucionales	Porcentual	100	100	0										
Logotipos UTT, Estado de Coahuila y de la federación	Porcentual	100	100	0										
Manteles con logotipo bordado	Porcentual	100	100	0										
Banderas de la CGUT, del estado y de la UTT	Porcentual	100	50	50	25	50	50	25	50	25	25	25		
Bastidores metálicos	Porcentual	100	100	100										
Carteles motivacionales	Porcentual	100	100	0										
Marcos para carteles	Porcentual	100	100	0										
Reparación de pódium	Porcentual	100	100	0										
Reparación/compra de mamparas	Porcentual	100	100	0										
Compra de tarimas	Porcentual	100	100	0										

PROGRAMA OPERATIVO ANUAL 2021. CLASIFICACIÓN: ADMINISTRATIVO.  
SEGUNDO AVANCE PROGRAMÁTICO TRIMESTRAL

ELEMENTOS PROGRAMÁTICOS														
UNIDAD RESPONSABLE:		SUBUNIDAD RESPONSABLE:												
SECRETARÍA TÉCNICA		DIRECCIÓN DE DIFUSIÓN Y EXTENSIÓN UNIVERSITARIA												
OBJETIVO:														
1.- Fortalecimiento del sentido de pertenencia hacia la universidad y posicionamiento de su imagen a través de la realización de distintos eventos dirigidos a la comunidad universitaria y sociedad en general.														
DESCRIPCIÓN DE SUBFUNCIONES	UNIDAD DE MEDIDA	META	CALENDARIO TRIMESTRAL											
			I			II			III			IV		
			PROG	ALC	PROG	ALC	PROG	ALC	PROG	ALC	PROG	ALC		
<b>4.- Adquisición de equipo</b>														
Mesas presidium	Porcentual	100	100	0										
<b>5.- Evento de Graduación</b>														
Decoración	Porcentual	100			33	0	33					34		
Renta de sonido	Porcentual	100			33	0	33					34		
Lona	Porcentual	100			33	0	33					34		
Alimentación alumnos grupos culturales	Porcentual	100			33	0	33					34		
<b>6.- Evento de bienvenida a alumnos de nuevo ingreso</b>														
Conferencias	Porcentual	100			100	0								
Lona	Porcentual	100			100	0								
Mobiliario/escenografía	Porcentual	100			100	0								
Mercería	Porcentual	100			100	0								
Sonorización	Porcentual	100			100	0								
Alimentación	Porcentual	100			100	0								

PROGRAMA OPERATIVO ANUAL 2021. CLASIFICACIÓN: ADMINISTRATIVO.  
SEGUNDO AVANCE PROGRAMÁTICO TRIMESTRAL

ELEMENTOS PROGRAMÁTICOS														
UNIDAD RESPONSABLE:		SUBUNIDAD RESPONSABLE:												
SECRETARÍA TÉCNICA		DIRECCIÓN DE DIFUSIÓN Y EXTENSIÓN UNIVERSITARIA												
OBJETIVO:														
1.- Fortalecimiento del sentido de pertenencia hacia la universidad y posicionamiento de su imagen a través de la realización de distintos eventos dirigidos a la comunidad universitaria y sociedad en general.														
DESCRIPCIÓN DE SUBFUNCIONES	UNIDAD DE MEDIDA	META	CALENDARIO TRIMESTRAL											
			I			II			III			IV		
			PROG	ALC	PROG	ALC	PROG	ALC	PROG	ALC	PROG	ALC		
<b>7.- Evento Semana Universitaria Integral</b>														
Conferencias	Porcentual	100									100			
Lona	Porcentual	100									100			
Mobiliario/escenografía	Porcentual	100									100			
Mercería	Porcentual	100									100			
Sonorización	Porcentual	100									100			
Alimentación	Porcentual	100									100			
<b>8.- Evento de Aniversario UTT</b>														
Conferencias	Porcentual	100									100			
Mobiliario/escenografía	Porcentual	100									100			
Espacio musical	Porcentual	100									100			
Mercería	Porcentual	100									100			
Sonorización	Porcentual	100									100			
<b>9.- Material para operatividad del área</b>														



PROGRAMA OPERATIVO ANUAL 2021. CLASIFICACIÓN: ADMINISTRATIVO.  
SEGUNDO AVANCE PROGRAMÁTICO TRIMESTRAL

ELEMENTOS PROGRAMÁTICOS

<b>UNIDAD RESPONSABLE:</b>	SUBUNIDAD RESPONSABLE:
SECRETARÍA TÉCNICA	DIRECCIÓN DE DIFUSIÓN Y EXTENSIÓN UNIVERSITARIA

**OBJETIVO:**

1.- Fortalecimiento del sentido de pertenencia hacia la universidad y posicionamiento de su imagen a través de la realización de distintos eventos dirigidos a la comunidad universitaria y sociedad en general.

DESCRIPCIÓN DE SUBFUNCIONES	UNIDAD DE MEDIDA	META	CALENDARIO TRIMESTRAL									
			I		II		III		IV			
			PROG	ALC	PROG	ALC	PROG	ALC	PROG	ALC		
Trabajo diario	Porcentual	100	25	25	25	25	25	25	25	25	25	25
Material cuatrimestral	Porcentual	100	25	25	25	25	25	25	25	25	25	25
<b>10.- Viáticos</b>												
Asistir a reuniones de directivos del Subsistema (transporte y viáticos) y acompañamiento a alumnos de cultura / deporte	Porcentual	100	33	0	33	0	34					
<b>11.- Pago CIESLAG</b>												
Pago inscripción anual CIESLAG	Porcentual	100	100	100								

PROG = PROGRAMADO  
ALC = ALCANZADO

Responsable:

M.C. SILVIA YANETTE SERRANO VALENZUELA

Área Solicitante:

ING. J. VENTURA LUNA VERA

Autorización:

M.C. RAÚL MARTÍNEZ HERNÁNDEZ

PROGRAMA OPERATIVO ANUAL 2021. CLASIFICACIÓN: ADMINISTRATIVO.  
SEGUNDO AVANCE PROGRAMÁTICO TRIMESTRAL

ELEMENTOS PROGRAMÁTICOS														
UNIDAD RESPONSABLE:	SUBUNIDAD RESPONSABLE:													
DIRECCIÓN DE DIFUSIÓN Y EXTENSIÓN UNIVERSITARIA	COORDINACIÓN CULTURAL													
OBJETIVO:														
1. Coadyuvar en los procesos de formación integral del alumno a través de la participación del mismo en actividades culturales. 2. Enriquecer el conocimiento y la apreciación cultural de nuestra comunidad universitaria mediante su asistencia a exposiciones, conferencias, ciclos de cine, eventos musicales, de teatro, danza, etc. 3. Impulsar la formación en valores y el renacimiento de las tradiciones regionales y nacionales de nuestra comunidad universitaria y sociedad entera.														
DESCRIPCIÓN DE SUBFUNCIONES	UNIDAD DE MEDIDA	META	CALENDARIO TRIMESTRAL											
			I			II			III			IV		
			PROG	ALC	PROG	ALC	PROG	ALC	PROG	ALC	PROG	ALC		
1.- Desarrollo de actividades internas y externas	Eventos	7	1	1	2	5	2	2	2			2		
2.- Presentación de grupos culturales dentro de la Universidad	Planeación de las presentaciones	Porcentual	100		50	50	50	50	50					
3.- Sede del Festival Cultural de la CIESLAG	Planeación, organización y ejecución del evento	Porcentual	100									100		
4.- Inscripción Festival Cultural CIESLAG	Pago anual cultural	Pago	1	1	0									
5.- Proyectos culturales	Concursos / Exhibiciones / Conciertos	Porcentual	100	0	1	50	50	50	50			50		
6.- Concurso de canto inglés y español	Planeación, organización y ejecución del evento	Porcentual	100		100	50	50	50	50					
7.- Concurso / exhibición de altar de muertos	Planeación, organización y ejecución del evento	Porcentual	100									100		
8.- Talleres	Rondalla	Porcentual	100	33	33	33	33	33	34					

**PROGRAMA OPERATIVO ANUAL 2021. CLASIFICACION: ADMINISTRATIVO.  
SEGUNDO AVANCE PROGRAMÁTICO TRIMESTRAL**

ELEMENTOS PROGRAMÁTICOS														
UNIDAD RESPONSABLE:		SUBUNIDAD RESPONSABLE:												
DIRECCIÓN DE DIFUSIÓN Y EXTENSIÓN UNIVERSITARIA		COORDINACIÓN CULTURAL												
OBJETIVO:														
1. Coadyuvar en los procesos de formación integral del alumno a través de la participación del mismo en actividades culturales. 2. Enriquecer el conocimiento y la apreciación cultural de nuestra comunidad universitaria mediante su asistencia a exposiciones, conferencias, ciclos de cine, eventos musicales, de teatro, danza, etc. 3. Impulsar la formación en valores y el renacimiento de las tradiciones regionales y nacionales de nuestra comunidad universitaria y sociedad entera.														
DESCRIPCIÓN DE SUBFUNCIONES	UNIDAD DE MEDIDA	META	CALENDARIO TRIMESTRAL											
			I			II			III			IV		
			PROG	ALC	PROG	ALC	PROG	ALC	PROG	ALC	PROG	ALC		
Orquesta Sinfónica	Porcentual	100	33	33	33	33	33	34						
Teatro	Porcentual	100	33	33	33	33	34							
Guitarra Básica	Porcentual	100	33	33	33	33	34							
Escolta	Porcentual	100	33	33	33	33	34							
Banda de guerra	Porcentual	100	33	33	33	33	34							
Música versátil	Porcentual	100	33	33	33	33	34							
<b>9.- Mantenimiento de instrumentos</b>														
Mantenimiento de los instrumentos de los distintos talleres culturales	Porcentual	100	20	20	30	30	30	30	20			20		
<b>10.- Compra de accesorios musicales y equipo de sonido</b>														
Gestión para la compra de accesorios musicales y equipo de sonido	Porcentual	100	20	20	30	30	30	30	20			20		
<b>11.- Escuchando El/Ayer</b>														
Planeación y ejecución del evento	Porcentual	100										100		
<b>12.- Participación de los grupos culturales en los Encuentros Regionales y Nacionales de la UTS</b>														
Participación de talleres culturales en encuentros de las UTS	Porcentual	100	100	0										
<b>13.- Participación de los grupos culturales en diversos concursos y exhibiciones</b>														

PROGRAMA OPERATIVO ANUAL 2021. CLASIFICACIÓN: ADMINISTRATIVO.  
SEGUNDO AVANCE PROGRAMÁTICO TRIMESTRAL

ELEMENTOS PROGRAMÁTICOS														
UNIDAD RESPONSABLE:		SUBUNIDAD RESPONSABLE:												
DIRECCIÓN DE DIFUSIÓN Y EXTENSIÓN UNIVERSITARIA		COORDINACIÓN CULTURAL												
OBJETIVO:		1. Coadyuvar en los procesos de formación integral del alumno a través de la participación del mismo en actividades culturales. 2. Enriquecer el conocimiento y la apreciación cultural de nuestra comunidad universitaria mediante su asistencia a exposiciones, conferencias, ciclos de cine, eventos musicales, de teatro, danza, etc. 3. Impulsar la formación en valores y el renacimiento de las tradiciones regionales y nacionales de nuestra comunidad universitaria y sociedad entera.												
DESCRIPCIÓN DE SUBFUNCIONES	UNIDAD DE MEDIDA	META	CALENDARIO TRIMESTRAL											
			I			II			III			IV		
			PROG	ALC	PROG	ALC	PROG	ALC	PROG	ALC	PROG	ALC		
Participación de talleres culturales	Porcentual	100	33	33	33	33	33	34						
14.- Actos cívicos														
Organización de los eventos	Porcentual	100			50	0	50							
15.- Material para exposiciones / eventos														
Gestión para la compra de material y/o equipo	Porcentual	100	20	20	30	30	30	30	20			20		
16.- Uniformes para los alumnos de los diferentes talleres														
Gestión para la compra y/o compostura de uniformes para los diferentes talleres	Porcentual	100	33	33	33	33	34							
17.- Material para la operatividad del área														
Material diverso para la operatividad del área	Porcentual	100	20	20	30	30	30	30	20			20		

PROG = PROGRAMADO

ALC = ALCANZADO

Responsable:

M.C. SILVIA YANETTE SERRANO VALENZUELA

Area Solicitante:

ING. VENTURA LUNA VERA

Autorización:

M.C. RAÚL MARTÍNEZ HERNÁNDEZ

**PROGRAMA OPERATIVO ANUAL 2021. CLASIFICACIÓN: ADMINISTRATIVO.**  
**SEGUNDO AVANCE PROGRAMÁTICO TRIMESTRAL**

ELEMENTOS PROGRAMÁTICOS														
UNIDAD RESPONSABLE:		SUBUNIDAD RESPONSABLE:												
DIRECCIÓN DE DIFUSIÓN Y EXTENSIÓN UNIVERSITARIA		EDITORIAL												
OBJETIVO:		EDITORIAL												
Planear, diseñar e implementar estrategias de comunicación internas y externas, las cuales ayuden a informar e interesar a la comunidad universitaria, sector productivo y sociedad en general sobre los hechos relevantes de la UTT.														
DESCRIPCIÓN DE SUBFUNCIONES	UNIDAD DE MEDIDA	META	CALENDARIO TRIMESTRAL											
			I			II			III			IV		
			PROG	ALC	PROG	ALC	PROG	ALC	PROG	ALC	PROG	ALC		
<b>Campaña de difusión mediante los diferentes medios de comunicación</b>														
Campañas en medios de comunicación (redes sociales, prensa, radio, tv, internet, espectaculares, pantallas electrónicas, etc.)	Porcentual	100	25	25	25	25	25	25	25	25	25	25	25	
Realización de ruedas de prensa	Evento	4	1	2	1	1	1	1	1	1	1	1	1	
Entrevista de directivos/ autoridades educativas de la UTT en medios de comunicación	Porcentual	100	25	25	25	25	25	25	25	25	25	25	25	
Convocar a medios para que cubran distintas actividades que se generen en la UTT	Porcentual	100	25	25	25	25	25	25	25	25	25	25	25	
Solicitar fichas de eventos que se lleven a cabo.	Porcentual	100	25	25	25	25	25	25	25	25	25	25	25	
Elaboración de boletines informativos para difusión externa	Porcentual	100	25	25	25	25	25	25	25	25	25	25	25	
Elaboración de mailing interno para el personal	Porcentual	100	25	25	25	25	25	25	25	25	25	25	25	
Difusión permanente del acontecer universitario en página web, pantallas electrónicas, correos electrónicos y redes sociales	Porcentual	100	25	25	25	25	25	25	25	25	25	25	25	
Monitoreo de medios de comunicación	Porcentual	100	25	25	25	25	25	25	25	25	25	25	25	
Subscripción a diarios y monitoreo de medios	Porcentual	100	25	25	25	25	25	25	25	25	25	25	25	
Cobertura de eventos universitarios fuera de la ciudad	Porcentual	100	25	25	25	25	25	25	25	25	25	25	25	
<b>Programa de promoción de la universidad en medios digitales</b>														
Campaña de promoción en redes sociales	Porcentual	100	20	20	60	60	60	60	60	60	60	60	20	
Difusión en redes sociales del acontecer universitario	Porcentual	100	25	25	25	25	25	25	25	25	25	25	25	



**PROGRAMA OPERATIVO ANUAL 2021. CLASIFICACIÓN: ADMINISTRATIVO.**  
**SEGUNDO AVANCE PROGRAMÁTICO TRIMESTRAL**

**ELEMENTOS PROGRAMÁTICOS**

<b>UNIDAD RESPONSABLE:</b>	SUBUNIDAD RESPONSABLE:
DIRECCIÓN DE DIFUSIÓN Y EXTENSIÓN UNIVERSITARIA	EDITORIAL

**OBJETIVO:**

Planear, diseñar e implementar estrategias de comunicación internas y externas, las cuales ayuden a informar e interesar a la comunidad universitaria, sector productivo y sociedad en general sobre los hechos relevantes de la UTT.

DESCRIPCIÓN DE SUBFUNCIONES	UNIDAD DE MEDIDA	META	CALENDARIO TRIMESTRAL										
			I		II		III		IV				
			PROG	ALC	PROG	ALC	PROG	ALC	PROG	ALC			
Elaboración de comunicados para difusión interna y externa	Porcentual	100	25	25	25	25	25	25	25	25	25	25	25
Material de video y fotografía	Porcentual	100	25	25	25	25	25	25	25	25	25	25	25
Difusión permanente del acontecer universitario	Porcentual	100	25	25	25	25	25	25	25	25	25	25	25
Realizar memos informativos para difusión interna	Porcentual	100	25	25	25	25	25	25	25	25	25	25	25
Cobertura de eventos insitucionales (Conferencias, pláticas, cursos, etc.)	Porcentual	100	25	25	25	25	25	25	25	25	25	25	25
Asistir a reuniones convocadas por el Estado y CGUTyP	Porcentual	100	25	25	25	25	25	25	25	25	25	25	25

**Fortalecer imagen de la universidad ante los grupos de interés**

Inserciones/notas en medios de comunicación destacando a la UTT.	Porcentual	100	20	20	30	30	30	30	20	20
Asistir a reuniones de directivos del Subsistema	Porcentual	100	25	25	25	25	25	25	25	25

**PROG = PROGRAMADO**  
**ALC = ALCANZADO**

**Responsable:** *Hiram Alcaá*  
 LIC. JOSÉ HIRAM ALCALÁ GARCÍA

**Área Solicitante:** *[Signature]*  
 ING. J. VENTURA LUNA VERA

**Autorización:** *[Signature]*  
 M.C. RAÚL MARTÍNEZ HERNÁNDEZ



UNIVERSIDAD TECNOLÓGICA DE TORREÓN  
PROGRAMAS FEDERALES  
RESULTADOS

PROGRAMA	OBJETIVO	2021		RESULTADO
		ALCANZADO ACUMULADO	% ALCANZADO ACUMULADO	
	\$ -	0%	0%	0
<b>TOTAL</b>	\$ -	0%	0%	

NOMBRE DE LA EVALUACION :

DATOS DEL PROGRAMA EVALUADO:

OBJETIVO:

METODOLOGIA:

CONCLUSION:

DATOS DEL EVALUADOR:

C.P. JOSE MANUEL RODARTE CARRAZCO  
SUBDIRECCION DE SERVICIOS ADMINISTRATIVOS



Relacion de bienes muebles que comprenden su patrimonio  
cuenta publica 2021 (2do. trimestre)

Codigo	Descripcion del bien	Valor en Libros
511100036	GABINETE UNIVERSAL	\$ 1.00
511103446	PINTARRON 1.20 X 2.40 C/S ALFRA	\$ 1.00
511103447	PINTARRON 1.20 X 2.40 C/S ALFRA	\$ 1.00
511106243	MESA PARA COMP.	\$ 1.00
511106244	MESA PARA COMP. D	\$ 1.00
511106245	MESA PARA COMP. D	\$ 1.00
511106246	MESA PARA COMP. D	\$ 1.00
511106247	MESA PARA COMP. D	\$ 1.00
511106248	MESA PARA COMP. D	\$ 1.00
511106249	MESA PARA COMP. D	\$ 1.00
511106250	MESA PARA COMP. D	\$ 1.00
511106251	MESA PARA COMP. D	\$ 1.00
511106252	MESA PARA COMP. D	\$ 1.00
511106253	MESA PARA COMP. D	\$ 1.00
511106254	MESA PARA COMP. D	\$ 1.00
511106265	MESA PARA COMP. D	\$ 1.00
511106266	MESA PARA COMP. D	\$ 1.00
511106267	MESA PARA COMP. D	\$ 1.00
511106274	MESA PARA COMP. D	\$ 1.00
511106276	MESA PARA COMP. D	\$ 1.00
511106277	MESA PARA COMP. D	\$ 1.00
511106278	MESA PARA COMP. D	\$ 1.00
511106281	MESA PARA COMP. D	\$ 1.00
511106282	MESA PARA COMP. D	\$ 1.00
511106283	MESA PARA COMP. D	\$ 1.00
511106286	MESA PARA COMP. D	\$ 1.00
	LABORATORIO DE TRES SECCIONES MODULARES (2 PUERTAS POR SECCION) Y UNA CUBIERTA, ANCHO 2.20 MTS., ALTO 1	\$ 1.00
511106876	MT., PROFUNDIDAD 0.80 MTS.	
	PIZARRON ELECTRONICO INTERACTIVO " SMART BOARD "	\$ 1.00
515302010	SB380, SMART	\$ 1.00
	BANCO DE DEMOSTRACION DE REFRIGERACION P/ESTUDIO DE CONCEPTOS BASICOS DE INSTALACIONES FRIGORIFICAS,	\$ 1.00
562400035	MARCA CMT, MODELO S-2000 CAT. UNICO	
	FRESADORA UNIVERSAL, MCA. ARSENAL, MOD. FU321M.	\$ 1.00
562400036	SERIE 9675, DIMENSIONES/MESA: 320 X 1420 MM.	
	BANCO DE PRUEBAS DE AGUA Y ACEITE MODELO	\$ 1.00
562400038	BPE-BPH	\$ 1.00



Relacion de bienes muebles que comprenden su patrimonio cuenta publica 2021 (2do. trimestre)		
Codigo	Descripcion del bien	Valor en Libros
562400039	BANCO DE ESTUDIO DE COMPRESORES MODELO PCB-200	\$ 1.00
562400040	VISCOSIMETRO POR CAPILARIDAD MODELO PBC/100	\$ 1.00
562400041	VISCOSIMETRO POR CAIDA DE BOLA MODELO PBV/001	\$ 1.00
562400042	BANCO DE TRACCION-FLEXION PUNTEADORA ELECTRICA PARA TRABAJO PESADO MCA.	\$ 1.00
562400043	MAC'S # MA-SW-20 MUFLA DE 41 KG. PARA TRATAMIENTO TERMICO	\$ 1.00
562400044	MCA.FISHER 10-550-58 + 10-651S  DUROMETRO ROCKWELL ATK-600 CON PENETRADOR DE DIAMANTE, PEN. DE BOLA DE ACERO DE 1/16" DE DIAM. (12 PZS. DE REFACC.), MESA PLANA 64 MM DIAM., PATRON DE	\$ 1.00
562400045	DUREZA, CUBIERTA VINIL, CABLE TOMA CORRIENTE	\$ 1.00
562400046	MICROSCOPIO DE TALLER MF-510	\$ 1.00
562400047	COMPARADOR OPTICO PJ-3005F-100 MICROPACK 5 PROCESADOR DE DATOS CON IMPRESORA INTEGRADA DE MATRIZ TERMICA, CON PAPEL CON ENTRADA DE DATOS SPC DE DOS CANALES (RS-232C EN UN CANAL Y	\$ 1.00
562400048	BCD EN OTRO CANAL)	\$ 1.00
562400049	RUGOSIMETRO SV-402 APARATO PARA EL ESTUDIO DE LA BARRA DE TORSION	\$ 1.00
562400050	MARCA DIDACTA ITALIA SET DE MOTORES TRIFASICOS DE INDUCCION, MCA. DE	\$ 1.00
562400051	LORENZO DL1012ORA, DL1012A1, DL10 MOTOR DE EXITACION DERIVADA, MCA. DE LORENZO	\$ 1.00
562400052	DL10200EA, DL10200A1	\$ 1.00
562400053	MOTOR DE ARRASTRE DC, MCA. DE LORENZO DL 1023PS BOBINADORA AUTOMATICA PARA ENROLLAMIENTOS	\$ 1.00
562400055	LINEALES, MARCA DE LORENZO DL1012A  MAQUINA COMBINADA PARA ENROLLAMIENTO DE ROTORES	\$ 1.00
562400056	Y BOBINA DE MOTORES, MARCA DE LORENZO DLGB37 KIT DE ARMADO PARA LA CONSTRUCCION DE 4 MOTORES,	\$ 1.00
562400057	MCA. DE LORENZO DL2107 KIT DE ARMADO PARA LA CONSTRUCCION DE 4 MOTORES,	\$ 1.00
562400058	MCA. DE LORENZO DL2107	\$ 1.00
562400091	TORNO A CNC TIPO INDUSTRIAL	\$ 1.00
566200062	BANCO DE HIDRAULICA PROPORCIONAL	\$ 1.00
566200063	BANCO DE NEUMATICA BASICA	\$ 1.00



Relacion de bienes muebles que comprenden su patrimonio cuenta publica 2021 (2do. trimestre)		
Codigo	Descripcion del bien	Valor en Libros
	TRANSFORMADOR CONMUTADOR MARCA DE LORENZO	
566200064	DL2629	\$ 1.00
566200067	CONTROL Y REGULADOR DE CAUDAL	\$ 1.00
566200068	CONTROL Y REGULADOR DE NIVEL	\$ 1.00
566200069	CONTROL Y REGULADOR DE PRESION	\$ 1.00
566200070	CONTROL Y REGULADOR DE TEMPERATURA	\$ 1.00
	UNIDAD DE COMANDO PARA EL CONTROL DEL TIEMPO DE CONDUCCION DE LOS INTERRUPTORES ELECTRONICOS,PWM (MODULACION POR ANCHO DE PUNTO, PFM (MODULACION 566200075 POR FRECUENCIA DE PULSO), TPC (CONTROL DE 2 PUNTOS) GENERADOR DE RAMPA DE ACELERAMIENTO, MCA. DE	\$ 1.00
566200076	LORENZO DL2620	\$ 1.00
566200077	CONTROLADOR PID, MCA. DE LORENZO DL2622	\$ 1.00
566200078	REGULADOR PI ADAPTATIVO, MCA. DE LORENZO DL2624 AMPLIFICADOR DE ADAPTAMIENTO, MCA. DE LORENZO	\$ 1.00
566200079	DL2625	\$ 1.00
566200083	TRANSFORMADOR DE CORRIENTE, MCA. DE LORENZO DL2630	\$ 1.00
566200084	CONMUTADOR PARA DISPARO DE PULSOS, MCA. DE LORENZO DL2631	\$ 1.00
566200085	LOGICA DE CONMUTACION, MCA. DE LORENZO DL2632	\$ 1.00
566200086	DIVISOR DE VOLTAJE 20:1, MCA. DE LORENZO DL2634	\$ 1.00
566200088	ALIMENTADOR ESTABILIZADO, MCA. DE LORENZO DL2637 UNIDAD DE CONTROL A 6 IMPULSOS, MCA. DE LORENZO	\$ 1.00
566200101	DL2617	\$ 1.00
566200102	DIVISOR UNIVERSAL DU 320 MARCA "TOS"	\$ 1.00
566200134	SENSOR DE ESFUERZOS	\$ 1.00
566200135	SISTEMA DE ADQUISICION AUTOMATICA DE DATOS GENERADOR DE FUNCIONES 200KHZ, MCA. DE LORENZO	\$ 1.00
566200193	DL2633	\$ 1.00
566200194	AMPLIFICADOR DE AISLAMIENTO, MCA. DE LORENZO DL2642	\$ 1.00
566200195	CONVERTIDOR DE FRECUENCIA MCA. DE LORENZO DL2646	\$ 1.00
566200196	INTERFACE CONVERTIDORA, MCA. DE LORENZO DL2647	\$ 1.00
566200197	ALIMENTADOR TRIFASICO, MCA. DE LORENZO DL 1013T1	\$ 1.00



Relacion de bienes muebles que comprenden su patrimonio cuenta publica 2021 (2do. trimestre)		
Codigo	Descripcion del bien	Valor en Libros
566200198	ALIMENTADOR C.C. REGULADO, MCA. DE LORENZO DL 1013702	\$ 1.00
566200201	TRANSFORMADOR TRIFASICO, MCA. DE LORENZO DL 1080TT	\$ 1.00
566200202	CARGA RESISTIVA, MCA. DE LORENZO DL1017R	\$ 1.00
566200204	CARGA CAPACITIVA, MCA. DE LORENZO DL1017C	\$ 1.00
566200206	TACOMETRO ELECTRONICO, MCA. DE LORENZO DL2025DT	\$ 1.00
566200212	BOBINA PETERSEN, MCA. DE LORENZO DL2108T04	\$ 1.00
566200224	CARGA L/C, MCA. DE LORENZO DL2108T17	\$ 1.00
566200246	DOBLE VOLTIMETRO (250-500), MCA.DE LORENZO DL2109T17/2	\$ 1.00
566200248	TRANSFORMADOR DE CORRIENTE TRIFASICA, MCA. DE LORENZO DL2109T22	\$ 1.00
566200249	TRANSFORMADOR DE TENSION MONOFASICA, MCA. DE LORENZO DL2109T23	\$ 1.00
566200252	VATIMETRO, MCA. DE LORENZO DL2109T26	\$ 1.00
566200253	VATIMETRO, MCA. DE LORENZO DL2109T26	\$ 1.00
566200258	SINCRONOSCOPIO, MCA. DE LORENZO DL2109T32	\$ 1.00
566200266	ENTRENADOR DE TRANSDUCTORES E INSTRUMENTACION MARCA DE LORENZO MODELO SAIT	\$ 1.00
566200270	CAJA DE ARMADO PARA LA CONSTRUCCION DE 6 TRANSFORMADORES MARCA DE LORENZO DL2108	\$ 1.00
566200272	SERIE DE ACCESORIOS,	\$ 1.00
566200273	CORTADORA DE MESA	\$ 1.00
566200274	BANCO DE IMPREGNACION, DIMENSIONES 930 X 900 X 700 MM, PESO 120 KG., MCA. DE LORENZO C20	\$ 1.00
566200276	APARATO PARA PRUEBA DE RIGIDEZ DIELECTRICA Y AISLAMIENTO, MCA. DE LORENZO DL1018	\$ 1.00
566200277	PROBADOR DE ROTORES Y ESTADORES, MCA. DE LORENZO DL1010E	\$ 1.00
566200278	PROBADOR DE ROTORES Y ESTADORES, MCA. DE LORENZO DL1010E	\$ 1.00
566200279	CIRCUITOS DIGITALES AC/DC PARA MEDICION DE SECCION, MCA. DE LORENZO DL1031	\$ 1.00
566200280	CIRCUITOS DIGITALES AC/DC PARA MEDICION DE SECCION, MCA. DE LORENZO DL1031	\$ 1.00
566200281	SOPORTE DE ADAPTACION PARA KIT DE MOTORES, MCA. DE LORENZO DL2107BA	\$ 1.00



Relacion de bienes muebles que comprenden su patrimonio cuenta publica 2021 (2do. trimestre)		
Codigo	Descripcion del bien	Valor en Libros
	SOPORTE DE ADAPTACION PARA KIT DE MOTORES, MCA. DE	
566200282	LORENZO DL2107BA	\$ 1.00
566200283	MEDIDOR DIGITAL DE PAR, MCA. DE LORENZO DL2006C	\$ 1.00
566200284	MEDIDOR DIGITAL DE PAR, MCA. DE LORENZO DL2006C	\$ 1.00
	MODULO DE EROGACION MONOFASICA, MCA. DE LORENZO	
566200288	DL2101AL	\$ 1.00
	MODULO CENTRAL ANTIINCENDIO, MCA. DE LORENZO DL	
566200289	2101T30	\$ 1.00
	MODULO CENTRAL ANTIINCENDIO, MCA. DE LORENZO DL	
566200290	2101T30	\$ 1.00
	MODULO DETECTOR DE HUMO, MCA. DE LORENZO DL	
566200292	2101T31	\$ 1.00
	MODULO DETECTOR TERMICO MCA. DE LORENZO DL	
566200293	2101T32	\$ 1.00
	MODULO DETECTOR TERMICO MCA. DE LORENZO DL	
566200294	2101T32	\$ 1.00
	MODULO INDICADORES, MCA. DE LORENZO DL 2101 T34	
566200297		\$ 1.00
	KIT DE MAQUINAS ASINCRONAS MCA. DE LORENZO DL2102D,	
566200301	DL2102A	\$ 1.00
	KIT DE MAQUINAS ASINCRONAS MCA. DE LORENZO DL2102D,	
566200302	DL2102A	\$ 1.00
	TORRECILLA DE EROGACION MOTORIZADA PARA MEDIDAS	
566200311	ELECTRICAS Y MAQUINAS, MCA. DIDATEC TECHNOLOGIE	\$ 1.00
	MODULO PARA LA MEDICION DE LA POTENCIA MECANICA .	
566200313	MARCA DIDATEC TECHNOLOGIE	\$ 1.00
	MODULO PARA LA MEDICION DE LA POTENCIA ELECTRICA.	
566200314	MARCA DIDATEC TECHNOLOGIE	\$ 1.00
	MODULO MOTORIZADO DE CARGAS RESISTIVAS MARCA	
566200315	DIDATEC TECHLOGIES	\$ 1.00
	CARGAS RLC Y REOSTATOS (DE ARRANQUE PARA MOTORES	
	DE CC 1.1 KW, 220 V A MITAD DEL PAR, DE ARRANQUE PARA	
	MOTORES TRIFASICOS DE ANILLOS 1.1 KW, 380 V A MITAD	
566200316	DEL PAR, DE EXCITACIÓN) MARCA DIDATEC TECHNOLOGIES	\$ 1.00



Relacion de bienes muebles que comprenden su patrimonio cuenta publica 2021 (2do. trimestre)		
Codigo	Descripcion del bien	Valor en Libros

566200317	CARGAS RLC Y REOSTATOS (DE ARRANQUE PARA MOTORES DE CC 1.1 KW, 220 V A MITAD DEL PAR, DE ARRANQUE PARA MOTORES TRIFASICOS DE ANILLOS 1.1 KW, 380 V A MITAD DEL PAR, DE EXCITACIÓN) MARCA DIDATEC TECHNOLOGIES	\$ 1.00
566200318	CARGAS RLC Y REOSTATOS (DE ARRANQUE PARA MOTORES DE CC 1.1 KW, 220 V A MITAD DEL PAR, DE ARRANQUE PARA MOTORES TRIFASICOS DE ANILLOS 1.1 KW, 380 V A MITAD DEL PAR, DE EXCITACIÓN) MARCA DIDATEC TECHNOLOGIES	\$ 1.00
566200319	CARGAS RLC Y REOSTATOS (DE ARRANQUE PARA MOTORES DE CC 1.1 KW, 220 V A MITAD DEL PAR, DE ARRANQUE PARA MOTORES TRIFASICOS DE ANILLOS 1.1 KW, 380 V A MITAD DEL PAR, DE EXCITACIÓN) MARCA DIDATEC TECHNOLOGIES	\$ 1.00
566200320	CARGAS RLC Y REOSTATOS (DE ARRANQUE PARA MOTORES DE CC 1.1 KW, 220 V A MITAD DEL PAR, DE ARRANQUE PARA MOTORES TRIFASICOS DE ANILLOS 1.1 KW, 380 V A MITAD DEL PAR, DE EXCITACIÓN) MARCA DIDATEC TECHNOLOGIES	\$ 1.00
566200321	VOLANTE PARA PRUEBAS DE REDUCCION DE LA VELOCIDAD DE LAS MAQUINAS ROTANTES, MCA. DIDATEC TECHNOLOGIE	\$ 1.00
566200322	VOLANTE PARA PRUEBAS DE REDUCCION DE LA VELOCIDAD DE LAS MAQUINAS ROTANTES, MCA. DIDATEC TECHNOLOGIE	\$ 1.00
566200323	ALIMENTADOR PROGRAMABLE PARA FRENO, MCA. DIDATEC TECHNOLOGIE	\$ 1.00
566200324	MOTOR DC EXITACION COMPUESTA MCA. DIDATEC TECHNOLOGIE	\$ 1.00
566200325	MOTOR ASINCRONICO TRIFASICO DE ANILLOS MCA. DIDATEC TECHNOLOGIE	\$ 1.00
566200326	KIT DE INSTRUMENTOS ANALOGICOS MCA. DIDATEC TECHNOLOGIE	\$ 21,467.02
566200327	MODULO DE INTERFASE MCA. DIDATEC TECHNOLOGIE	\$ 1.00
566200328	OSCILOSCOPIO DIGITAL PORTATIL MCA. FLUKE MODELO 105V	\$ 1.00
566200330	MEDIDOR DE ARMONICOS MCA. FLUKE/DISA MODELO 41B	\$ 1.00





Relacion de bienes muebles que comprenden su patrimonio cuenta publica 2021 (2do. trimestre)		
Codigo	Descripcion del bien	Valor en Libros
566200331	TORRECILLA DE EROGACION PARA MEDIDAS ELECTRICAS Y MAQUINAS MCA. DIDATEC TECHNOLOGIE	\$ 1.00
566200332	TORRECILLA DE EROGACION PARA MEDIDAS ELECTRICAS Y MAQUINAS MCA. DIDATEC TECHNOLOGIE	\$ 1.00
566200333	TORRECILLA DE EROGACION PARA MEDIDAS ELECTRICAS Y MAQUINAS MCA. DIDATEC TECHNOLOGIE	\$ 1.00
566200335	CONTROL DE VELOCIDAD DE LOS MOTORES CC MCA. DIDATEC TECHNOLOGIE (DL 2308A)	\$ 1.00
566200336	MOTOR ASINCRONO TRIFASICO DE JAULA, MCA. DIDATEC TECHNOLOGIE	\$ 1.00
566200337	MAQUINA SINCRONA TRIFASICA, MCA. DIDATEC TECHNOLOGIE	\$ 1.00
566200339	MOTOR DE CORRIENTE CONTINUA EXCITACIÓN DERIVADA MARCA DIDATEC TECHNOLOGIES	\$ 1.00
566200340	FRENO A CORRIENTES PARASITAS MARCA DIDATEC TECHNOLOGIES	\$ 1.00
566200341	FRENO A CORRIENTES PARASITAS MARCA DIDATEC TECHNOLOGIES	\$ 1.00
566200346	CIRCUITOS DIGITALES AC/DC PARA MEDICION DE SECCION MARCA DIDATEC TECHNOLOGIES	\$ 1.00
566200347	CIRCUITOS DIGITALES AC/DC PARA MEDICION DE SECCION MARCA DIDATEC TECHNOLOGIES	\$ 1.00
566200348	CIRCUITOS DIGITALES AC/DC PARA MEDICION DE SECCION MARCA DIDATEC TECHNOLOGIES	\$ 1.00
566200367	MODULO CENTRAL ANTIROBO	\$ 1.00
566200370	MODULO DETECTOR DE MICROONDAS	\$ 1.00
566200371	MODULO DETECTOR DE MICROONDAS	\$ 1.00
566200372	MODULO DETECTOR DE INFRAROJOS PASIVOS	\$ 1.00
566200379	MODULO PUESTO INTERIOR	\$ 1.00
566200436	NEUMATICA AVANZADA (TP-102)	\$ 1.00
566200437	ELECTRONEUMATICA BASICA (TP-201)	\$ 1.00
566200438	ELECTRONEUMATICA AVANZADA (TP-202)	\$ 1.00
566200439	HIDRAULICA BASICA (TP-501)	\$ 1.00
566200440	HIDRAULICA AVANZADA (TP-502)	\$ 1.00
566200441	ELECTROHIDRAULICA BASICA (TP-601)	\$ 1.00
566200442	ELECTROHIDRAULICA AVANZADA (TP-602)	\$ 1.00
566200443	NEUMATICA BASICA (TP-101)	\$ 1.00
566200444	NEUMATICA AVANZADA (TP-102)	\$ 1.00
566200445	ELECTRONEUMATICA BASICA (TP-201)	\$ 1.00
566200446	ELECTRONEUMATICA AVANZADA (TP-202)	\$ 1.00



Relacion de bienes muebles que comprenden su patrimonio cuenta publica 2021 (2do. trimestre)		
Codigo	Descripcion del bien	Valor en Libros
566200447	HIDRAULICA BASICA (TP-501)	\$ 1.00
566200448	HIDRAULICA AVANZADA (TP-502)	\$ 1.00
566200449	ELECTROHIDRAULICA BASICA (TP-601)	\$ 1.00
566200450	ELECTROHIDRAULICA AVANZADA (TP-602)	\$ 1.00
566200451	NEUMATICA BASICA (TP-101)	\$ 1.00
567100003	MONTACARGA NO. SERIE 5.20621, BOMBA: 20989 CARGA MECANICAS Y ELECTRICAS, MARCA DE LORENZO	\$ 1.00
567300001	DL2635, DL10300P, DL10300PAL PLANTA SOLDADORA MIG PARA LAMINA CALIBRE DE 20 A 12	\$ 1.00
567400330	MARCA INFRAMILLER MODELO MM-250S SOLDADORA ELECTRICA MARCA INFRAMILLER MODELO	\$ 1.00
567400331	THUNDERBOLT CA-300 SOLDADORA ELECTRICA DE TRANSFORMADOR MARCA	\$ 1.00
567400332	INFRAMILLER MODELO MI-3-400 CD APARATO PARA MODULO DE YOUNG, MCA. SCIENTIFIC,	\$ 1.00
567400364	MOD. 7400 PRENSA DE MONTAJE PARA PROBETAS, MCA. BUEHLER,	\$ 1.00
567400366	MOD. 201310-115	\$ 1.00
567400367	MONTADOR DE PROBETAS, MCA. BUEHLER, MOD. 20-2121 MAQUINA UNIVERSAL DE PRUEBAS MECANICAS CON CAMARA DE CALENTAMIENTO, MCA. SHIMADZU MOD. UH-30-	\$ 1.00
567400368	A	\$ 1.00
567400369	APARATO PARA EL ESTUDIO DE LA FRICCION MESA GIRATORIA HORIZONTAL/VERTICAL MCA. VERTEX, MOD. HV-16, DIAM. 406 MM, ESPESOR 150 MM, CON PLATOS DIVISORES PERFORADOS, FICHAS DE VERIFICACION,	\$ 1.00
567400380	CONTRAPUNTO Y PLATO ADAPTADOR	\$ 1.00
567400381	PENDULO DE TORSION MODELO EM-15 MARCA DAEDALON MANEJADOR DE GIROS MOTORIZADOS MCA. CENCO MOD.	\$ 1.00
567400383	74350-01 BANCO DE DEMOSTRACION DE REFRIGERACION P/ESTUDIO DE CONCEPTOS BASICOS DE INSTALACIONES FRIGORIFICAS,	\$ 1.00
567400394	MARCA CMT, MODELO S-2000 CAT. UNICO TORNO PARALELO DE 1 METRO ENTRE PUNTOS MARCA ACRA	\$ 1.00
567400395	MODELO 1640 TORNO PARALELO DE 1 METRO ENTRE PUNTOS MARCA ACRA	\$ 1.00
567400396	MODELO 1640	\$ 1.00



Relacion de bienes muebles que comprenden su patrimonio cuenta publica 2021 (2do. trimestre)		
Codigo	Descripcion del bien	Valor en Libros
	RIEL DE AIRE Y SENSOR ULTRASONICO E INTERFACE MODELOS EA-76, EA-20, ULI-IBM, MD-ULI, LP-WIN, MARCAS	\$ 1.00
567400397	DAEDALON, ED USA	
	MAQUINA ESCANEADORA UNIVERSAL MODELO SCAN MAX	\$ 1.00
567400398	MARCA CARL ZEISS	
	BANCO DE DEMOSTRACION DE REFRIGERACION P/ESTUDIO DE CONCEPTOS BASICOS DE INSTALACIONES FRIGORIFICAS,	\$ 1.00
567400399	MARCA CMT, MODELO S-2000 CAT. UNICO	
	BANCO DE DEMOSTRACION DE REFRIGERACION P/ESTUDIO DE CONCEPTOS BASICOS DE INSTALACIONES FRIGORIFICAS,	\$ 1.00
567400400	MARCA CMT, MODELO S-2000 CAT. UNICO	
	BANCO DE DEMOSTRACION DE REFRIGERACION P/ESTUDIO DE CONCEPTOS BASICOS DE INSTALACIONES FRIGORIFICAS,	\$ 1.00
567400401	MARCA CMT, MODELO S-2000 CAT. UNICO	
	BANCO DE DEMOSTRACION DE REFRIGERACION P/ESTUDIO DE CONCEPTOS BASICOS DE INSTALACIONES FRIGORIFICAS,	\$ 1.00
567400402	MARCA CMT, MODELO S-2000 CAT. UNICO	
	BANCO DE DEMOSTRACION DE REFRIGERACION P/ESTUDIO DE CONCEPTOS BASICOS DE INSTALACIONES FRIGORIFICAS,	\$ 1.00
567400403	MARCA CMT, MODELO S-2000 CAT. UNICO	
	BANCO DE DEMOSTRACION DE REFRIGERACION P/ESTUDIO DE CONCEPTOS BASICOS DE INSTALACIONES FRIGORIFICAS,	\$ 1.00
567400404	MARCA CMT, MODELO S-2000 CAT. UNICO	
	APARATO PARA PRUEBAS DE IMPACTO CHARPY, MARCA	\$ 1.00
567400405	TINUIS OLSEN	
	MAQUINA PARA ASERRAR MECANICA MARCA: FULL MARK	\$ 1.00
567400652	MOD. FKP-200	
	RECTIFICADOR DE SUPERFICIES PLANAS MCA. PERFECT, MOD.	\$ 1.00
567400653	PFG-2550H	
	BANCO DE MOTORES DE COMBUSTION INTERNA QUE	\$ 1.00
567400654	INCLUYA 2 MOTORES A GASOLINA Y 1 A DIESEL	
567400655	ESMERIL ELECTRICO DE PISO, MCA. U. ELECTRIC # 1232	\$ 1.00
567400656	ESMERIL ELECTRICO DE PISO, MCA. U. ELECTRIC # 1232	\$ 1.00
567400657	BANCO DE TERRAJA ELECTRICA MCA. RIDGID # 1822-1	\$ 1.00



Relacion de bienes muebles que comprenden su patrimonio cuenta publica 2021 (2do. trimestre)		
Codigo	Descripcion del bien	Valor en Libros
567400658	TALADRO DE COLUMNA RADIAL DE PISO MCA. ZJ MOD. Z3032X10	\$ 1.00
567400659	TALADRO DE COLUMNA CON CABEZAL ENGRANADO DE PISO MCA. LWSA # RF-40-HC	\$ 1.00
567400926	PLUMA HIDRAULICA CAP. 500, 750, Y 1000 KG. MCA. BLACKHAWK # ECF1B	\$ 1.00
567400931	GUILLOTINA DE PEDAL PARA LAMINA MCA. MEPRISUSA # CM- 16	\$ 1.00
567400934	SIERRA CIRCULAR CON EQ. ENFRIAMIENTO Y DISCO ALTA VELOCIDAD DIAM. 300 MM 160 DIENTES, PRENSA Y TODO PARA CORTES IGUALES MARCA IMET	\$ 1.00
567401002	MESA DE GRANITO DE 30 X 48" Y 6" DE ESPESOR APROX. CON BASE SOPORTE DE ACERO CON NIVELADORES	\$ 1.00
567401003	MESA DE GRANITO DE 30 X 48" Y 6" DE ESPESOR APROX. CON BASE SOPORTE DE ACERO CON NIVELADORES	\$ 1.00
567401020	MICROMETRO LASER (SCANNER) MOD. LSM-506	\$ 1.00
567401035	MESA CON BASTIDOR MARCA DE LORENZO DL 2100T2	\$ 1.00
567401036	ALTERNADOR TRIFASICO, MCA. DE LORENZO DL1026A	\$ 1.00
567401037	FRENO MAGNETICO DE POLVO, MCA. DE LORENZO DL 1019P UNIDAD DE CONTROL DE FRENO, MCA. DE LORENZO	\$ 1.00
567401038	DL1054TT	\$ 1.00
567401041	DOBLE BARRA CON 2 SECCIONADORES, MCA. DE LORENZO DL2108T02/2	\$ 1.00
567401042	DOBLE BARRA CON 4 SECCIONADORES, MCA. DE LORENZO DL2108T02/4	\$ 1.00
567401053	SET DE DIAPOSITIVAS , MCA. DE LORENZO DL2105A	\$ 1.00
567401056	PENDULO COMPUESTO MARCA CENCO MOD. 75037	\$ 1.00
567401063	MAQUINA DE SOLDAR SYNCROWAVE 250 SERIE KK3521350	\$ 1.00
569400039	REACTOR QUIMICO MOD. UPR/RDE	\$ 1.00
569400040	BANCO DE ESTUDIO DE CORROSION MODELO PBC/108	\$ 1.00
511103690	CARRITO METALICO CON ENTREPAÑO CAP. 300 K	\$ 1.00
511103691	CARRITO METALICO CON ENTREPAÑO CAP. 300 K	\$ 1.00
511103692	CARRITO METALICO CON ENTREPAÑO CAP. 300 K	\$ 1.00
511103694	CARRITO METALICO CON ENTREPAÑO CAP. 300 K	\$ 1.00
511103695	CARRITO METALICO CON ENTREPAÑO CAP. 300 K	\$ 1.00
511103699	CARRITO METALICO CON ENTREPAÑO CAP. 300 K	\$ 1.00



Relacion de bienes muebles que comprenden su patrimonio  
cuenta publica 2021 (2do. trimestre)

Codigo	Descripcion del bien	Valor en Libros
511103700	MESA PARA PROYECTAR AH CON CUBIERTA DE GRANITO CON NIVELADORES DE ALTURA MEDIDA 1.40 M. X 0.60 X 0.60	\$ 1.00
511103701	MESA PARA REACTIVOS QUIMICOS CON NIVELADORES DE 0.75 X 1.00 M. X 1.50	\$ 1.00
566200107	OSCILOSCOPIO DIGITAL NO. SERIE BO65180	\$ 1.00
566200108	OSCILOSCOPIO DIGITAL NO. SERIE BO65208	\$ 1.00
566200109	OSCILOSCOPIO DIGITAL NO. SERIE BO65235	\$ 1.00
566200110	OSCILOSCOPIO DIGITAL NO. SERIE BO65268	\$ 1.00
566200111	OSCILOSCOPIO DIGITAL NO. SERIE BO65261	\$ 1.00
566200112	OSCILOSCOPIO DIGITAL NO. SERIE BO65201	\$ 1.00
566200113	OSCILOSCOPIO DIGITAL NO. SERIE BO65213	\$ 1.00
566200114	GENERADOR DE FUNCIONES DE 0.1 HZ A 11 MHZ NO. SERIE TW53969	\$ 1.00
566200115	GENERADOR DE FUNCIONES DE 0.1 HZ A 11 MHZ NO. SERIE TW53971	\$ 1.00
566200116	GENERADOR DE FUNCIONES DE 0.1 HZ A 11 MHZ NO. SERIE TW53973	\$ 1.00
566200117	GENERADOR DE FUNCIONES DE 0.1 HZ A 11 MHZ NO. SERIE TW53975	\$ 1.00
566200118	GENERADOR DE FUNCIONES DE 0.1 HZ A 11 MHZ NO. SERIE TW53970	\$ 1.00
566200119	GENERADOR DE FUNCIONES DE 0.1 HZ A 11 MHZ NO. SERIE TW53972	\$ 1.00
566200120	GENERADOR DE FUNCIONES DE 0.1 HZ A 11 MHZ NO. SERIE TW53974	\$ 1.00
566200121	FUENTE DE PODER TRIPLE PROGRAMABLE NO. SERIE TW51532	\$ 1.00
566200122	FUENTE DE PODER TRIPLE PROGRAMABLE NO. SERIE TW51534	\$ 1.00
566200123	FUENTE DE PODER TRIPLE PROGRAMABLE NO. SERIE TW51536	\$ 1.00
566200124	FUENTE DE PODER TRIPLE PROGRAMABLE NO. SERIE TW51538	\$ 1.00
566200125	FUENTE DE PODER TRIPLE PROGRAMABLE NO. SERIE TW51533	\$ 1.00
566200126	FUENTE DE PODER TRIPLE PROGRAMABLE NO. SERIE TW51535	\$ 1.00
566200127	FUENTE DE PODER TRIPLE PROGRAMABLE NO. SERIE TW51537	\$ 1.00



Relacion de bienes muebles que comprenden su patrimonio cuenta publica 2021 (2do. trimestre)		
Codigo	Descripcion del bien	Valor en Libros
511106030	MESA METALICA DE 3.60 X 2.00 M. CUBIERTA DE FORMICA Y CAJONES	\$ 1.00
511106031	MESA METALICA DE 3.60 X 2.00 M. CUBIERTA DE FORMICA Y CAJONES	\$ 1.00
511106032	MESA METALICA DE 3.60 X 2.00 M. CUBIERTA DE FORMICA Y CAJONES	\$ 1.00
511106033	MESA METALICA DE 3.60 X 2.00 M. CUBIERTA DE FORMICA Y CAJONES	\$ 1.00
511106034	MESA METALICA DE 3.60 X 2.00 M. CUBIERTA DE FORMICA Y CAJONES	\$ 1.00
511106035	MESA METALICA DE 3.60 X 2.00 M. CUBIERTA DE FORMICA Y CAJONES	\$ 1.00
511106036	MESA METALICA DE 3.60 X 2.00 M. CUBIERTA DE FORMICA Y CAJONES	\$ 1.00
511106037	MESA METALICA DE 3.60 X 2.00 M. CUBIERTA DE FORMICA Y CAJONES	\$ 1.00
515300187	NO BREAK	\$ 1.00
515300188	NO BREAK	\$ 1.00
515300189	NO BREAK	\$ 1.00
515300190	NO BREAK	\$ 1.00
515300191	NO BREAK	\$ 1.00
515300192	NO BREAK	\$ 1.00
515300193	NO BREAK	\$ 1.00
515300194	NO BREAK	\$ 1.00
515300195	NO BREAK	\$ 1.00
515300196	NO BREAK	\$ 1.00
515300197	NO BREAK	\$ 1.00
515300198	NO BREAK	\$ 1.00
515300199	NO BREAK	\$ 1.00
515300200	NO BREAK	\$ 1.00
515300201	NO BREAK	\$ 1.00
515300202	NO BREAK	\$ 1.00
515300203	NO BREAK	\$ 1.00
515300204	NO BREAK	\$ 1.00
515300205	NO BREAK	\$ 1.00
515300206	NO BREAK	\$ 1.00
515300207	NO BREAK	\$ 1.00
515300208	NO BREAK	\$ 1.00
515300209	NO BREAK	\$ 1.00
515300210	NO BREAK	\$ 1.00



Relacion de bienes muebles que comprenden su patrimonio cuenta publica 2021 (2do. trimestre)		
Codigo	Descripcion del bien	Valor en Libros
515300211	NO BREAK	\$ 1.00
515300212	NO BREAK	\$ 1.00
515300213	NO BREAK	\$ 1.00
515300214	NO BREAK	\$ 1.00
515300215	NO BREAK	\$ 1.00
515300216	NO BREAK	\$ 1.00
515300217	NO BREAK	\$ 1.00
515300219	NO BREAK	\$ 1.00
515300220	NO BREAK	\$ 1.00
515300221	NO BREAK	\$ 1.00
515300223	NO BREAK	\$ 1.00
515300224	NO BREAK	\$ 1.00
515300225	NO BREAK	\$ 1.00
515300226	NO BREAK	\$ 1.00
515300227	NO BREAK	\$ 1.00
515300228	NO BREAK	\$ 1.00
515300229	NO BREAK	\$ 1.00
515300230	NO BREAK	\$ 1.00
515300231	NO BREAK	\$ 1.00
515300232	NO BREAK	\$ 1.00
515300233	NO BREAK	\$ 1.00
515300234	NO BREAK	\$ 1.00
515300235	NO BREAK	\$ 1.00
515300387	CONCENTRADOR DE 12 PUERTOS	\$ 1.00
515300388	CONCENTRADOR DE 12 PUERTOS	\$ 1.00
515300389	CONCENTRADOR DE 12 PUERTOS	\$ 1.00
515300390	CONCENTRADOR DE 12 PUERTOS	\$ 1.00
515300393	COMPUTADORA TIPO SERVIDOR PARA RED NOVELL, IBM	\$ 1.00
515300394	COMPUTADORA TIPO SERVIDOR PARA WINDOWS NT, IBM	\$ 1.00
566200174	MULTIMETRO ANALOGICO MOD. 260-8 MARCA SIMPSON	\$ 1.00
566200178	MULTIMETRO ANALOGICO MOD. 260-8 MARCA SIMPSON	\$ 1.00
566200181	MULTIMETRO ANALOGICO MOD. 260-8 MARCA SIMPSON	\$ 1.00
566200182	MULTIMETRO ANALOGICO MOD. 260-8 MARCA SIMPSON	\$ 1.00
511106050	SOFA DE 3 PLAZAS SEC	\$ 1.00



Relacion de bienes muebles que comprenden su patrimonio cuenta publica 2021 (2do. trimestre)		
Codigo	Descripcion del bien	Valor en Libros
511106052	ANAQUEL TIPO ESQUELETO	\$ 1.00
511106054	ANAQUEL TIPO ESQUELETO	\$ 1.00
511106055	ANAQUEL TIPO ESQUELETO	\$ 1.00
511106056	ANAQUEL TIPO ESQUELETO	\$ 1.00
511106057	ANAQUEL TIPO ESQUELETO	\$ 1.00
511106073	SOFA DE TRES PLAZAS SEC.	\$ 1.00
566200133	AMPLIFICADOR DE SONIDO	\$ 1.00
511100045	CARRO MESA PARA MAQ. DUET	\$ 1.00
511100046	CARRO MESA PARA MAQ. DUET	\$ 1.00
511100047	CARRO MESA PARA MAQ. DUET	\$ 1.00
511100048	CARRO MESA PARA MAQ. DUET	\$ 1.00
511100049	CARRO MESA PARA MAQ. DUET	\$ 1.00
511100050	CARRO MESA PARA MAQ. DUET	\$ 1.00
541500002	CAMIONETA DODGE RAM 2500 CLUBCAB	\$ 1.00
566200136	OSCILOSCOPIO DIGITAL TEKTRONIX N/S BO71167	\$ 1.00
566200137	OSCILOSCOPIO DIGITAL TEKTRONIX N/S BO69941	\$ 1.00
566200138	OSCILOSCOPIO DIGITAL TEKTRONIX N/S BO71179	\$ 1.00
566200139	OSCILOSCOPIO DIGITAL TEKTRONIX N/S BO65273	\$ 1.00
566200140	OSCILOSCOPIO DIGITAL TEKTRONIX N/S BO65267	\$ 1.00
566200141	GENERADOR DE FUNCIONES TEKTRONIX N/S TW55953	\$ 1.00
566200142	GENERADOR DE FUNCIONES TEKTRONIX N/S TW55954	\$ 1.00
566200143	GENERADOR DE FUNCIONES TEKTRONIX N/S TW55955	\$ 1.00
566200145	GENERADOR DE FUNCIONES TEKTRONIX N/S TW55952	\$ 1.00
566200188	KIT DE ENTRENAMIENTO S7-200 CPU214 6ES7 298 OAAO 10DAOT	\$ 1.00
511103452	PINTARRON ALFRA WHILE STAR (1.20*2.40, CON SUJETADOR)	\$ 1.00
511103453	PINTARRON ALFRA WHILE STAR (1.20*2.40, CON SUJETADOR)	\$ 1.00
511104294	PINTARRON ALFRA WHILE STAR (1.20*2.40, CON SUJETADOR)	\$ 1.00
515300158	IMPRESORA LASER MARCA HEWLETT PACKARD LASER JET 2100 No. DE SERIE: USBB005362	\$ 1.00
515300159	IMPRESORA LASER MARCA HEWLETT PACKARD LASER JET 2100 No. DE SERIE: USBB005702	\$ 1.00
515300160	IMPRESORA LASER MARCA HEWLETT PACKARD LASER JET 2100 No. DE SERIE: USBB005974	\$ 1.00
515300161	IMPRESORA LASER MARCA HEWLETT PACKARD LASER JET 2100 No. DE SERIE: USBB005966	\$ 1.00
562400060	TORNO DE CONTROL NUMERICO	\$ 1.00





Relacion de bienes muebles que comprenden su patrimonio cuenta publica 2021 (2do. trimestre)		
Codigo	Descripcion del bien	Valor en Libros
566200385	OSCILOSCOPIO DE BANCO DIGITAL DE 60 MHZ CON ACCESORIOS, MCA. TEKTRONIX, N/S B072494	\$ 1.00
566200386	OSCILOSCOPIO DE BANCO DIGITAL DE 60 MHZ CON ACCESORIOS, MCA. TEKTRONIX, N/S B091721	\$ 1.00
566200387	OSCILOSCOPIO DE BANCO DIGITAL DE 60 MHZ CON ACCESORIOS, MCA. TEKTRONIX, N/S B091723	\$ 1.00
566200388	OSCILOSCOPIO DE BANCO DIGITAL DE 60 MHZ CON ACCESORIOS, MCA. TEKTRONIX, N/S B091724	\$ 1.00
566200389	OSCILOSCOPIO DE BANCO DIGITAL DE 60 MHZ CON ACCESORIOS, MCA. TEKTRONIX, N/S B091830	\$ 1.00
566200390	OSCILOSCOPIO DE BANCO DIGITAL DE 60 MHZ CON ACCESORIOS, MCA. TEKTRONIX, N/S B091832	\$ 1.00
566200391	OSCILOSCOPIO DE BANCO DIGITAL DE 60 MHZ CON ACCESORIOS, MCA. TEKTRONIX, N/S B091835	\$ 1.00
566200392	OSCILOSCOPIO DE BANCO DIGITAL DE 60 MHZ CON ACCESORIOS, MCA. TEKTRONIX, N/S B091843	\$ 1.00
566200393	FUENTE DE PODER VARIABLE DIGITAL 3 SALIDAS, MCA. TEKTRONIX N/S TW60130	\$ 1.00
566200394	FUENTE DE PODER VARIABLE DIGITAL 3 SALIDAS, MCA. TEKTRONIX N/S TW60151	\$ 1.00
566200395	FUENTE DE PODER VARIABLE DIGITAL 3 SALIDAS, MCA. TEKTRONIX N/S TW60152	\$ 1.00
566200396	FUENTE DE PODER VARIABLE DIGITAL 3 SALIDAS, MCA. TEKTRONIX N/S TW60153	\$ 1.00
566200397	FUENTE DE PODER VARIABLE DIGITAL 3 SALIDAS, MCA. TEKTRONIX N/S TW60154	\$ 1.00
566200398	FUENTE DE PODER VARIABLE DIGITAL 3 SALIDAS, MCA. TEKTRONIX N/S TW60155	\$ 1.00
566200399	FUENTE DE PODER VARIABLE DIGITAL 3 SALIDAS, MCA. TEKTRONIX N/S TW60156	\$ 1.00
566200400	FUENTE DE PODER VARIABLE DIGITAL 3 SALIDAS, MCA. TEKTRONIX N/S TW60157	\$ 1.00
566200401	FUENTE DE PODER VARIABLE DIGITAL 3 SALIDAS, MCA. TEKTRONIX N/S TW60158	\$ 1.00
566200402	FUENTE DE PODER VARIABLE DIGITAL 3 SALIDAS, MCA. TEKTRONIX N/S TW60159	\$ 1.00
566200403	FUENTE DE PODER PROGRAMABLE 3 SALIDAS N/S TW52011, MCA. TEKTRONIX	\$ 1.00
566200404	FUENTE DE PODER PROGRAMABLE 3 SALIDAS N/S TW52012, MCA. TEKTRONIX	\$ 1.00



Relacion de bienes muebles que comprenden su patrimonio cuenta publica 2021 (2do. trimestre)		
Codigo	Descripcion del bien	Valor en Libros
566200405	FUENTE DE PODER PROGRAMABLE 3 SALIDAS N/S TW52013, MCA. TEKTRONIX	\$ 1.00
566200406	GENERADOR DE FUNCIONES DE 0.1HZ A 11MHZ, MCA. TEKTRONIX N/S TW54923	\$ 1.00
566200407	GENERADOR DE FUNCIONES DE 0.1 HZ A 11MHZ, MCA. TEKTRONIX N/S TW54924	\$ 1.00
566200408	GENERADOR DE FUNCIONES DE 0.1HZ A 11MHZ, MCA. TEKTRONIX N/S TW54925	\$ 1.00
566200409	GENERADOR DE FUNCIONES DE 1HZ A 3MHZ, MCA. TEKTRONIX, N/S TW56788	\$ 1.00
566200410	GENERADOR DE FUNCIONES DE 1HZ A 3MHZ, MCA. TEKTRONIX, N/S TW56789	\$ 1.00
566200411	GENERADOR DE FUNCIONES DE 1HZ A 3MHZ, MCA. TEKTRONIX, N/S TW56790	\$ 1.00
566200412	GENERADOR DE FUNCIONES DE 1HZ A 3MHZ, MCA. TEKTRONIX, N/S TW56791	\$ 1.00
566200413	GENERADOR DE FUNCIONES DE 1HZ A 3MHZ, MCA. TEKTRONIX, N/S TW56792	\$ 1.00
566200418	KIT DE ENTRENAMIENTO DE PLC S7 216, MCA. SIEMENS, CON MODULO DE E/S ANALOG., PLC, CABLE COM.	\$ 1.00
566200419	KIT DE ENTRENAMIENTO DE PLC S7 216, MCA. SIEMENS, CON MODULO DE E/S ANALOG., PLC, CABLE COM.	\$ 1.00
566200420	KIT DE ENTRENAMIENTO DE PLC S7 216, MCA. SIEMENS, CON MODULO DE E/S ANALOG., PLC, CABLE COM.	\$ 1.00
566200421	KIT DE ENTRENAMIENTO DE PLC S7 216, MCA. SIEMENS, CON MODULO DE E/S ANALOG., PLC, CABLE COM.	\$ 1.00
566200422	KIT DE ENTRENAMIENTO DE PLC S7 216, MCA. SIEMENS, CON MODULO DE E/S ANALOG., PLC, CABLE COM.	\$ 1.00
566200423	KIT DE ENTRENAMIENTO DE PLC S7 216, MCA. SIEMENS, CON MODULO DE E/S ANALOG., PLC, CABLE COM.	\$ 1.00
566200424	KIT DE ENTRENAMIENTO DE PLC S7 216, MCA. SIEMENS, CON MODULO DE E/S ANALOG., PLC, CABLE COM.	\$ 1.00
566200425	KIT DE ENTRENAMIENTO DE PLC S7 216, MCA. SIEMENS, CON MODULO DE E/S ANALOG., PLC, CABLE COM.	\$ 1.00
566200426	KIT DE ENTRENAMIENTO DE PLC S7 216, MCA. SIEMENS, CON MODULO DE E/S ANALOG., PLC, CABLE COM.	\$ 1.00
566200427	KIT DE ENTRENAMIENTO DE PLC S7 216, MCA. SIEMENS, CON SIMULADOR DE ENTRADAS DIGITALES, PLC, CABLE DE COMUNICACIÓN Y MODULO DE E/S ANALOGICAS	\$ 1.00
515300369	COMPUTADORA COMPAQ PRESARIO 7453 475 MHZ	\$ 1.00



Relacion de bienes muebles que comprenden su patrimonio cuenta publica 2021 (2do. trimestre)		
Codigo	Descripcion del bien	Valor en Libros
515300370	COMPUTADORA COMPAQ PRESARIO 7453 475 MHZ	\$ 1.00
515300371	COMPUTADORA COMPAQ PRESARIO 7453 475 MHZ	\$ 1.00
515300372	COMPUTADORA COMPAQ PRESARIO 7453 475 MHZ	\$ 1.00
515300373	COMPUTADORA COMPAQ PRESARIO 7453 475 MHZ	\$ 1.00
515300374	COMPUTADORA COMPAQ PRESARIO 7453 475 MHZ	\$ 1.00
515300375	COMPUTADORA COMPAQ PRESARIO 7453 475 MHZ	\$ 1.00
515300376	COMPUTADORA COMPAQ PRESARIO 7453 475 MHZ	\$ 1.00
515300377	COMPUTADORA COMPAQ PRESARIO 7453 475 MHZ	\$ 1.00
511100056	GABINETE UNIVERSAL	\$ 1.00
511100057	GABINETE UNIVERSAL	\$ 1.00
511100058	GABINETE UNIVERSAL	\$ 1.00
511100059	GABINETE UNIVERSAL	\$ 1.00
511100062	GABINETE UNIVERSAL	\$ 1.00
515300408	REGULADOR PARA PC DE 1 KVA	\$ 1.00
515300411	REGULADOR PARA PC DE 1 KVA	\$ 1.00
515300414	REGULADOR PARA PC DE 1 KVA	\$ 1.00
515300421	COMPUTADORA IBM PC 300 GL PENTIUM II (VAS 78 TPZBP)	\$ 1.00
515300435	COMPUTADORA IBM PC 300 GL PENTIUM II (VAS 78 TPZDH)	\$ 1.00
515300439	COMPUTADORA IBM PC 300 GL PENTIUM II (VAS 78 TMTKG)	\$ 1.00
515300460	ANTENA DE RADIOCOMUNICACIONES	\$ 1.00
515300461	ANTENA DE RADIOCOMUNICACIONES	\$ 1.00
515300391	COMPUTADORA HP PAVILLON 4	\$ 1.00
515300362	SERVIDOR DE MULTIUSUARIO SEQUENT 290-1881-V1	\$ 1.00
511100178	GABINETE UNIVERSAL 39X87X180	\$ 1.00
511100185	MODULO PENINSULAR MOD. MPG-1922 C/LIBRERO CHAPA	\$ 1.00
515300476	COMPUTADORA IBM PENTIUM III A 667 MHZ, DISCO DURO DE 10 GB, MEMORIA DE 6A MB	\$ 1.00
515300477	COMPUTADORA IBM PENTIUM III A 667 MHZ, DISCO DURO DE 10 GB, MEMORIA DE 6A MB	\$ 1.00
515300478	COMPUTADORA IBM PENTIUM III A 667 MHZ, DISCO DURO DE 10 GB, MEMORIA DE 6A MB	\$ 1.00
515300479	COMPUTADORA IBM PENTIUM III A 667 MHZ, DISCO DURO DE 10 GB, MEMORIA DE 6A MB	\$ 1.00
515300480	COMPUTADORA IBM PENTIUM III A 667 MHZ, DISCO DURO DE 10 GB, MEMORIA DE 6A MB	\$ 1.00



Relacion de bienes muebles que comprenden su patrimonio cuenta publica 2021 (2do. trimestre)		
Codigo	Descripcion del bien	Valor en Libros
515300481	COMPUTADORA IBM PENTIUM III A 667 MHZ, DISCO DURO DE 10 GB, MEMORIA DE 6A MB	\$ 1.00
515300482	COMPUTADORA IBM PENTIUM III A 667 MHZ, DISCO DURO DE 10 GB, MEMORIA DE 6A MB	\$ 1.00
515300483	COMPUTADORA IBM PENTIUM III A 667 MHZ, DISCO DURO DE 10 GB, MEMORIA DE 6A MB	\$ 1.00
515300484	COMPUTADORA IBM PENTIUM III A 667 MHZ, DISCO DURO DE 10 GB, MEMORIA DE 6A MB	\$ 1.00
515300485	COMPUTADORA IBM PENTIUM III A 667 MHZ, DISCO DURO DE 10 GB, MEMORIA DE 6A MB	\$ 1.00
515300486	COMPUTADORA IBM PENTIUM III A 667 MHZ, DISCO DURO DE 10 GB, MEMORIA DE 6A MB	\$ 1.00
515300487	COMPUTADORA IBM PENTIUM III A 667 MHZ, DISCO DURO DE 10 GB, MEMORIA DE 6A MB	\$ 1.00
515300488	COMPUTADORA IBM PENTIUM III A 667 MHZ, DISCO DURO DE 10 GB, MEMORIA DE 6A MB	\$ 1.00
515300489	COMPUTADORA IBM PENTIUM III A 667 MHZ, DISCO DURO DE 10 GB, MEMORIA DE 6A MB	\$ 1.00
515300490	COMPUTADORA IBM PENTIUM III A 667 MHZ, DISCO DURO DE 10 GB, MEMORIA DE 6A MB	\$ 1.00
515300491	COMPUTADORA IBM PENTIUM III A 667 MHZ, DISCO DURO DE 10 GB, MEMORIA DE 6A MB	\$ 1.00
515300492	COMPUTADORA IBM PENTIUM III A 667 MHZ, DISCO DURO DE 10 GB, MEMORIA DE 6A MB	\$ 1.00
515300493	COMPUTADORA IBM PENTIUM III A 667 MHZ, DISCO DURO DE 10 GB, MEMORIA DE 6A MB	\$ 1.00
515300494	COMPUTADORA IBM PENTIUM III A 667 MHZ, DISCO DURO DE 10 GB, MEMORIA DE 6A MB	\$ 1.00
515300495	COMPUTADORA IBM PENTIUM III A 667 MHZ, DISCO DURO DE 10 GB, MEMORIA DE 6A MB	\$ 1.00
515300496	COMPUTADORA IBM PENTIUM III A 667 MHZ, DISCO DURO DE 10 GB, MEMORIA DE 6A MB	\$ 1.00
515300497	COMPUTADORA IBM PENTIUM III A 667 MHZ, DISCO DURO DE 10 GB, MEMORIA DE 6A MB	\$ 1.00
515300498	COMPUTADORA IBM PENTIUM III A 667 MHZ, DISCO DURO DE 10 GB, MEMORIA DE 6A MB	\$ 1.00
515300499	COMPUTADORA IBM PENTIUM III A 667 MHZ, DISCO DURO DE 10 GB, MEMORIA DE 6A MB	\$ 1.00
515300500	COMPUTADORA IBM PENTIUM III A 667 MHZ, DISCO DURO DE 10 GB, MEMORIA DE 6A MB	\$ 1.00



Relacion de bienes muebles que comprenden su patrimonio cuenta publica 2021 (2do. trimestre)		
Codigo	Descripcion del bien	Valor en Libros
515300501	COMPUTADORA IBM PENTIUM III A 667 MHZ, DISCO DURO DE 10 GB, MEMORIA DE 6A MB	\$ 1.00
515300502	COMPUTADORA IBM PENTIUM III A 667 MHZ, DISCO DURO DE 10 GB, MEMORIA DE 6A MB	\$ 1.00
515300503	COMPUTADORA IBM PENTIUM III A 667 MHZ, DISCO DURO DE 10 GB, MEMORIA DE 6A MB	\$ 1.00
515300504	COMPUTADORA IBM PENTIUM III A 667 MHZ, DISCO DURO DE 10 GB, MEMORIA DE 6A MB	\$ 1.00
515300505	COMPUTADORA IBM PENTIUM III A 667 MHZ, DISCO DURO DE 10 GB, MEMORIA DE 6A MB	\$ 1.00
515300510	IMPRESORA HP LASERJET 2100, COLOR NEGRO	\$ 1.00
515300511	IMPRESORA HP LASERJET 2100, COLOR NEGRO	\$ 1.00
515300512	IMPRESORA HP LASERJET 2100, COLOR NEGRO	\$ 1.00
515300520	REGULADOR DE VOLTAJE DE 1 KVA SOLA BASIC	\$ 1.00
515300548	COMPUTADORA CAJA BLANCA CON WINDOWS 98	\$ 1.00
515300549	COMPUTADORA CAJA BLANCA CON WINDOWS 98	\$ 1.00
515300550	COMPUTADORA CAJA BLANCA CON WINDOWS 98	\$ 1.00
515300551	COMPUTADORA CAJA BLANCA CON WINDOWS 98	\$ 1.00
515300552	COMPUTADORA CAJA BLANCA CON WINDOWS 98	\$ 1.00
515300553	COMPUTADORA CAJA BLANCA CON WINDOWS 98	\$ 1.00
515300554	COMPUTADORA CAJA BLANCA CON WINDOWS 98	\$ 1.00
515300555	COMPUTADORA CAJA BLANCA CON WINDOWS 98	\$ 1.00
515300556	COMPUTADORA CAJA BLANCA CON WINDOWS 98	\$ 1.00
515300557	COMPUTADORA CAJA BLANCA CON WINDOWS 98	\$ 1.00
515300558	COMPUTADORA CAJA BLANCA CON WINDOWS 98	\$ 1.00
515300559	COMPUTADORA CAJA BLANCA CON WINDOWS 98	\$ 1.00
515300560	COMPUTADORA CAJA BLANCA CON WINDOWS 98	\$ 1.00
515300561	COMPUTADORA CAJA BLANCA CON WINDOWS 98	\$ 1.00
515300562	COMPUTADORA CAJA BLANCA CON WINDOWS 98	\$ 1.00
515300563	COMPUTADORA CAJA BLANCA CON WINDOWS 98	\$ 1.00
515300564	COMPUTADORA CAJA BLANCA CON WINDOWS 98	\$ 1.00
515300565	COMPUTADORA CAJA BLANCA CON WINDOWS 98	\$ 1.00
515300566	COMPUTADORA CAJA BLANCA CON WINDOWS 98	\$ 1.00
515300567	COMPUTADORA CAJA BLANCA CON WINDOWS 98	\$ 1.00
515300568	COMPUTADORA CAJA BLANCA CON WINDOWS 98	\$ 1.00
511100226	GABINETE UNIVERSAL	\$ 1.00
511100227	GABINETE UNIVERSAL	\$ 1.00
511100238	VITRINA	\$ 1.00
566200453	PROGRAMADOR UNIVERSAL DE MEMORIAS EPROM	\$ 1.00
566200470	VARIADOR	\$ 1.00



Relacion de bienes muebles que comprenden su patrimonio  
cuenta publica 2021 (2do. trimestre)

Codigo	Descripcion del bien	Valor en Libros
566200457	SENSOR DE FUERZA	\$ 1.00
566200458	UNIDAD ROTATIVA	\$ 1.00
566200459	SENSOR DE DISTRIBUCION ULTRASONICO	\$ 1.00
566200462	SENSOR DE PRESION ANALOGICA	\$ 1.00
567401067	MAQUINA DE SOLDAR	\$ 1.00
567401070	EQUIPO DE OXIGENO	\$ 1.00
512100010	TARJA DOBLE DE PLASTICO	\$ 1.00
515300569	COMPUTADORA COMPAQ NOTEBOOK	\$ 1.00
515300570	COMPUTADORA COMPAQ NOTEBOOK	\$ 1.00
566200465	CALIBRADOR DIGITAL	\$ 1.00
566200466	TRANSMISOR	\$ 1.00
566200467	COMUNICADOR	\$ 1.00
566200472	CONTROL DE TEMPERATURA DIGITAL	\$ 1.00
567401073	CILINDRO PARA GAS	\$ 1.00
562400104	ENTRENADOR PARA TORNO CNC Y FRESADORA CNC	\$ 1.00
562400105	ENTRENADOR PARA TORNO CNC Y FRESADORA CNC	\$ 1.00
511100332	LIBRERO	\$ 1.00
511100334	LIBRERO	\$ 1.00
511100335	LIBRERO	\$ 1.00
511100336	LIBRERO	\$ 1.00
511100493	BUTACA	\$ 1.00
511100494	BUTACA	\$ 1.00
511100495	BUTACA	\$ 1.00
511100496	BUTACA	\$ 1.00
511100497	BUTACA	\$ 1.00
511100498	BUTACA	\$ 1.00
511100499	BUTACA	\$ 1.00
511100501	BUTACA	\$ 1.00
511100502	BUTACA	\$ 1.00
511100503	BUTACA	\$ 1.00
511100504	BUTACA	\$ 1.00
511100505	BUTACA	\$ 1.00
511100506	BUTACA	\$ 1.00
511100507	BUTACA	\$ 1.00
511100508	BUTACA	\$ 1.00
511100509	BUTACA	\$ 1.00
511100510	BUTACA	\$ 1.00
511100511	BUTACA	\$ 1.00
511100512	BUTACA	\$ 1.00
511100513	BUTACA	\$ 1.00



Relacion de bienes muebles que comprenden su patrimonio		cuenta publica 2021 (2do. trimestre)	
Codigo	Descripcion del bien	Valor en Libros	
511100514	BUTACA	\$	1.00
511100515	BUTACA	\$	1.00
511100516	BUTACA	\$	1.00
511100517	BUTACA	\$	1.00
511100518	BUTACA	\$	1.00
511100519	BUTACA	\$	1.00
511100520	BUTACA	\$	1.00
511100521	BUTACA	\$	1.00
511100522	BUTACA	\$	1.00
511100523	BUTACA	\$	1.00
511100524	BUTACA	\$	1.00
511100525	BUTACA	\$	1.00
511100526	BUTACA	\$	1.00
511100527	BUTACA	\$	1.00
511100528	BUTACA	\$	1.00
511100529	BUTACA	\$	1.00
511100530	BUTACA	\$	1.00
511100531	BUTACA	\$	1.00
511100532	BUTACA	\$	1.00
511100533	BUTACA	\$	1.00
511100534	BUTACA	\$	1.00
511100535	BUTACA	\$	1.00
511100536	BUTACA	\$	1.00
511100537	BUTACA	\$	1.00
511100538	BUTACA	\$	1.00
511100539	BUTACA	\$	1.00
511100540	BUTACA	\$	1.00
511100541	BUTACA	\$	1.00
511100542	BUTACA	\$	1.00
511100543	BUTACA	\$	1.00
511100544	BUTACA	\$	1.00
511100545	BUTACA	\$	1.00
511100546	BUTACA	\$	1.00
511100547	BUTACA	\$	1.00
511100548	BUTACA	\$	1.00
511100549	BUTACA	\$	1.00
511100550	BUTACA	\$	1.00
511100551	BUTACA	\$	1.00
511100552	BUTACA	\$	1.00
511100553	BUTACA	\$	1.00



Relación de bienes muebles que comprenden su patrimonio cuenta publica 2021 (2do. trimestre)		
Codigo	Descripcion del bien	Valor en Libros
511100554	BUTACA	\$ 1.00
511100555	BUTACA	\$ 1.00
511100556	BUTACA	\$ 1.00
511100557	BUTACA	\$ 1.00
511100558	BUTACA	\$ 1.00
511100559	BUTACA	\$ 1.00
511100560	BUTACA	\$ 1.00
511100561	BUTACA	\$ 1.00
511100562	BUTACA	\$ 1.00
511100563	BUTACA	\$ 1.00
511100564	BUTACA	\$ 1.00
511100565	BUTACA	\$ 1.00
511100566	BUTACA	\$ 1.00
511100567	BUTACA	\$ 1.00
511100568	BUTACA	\$ 1.00
511100569	BUTACA	\$ 1.00
511100570	BUTACA	\$ 1.00
511100571	BUTACA	\$ 1.00
511100572	BUTACA	\$ 1.00
511100573	BUTACA	\$ 1.00
511100574	BUTACA	\$ 1.00
511100575	BUTACA	\$ 1.00
511100576	BUTACA	\$ 1.00
511100577	BUTACA	\$ 1.00
511100578	BUTACA	\$ 1.00
511100579	BUTACA	\$ 1.00
511100580	BUTACA	\$ 1.00
511100581	BUTACA	\$ 1.00
511100582	BUTACA	\$ 1.00
511100583	BUTACA	\$ 1.00
511100584	BUTACA	\$ 1.00
511100585	BUTACA	\$ 1.00
511100586	BUTACA	\$ 1.00
511100587	BUTACA	\$ 1.00
515200105	RELOJ CHECADOR	\$ 1.00
519200052	ROTULADOR ELECTRICO	\$ 1.00
567401134	CALIBRADOR TELESCOPICO	\$ 1.00
567401135	CALIBRADOR TELESCOPICO	\$ 1.00
567401074	MICROMETRO	\$ 1.00
567401075	MICROMETRO	\$ 1.00





Relacion de bienes muebles que comprenden su patrimonio cuenta publica 2021 (2do. trimestre)		
Codigo	Descripcion del bien	Valor en Libros
567401148	MICROMETRO	\$ 1.00
567401149	MICROMETRO	\$ 1.00
567401150	MICROMETRO	\$ 1.00
567401151	MICROMETRO	\$ 1.00
567401152	MICROMETRO	\$ 1.00
567401153	MICROMETRO	\$ 1.00
567401154	MICROMETRO	\$ 1.00
567401155	MICROMETRO	\$ 1.00
567401156	MICROMETRO	\$ 1.00
567401157	MICROMETRO	\$ 1.00
567401234	JUEGO DE CALIBRADOR TELESCOPICO	\$ 1.00
567401235	JUEGO DE CALIBRADOR TELESCOPICO	\$ 1.00
567401241	GONIOMETRO	\$ 1.00
567401242	GONIOMETRO	\$ 1.00
567401243	JUEGO DE MICROMETRO	\$ 1.00
567401244	JUEGO DE MICROMETRO	\$ 1.00
567401220	MICROMETRO	\$ 1.00
567401221	MICROMETRO	\$ 1.00
567401222	MICROMETRO	\$ 1.00
567401223	MICROMETRO	\$ 1.00
567401224	MICROMETRO	\$ 1.00
567401225	MICROMETRO	\$ 1.00
567401226	MICROMETRO	\$ 1.00
567401227	MICROMETRO	\$ 1.00
567401228	JUEGO ESCUADRA UNIVERSAL	\$ 1.00
567401229	JUEGO ESCUADRA UNIVERSAL	\$ 1.00
567401230	JUEGO ESCUADRA UNIVERSAL	\$ 1.00
567401231	JUEGO ESCUADRA UNIVERSAL	\$ 1.00
567401232	JUEGO ESCUADRA UNIVERSAL	\$ 1.00
567401233	JUEGO ESCUADRA UNIVERSAL	\$ 1.00
519200053	VIDEOGRABADORA	\$ 1.00
519200054	VIDEOGRABADORA	\$ 1.00
519200055	TELEVISION	\$ 1.00
519200056	TELEVISION	\$ 1.00
515200031	TELEFONO	\$ 1.00
515200032	TELEFONO	\$ 1.00
562400107	MOTOBOMBA	\$ 1.00
515300683	MODULO REGULADOR DE VOLTAJE	\$ 1.00
515200033	TELÉFONO	\$ 1.00
567401258	GRABADOR ELECTRICO	\$ 1.00



Relacion de bienes muebles que comprenden su patrimonio cuenta publica 2021 (2do. trimestre)		
Codigo	Descripcion del bien	Valor en Libros
511100908	MAMPARA	\$ 1.00
511100909	VITRINA	\$ 1.00
511100910	VITRINA	\$ 1.00
561400021	DESMALEZADORA	\$ 1.00
511100911	SILLON	\$ 1.00
511100912	VITRINA	\$ 1.00
511100913	VITRINA	\$ 1.00
511100914	MIRAGE PLUS DISPLAY	\$ 1.00
511100915	CONTENEDOR	\$ 1.00
511100916	CONTENEDOR	\$ 1.00
511100917	CONTENEDOR	\$ 1.00
511100918	CONTENEDOR	\$ 1.00
511100919	CONTENEDOR	\$ 1.00
511100920	CONTENEDOR	\$ 1.00
511100921	CONTENEDOR	\$ 1.00
511100922	CONTENEDOR	\$ 1.00
511100923	CONTENEDOR	\$ 1.00
511100924	CONTENEDOR	\$ 1.00
515300681	IMPRESORA	\$ 1.00
515300682	IMPRESORA	\$ 1.00
515300710	COMPUTADORA PORTATIL	\$ 1.00
515300711	COMPUTADORA PORTATIL	\$ 1.00
511106929	MAMPARA	\$ 1.00
511106930	MAMPARA	\$ 1.00
511106931	MAMPARA	\$ 1.00
511106932	MAMPARA	\$ 1.00
511106933	MAMPARA	\$ 1.00
511106934	MAMPARA	\$ 1.00
511106935	MAMPARA	\$ 1.00
511106936	MAMPARA	\$ 1.00
511106937	MAMPARA	\$ 1.00
515302128	COMPUTADORA IBM NET CON MONITOR DE 15"	\$ 1.00
515302158	IMPRESORA	\$ 1.00
515302159	IMPRESORA	\$ 1.00
512100011	REFRIGERADOR	\$ 1.00
519200102	MAQUINA REGISTRADORA	\$ 1.00
	CAMION INTERNATIONAL (UNICAMENTE EL CHASIS QUE	
541500008	ESPECIFICA LA FACTURA.)	\$ 1.00
542500001	CARROCERIA DE TRANSPORTE	\$ 1.00
522100001	ESTRUCTURA PORTATIL	\$ 1.00



Relacion de bienes muebles que comprenden su patrimonio cuenta publica 2021 (2do. trimestre)		
Codigo	Descripcion del bien	Valor en Libros
522100002	ESTRUCTURA PORTATIL	\$ 1.00
561400025	PLANTA TRATADORA	\$ 1.00
561400026	PLANTA TRATADORA	\$ 1.00
561400027	TANQUE	\$ 1.00
561400028	EQUIPO P/ SISTEMA DE RIEGO	\$ 1.00
566200018	INTERRUPTOR	\$ 1.00
513200001	DECK DOBLE	\$ 1.00
513200002	COMPACT DISC	\$ 1.00
561400002	SEGADORA	\$ 1.00
561400003	MAQUINA DE RECORTAR	\$ 1.00
561400004	EQUIPO DE SIS. DE RIEGO	\$ 1.00
511102734	SILLA	\$ 1.00
511102735	SILLA	\$ 1.00
511102736	SILLA	\$ 1.00
511102737	SILLA	\$ 1.00
511102738	SILLA	\$ 1.00
511102739	SILLA	\$ 1.00
511102740	SILLA	\$ 1.00
511102741	SILLA	\$ 1.00
511102742	SILLA	\$ 1.00
511102743	SILLA	\$ 1.00
511102744	SILLA	\$ 1.00
511102745	SILLA	\$ 1.00
511102746	SILLA	\$ 1.00
511102747	SILLA	\$ 1.00
511102748	SILLA	\$ 1.00
511102749	SILLA	\$ 1.00
511102750	SILLA	\$ 1.00
511102751	SILLA	\$ 1.00
511102752	SILLA	\$ 1.00
511102753	SILLA	\$ 1.00
511102754	SILLA	\$ 1.00
511102755	SILLA	\$ 1.00
511102756	SILLA	\$ 1.00
511102757	SILLA	\$ 1.00
511102758	SILLA	\$ 1.00
511102759	SILLA	\$ 1.00
511102760	SILLA	\$ 1.00
511102761	SILLA	\$ 1.00
511102762	SILLA	\$ 1.00



Relacion de bienes muebles que comprenden su patrimonio cuenta publica 2021 (2do. trimestre)		
Codigo	Descripcion del bien	Valor en Libros
511102763	SILLA	\$ 1.00
511102764	SILLA	\$ 1.00
511102765	SILLA	\$ 1.00
511102766	SILLA	\$ 1.00
511102767	SILLA	\$ 1.00
511102768	SILLA	\$ 1.00
511102769	SILLA	\$ 1.00
511102770	SILLA	\$ 1.00
511102771	SILLA	\$ 1.00
511102772	SILLA	\$ 1.00
511102773	SILLA	\$ 1.00
511102774	SILLA	\$ 1.00
511102776	SILLA	\$ 1.00
511102777	SILLA	\$ 1.00
511102778	SILLA	\$ 1.00
511102779	SILLA	\$ 1.00
511102780	SILLA	\$ 1.00
511102781	SILLA	\$ 1.00
511102782	SILLA	\$ 1.00
511102783	SILLA	\$ 1.00
511102784	SILLA	\$ 1.00
511102785	SILLA	\$ 1.00
511102786	SILLA	\$ 1.00
511102787	SILLA	\$ 1.00
511102788	SILLA	\$ 1.00
511102789	SILLA	\$ 1.00
511102790	SILLA	\$ 1.00
511102791	SILLA	\$ 1.00
511102792	SILLA	\$ 1.00
511102793	SILLA	\$ 1.00
511102794	SILLA	\$ 1.00
511102795	SILLA	\$ 1.00
511102796	SILLA	\$ 1.00
511102798	SILLA	\$ 1.00
511102799	SILLA	\$ 1.00
511102800	SILLA	\$ 1.00
511102801	SILLA	\$ 1.00
511102802	SILLA	\$ 1.00
511102803	SILLA	\$ 1.00
511102804	SILLA	\$ 1.00



Relacion de bienes muebles que comprenden su patrimonio cuenta publica 2021 (2do. trimestre)		
Codigo	Descripcion del bien	Valor en Libros
511102805	SILLA	\$ 1.00
511102806	SILLA	\$ 1.00
511102807	SILLA	\$ 1.00
511102808	SILLA	\$ 1.00
511102809	SILLA	\$ 1.00
511102810	SILLA	\$ 1.00
511102811	SILLA	\$ 1.00
511102812	SILLA	\$ 1.00
511102814	SILLA	\$ 1.00
511102815	SILLA	\$ 1.00
511102816	SILLA	\$ 1.00
511102817	SILLA	\$ 1.00
511102818	SILLA	\$ 1.00
511102819	SILLA	\$ 1.00
511102821	SILLA	\$ 1.00
511102823	SILLA	\$ 1.00
511102824	SILLA	\$ 1.00
511102825	SILLA	\$ 1.00
511102827	SILLA	\$ 1.00
511102828	SILLA	\$ 1.00
511102829	SILLA	\$ 1.00
511102830	SILLA	\$ 1.00
511102831	SILLA	\$ 1.00
511102832	SILLA	\$ 1.00
511102833	SILLA	\$ 1.00
511102834	SILLA	\$ 1.00
511102835	SILLA	\$ 1.00
511102836	SILLA	\$ 1.00
511102837	SILLA	\$ 1.00
511102838	SILLA	\$ 1.00
511102839	SILLA	\$ 1.00
511102840	SILLA	\$ 1.00
511102841	SILLA	\$ 1.00
511102842	SILLA	\$ 1.00
511102843	SILLA	\$ 1.00
511102844	SILLA	\$ 1.00
511102845	SILLA	\$ 1.00
511102846	SILLA	\$ 1.00
511102847	SILLA	\$ 1.00
511102849	SILLA	\$ 1.00



**Universidad Tecnológica de Torreón**  
Organismo Público Descentralizado del Gobierno del Estado de Coahuila

Relacion de bienes muebles que comprenden su patrimonio cuenta publica 2021 (2do. trimestre)		
Codigo	Descripcion del bien	Valor en Libros
511102850	SILLA	\$ 1.00
511102851	SILLA	\$ 1.00
511102852	SILLA	\$ 1.00
511102853	SILLA	\$ 1.00
511102854	SILLA	\$ 1.00
511102855	SILLA	\$ 1.00
511102856	SILLA	\$ 1.00
511102857	SILLA	\$ 1.00
511102858	SILLA	\$ 1.00
511102859	SILLA	\$ 1.00
511102860	SILLA	\$ 1.00
511102861	SILLA	\$ 1.00
511102862	SILLA	\$ 1.00
511102864	SILLA	\$ 1.00
511102865	SILLA	\$ 1.00
511102867	SILLA	\$ 1.00
511102868	SILLA	\$ 1.00
511102870	SILLA	\$ 1.00
511102871	SILLA	\$ 1.00
511102872	SILLA	\$ 1.00
511102873	SILLA	\$ 1.00
511102874	SILLA	\$ 1.00
511102875	SILLA	\$ 1.00
511102876	SILLA	\$ 1.00
511102877	SILLA	\$ 1.00
511102878	SILLA	\$ 1.00
511102879	SILLA	\$ 1.00
511102880	SILLA	\$ 1.00
511102881	SILLA	\$ 1.00
511102882	SILLA	\$ 1.00
511102883	SILLA	\$ 1.00
511102884	SILLA	\$ 1.00
511102885	SILLA	\$ 1.00
511102886	SILLA	\$ 1.00
511102887	SILLA	\$ 1.00
511102888	SILLA	\$ 1.00
511102889	SILLA	\$ 1.00
511102890	SILLA	\$ 1.00
511102891	SILLA	\$ 1.00
511102892	SILLA	\$ 1.00



Relacion de bienes muebles que comprenden su patrimonio cuenta publica 2021 (2do. trimestre)		
Codigo	Descripcion del bien	Valor en Libros
511102893	SILLA	\$ 1.00
511102894	SILLA	\$ 1.00
511102895	SILLA	\$ 1.00
511102896	SILLA	\$ 1.00
511102897	SILLA	\$ 1.00
511102898	SILLA	\$ 1.00
511102900	SILLA	\$ 1.00
511102901	SILLA	\$ 1.00
511102902	SILLA	\$ 1.00
511102903	SILLA	\$ 1.00
511102904	SILLA	\$ 1.00
511102905	SILLA	\$ 1.00
511102906	SILLA	\$ 1.00
511102908	SILLA	\$ 1.00
511102909	SILLA	\$ 1.00
511102910	SILLA	\$ 1.00
511102911	SILLA	\$ 1.00
511102912	SILLA	\$ 1.00
511102913	SILLA	\$ 1.00
511102914	CAJONERA	\$ 1.00
511102915	CREDENZA	\$ 1.00
511102916	CREDENZA	\$ 1.00
511102917	CREDENZA	\$ 1.00
511102918	CREDENZA	\$ 1.00
511102919	PENINSULA	\$ 1.00
511102920	PENINSULA	\$ 1.00
511102921	CREDENZA	\$ 1.00
511102922	CREDENZA	\$ 1.00
515300061	PANTALLA ELÉCTRICA	\$ 1.00
515300062	PANTALLA ELÉCTRICA	\$ 1.00
515300063	PANTALLA ELÉCTRICA	\$ 1.00
515300064	PANTALLA ELÉCTRICA	\$ 1.00
566200841	ESTACION DE ENSAMBLES ELECTRONICOS Y MECANICOS	\$ 1.00
566200842	JUEGO DE ELECTRONEUMATICA	\$ 1.00
566200843	JUEGO DE HIDRAULICA	\$ 1.00
566200844	JUEGO DE HIDRAULICA	\$ 1.00
566200845	PERFIL DE MONTAJE	\$ 1.00
566200846	PERFIL DE MONTAJE	\$ 1.00
566200847	PERFIL DE MONTAJE	\$ 1.00



Relacion de bienes muebles que comprenden su patrimonio cuenta publica 2021 (2do. trimestre)		
Codigo	Descripcion del bien	Valor en Libros
567401414	TORNO	\$ 1.00
567401415	TORNO	\$ 1.00
567401416	FRESADORA UNIVERSAL	\$ 1.00
515300095	MODULO	\$ 1.00
515300096	MODULO	\$ 1.00
515300097	MODULO	\$ 1.00
515300098	MODULO	\$ 1.00
515300099	MODULO	\$ 1.00
515300100	MODULO	\$ 1.00
515300101	MODULO	\$ 1.00
515300102	MODULO	\$ 1.00
515300103	MODULO	\$ 1.00
515300105	SERVICIO	\$ 1.00
515300106	SERVICIO	\$ 1.00
515300107	SERVICIO	\$ 1.00
515300108	SERVICIO	\$ 1.00
515300109	SERVICIO	\$ 1.00
515300110	SERVICIO	\$ 1.00
511102547	BATERIA DE TRES PLAZAS	\$ 1.00
511102548	BATERIA DE TRES PLAZAS	\$ 1.00
511102549	ESCRITORIO	\$ 1.00
511102550	ESCRITORIO	\$ 1.00
511102551	ESCRITORIO	\$ 1.00
511102552	ESCRITORIO	\$ 1.00
511102553	ESCRITORIO	\$ 1.00
511102554	ESCRITORIO	\$ 1.00
511102555	MESA DE JUNTAS	\$ 1.00
511102556	MESA DE JUNTAS	\$ 1.00
511102557	MESA DE JUNTAS MODULAR	\$ 1.00
511102558	MESA DE JUNTAS MODULAR	\$ 1.00
511102559	MESA DE JUNTAS MODULAR	\$ 1.00
511102560	MESA DE JUNTAS	\$ 1.00
511102561	MESA DE RECEPCIÓN	\$ 1.00
511102562	MESA DE RECEPCIÓN	\$ 1.00
511102563	LIBRERO SOBRE CREDENZA	\$ 1.00
519200200	MAQUINA DE ESCRIBIR	\$ 1.00
519200201	MAQUINA DE ESCRIBIR	\$ 1.00
519200202	MAQUINA DE ESCRIBIR	\$ 1.00
519200203	MAQUINA DE ESCRIBIR	\$ 1.00
519200204	MAQUINA DE ESCRIBIR	\$ 1.00





Relacion de bienes muebles que comprenden su patrimonio cuenta publica 2021 (2do. trimestre)		
Codigo	Descripcion del bien	Valor en Libros
511102564	BUTACA	\$ 1.00
511102565	BUTACA	\$ 1.00
511102566	BUTACA	\$ 1.00
511102567	BUTACA	\$ 1.00
511102568	BUTACA	\$ 1.00
511102569	BUTACA	\$ 1.00
511102570	BUTACA	\$ 1.00
511102571	BUTACA	\$ 1.00
511100937	MODULO DE RECEPCION	\$ 1.00
511100938	MODULO DE RECEPCION	\$ 1.00
511102438	MESA	\$ 1.00
511102439	MESA	\$ 1.00
511102440	MESA	\$ 1.00
511102441	MESA	\$ 1.00
511102442	MESA	\$ 1.00
511102443	MESA	\$ 1.00
511102444	MESA	\$ 1.00
511102445	MESA	\$ 1.00
511102446	MESA	\$ 1.00
511102447	MESA	\$ 1.00
511102448	MESA	\$ 1.00
511102449	MESA	\$ 1.00
511102450	MESA	\$ 1.00
511102451	MESA	\$ 1.00
511102452	MESA	\$ 1.00
511102453	MESA	\$ 1.00
511102454	MESA	\$ 1.00
511102455	MESA	\$ 1.00
511102456	MESA	\$ 1.00
511102457	MESA	\$ 1.00
511102458	MESA	\$ 1.00
511102459	MESA	\$ 1.00
511102460	MESA	\$ 1.00
511102461	MESA	\$ 1.00
511102462	MESA	\$ 1.00
511102463	MESA	\$ 1.00
511102464	MESA	\$ 1.00
511102465	MESA	\$ 1.00
511102466	MESA	\$ 1.00
511102467	MESA	\$ 1.00



Relacion de bienes muebles que comprenden su patrimonio cuenta publica 2021 (2do. trimestre)		
Codigo	Descripcion del bien	Valor en Libros
511102468	MESA	\$ 1.00
511102469	MESA	\$ 1.00
511102470	MESA	\$ 1.00
511102472	MESA	\$ 1.00
511102473	MESA	\$ 1.00
511102474	MESA	\$ 1.00
511102475	MESA	\$ 1.00
511102476	SILLA	\$ 1.00
511102477	SILLA	\$ 1.00
511102478	SILLA	\$ 1.00
511102479	SILLA	\$ 1.00
511102480	SILLA	\$ 1.00
511102481	SILLA	\$ 1.00
511102482	SILLA	\$ 1.00
511102483	SILLA	\$ 1.00
511102484	SILLA	\$ 1.00
511102485	SILLA	\$ 1.00
511102486	SILLA	\$ 1.00
511102487	SILLA	\$ 1.00
511102488	SILLA	\$ 1.00
511102489	SILLA	\$ 1.00
511102490	SILLA	\$ 1.00
511102491	SILLA	\$ 1.00
511102492	SILLA	\$ 1.00
511102493	SILLA	\$ 1.00
511102494	SILLA	\$ 1.00
511102495	SILLA	\$ 1.00
511102496	SILLA	\$ 1.00
511102497	SILLA	\$ 1.00
511102498	SILLA	\$ 1.00
511102499	SILLA	\$ 1.00
511102500	SILLA	\$ 1.00
511102501	SILLA	\$ 1.00
511102502	SILLA	\$ 1.00
511102503	SILLA	\$ 1.00
511102504	SILLA	\$ 1.00
511102505	SILLA	\$ 1.00
511102506	SILLA	\$ 1.00
511102507	SILLA	\$ 1.00
511102508	SILLA	\$ 1.00



Relacion de bienes muebles que comprenden su patrimonio  
cuenta publica 2021 (2do. trimestre)

Codigo	Descripcion del bien	Valor en Libros
511102509	SILLA	\$ 1.00
511102510	SILLA	\$ 1.00
511102511	SILLA	\$ 1.00
511102512	SILLA	\$ 1.00
511102513	SILLA	\$ 1.00
511102514	SILLA	\$ 1.00
511102515	SILLA	\$ 1.00
511102516	SILLA	\$ 1.00
511102517	SILLA	\$ 1.00
511102518	SILLA	\$ 1.00
511102519	SILLA	\$ 1.00
511102521	SILLA	\$ 1.00
511102522	SILLA	\$ 1.00
511102523	SILLA	\$ 1.00
511102524	SILLA	\$ 1.00
511102525	SILLA	\$ 1.00
511102526	SILLA	\$ 1.00
511102527	SILLA	\$ 1.00
511102528	SILLA	\$ 1.00
511102529	SILLA	\$ 1.00
511102530	SILLA	\$ 1.00
511102531	SILLA	\$ 1.00
511102532	SILLA	\$ 1.00
511102533	SILLA	\$ 1.00
511102534	SILLA	\$ 1.00
511102535	SILLA	\$ 1.00
511102536	ARCHIVERO	\$ 1.00
511102537	ARCHIVERO	\$ 1.00
511102538	ARCHIVERO	\$ 1.00
511102539	ARCHIVERO	\$ 1.00
511102540	ARCHIVERO	\$ 1.00
511102541	ARCHIVERO	\$ 1.00
511102542	ARCHIVERO	\$ 1.00
511102543	ARCHIVERO	\$ 1.00
511102544	ARCHIVERO	\$ 1.00
511102545	ARCHIVERO	\$ 1.00
511102572	BUTACA	\$ 1.00
515300712	CARTUCHO DE EXPANSIÓN	\$ 1.00
515300713	MODULO DE EXTENSIÓN	\$ 1.00
515300714	MODULO DE TRONCAL	\$ 1.00



Relacion de bienes muebles que comprenden su patrimonio cuenta publica 2021 (2do. trimestre)		
Codigo	Descripcion del bien	Valor en Libros
511102573	BUTACA	\$ 1.00
511102574	BUTACA	\$ 1.00
511102575	BUTACA	\$ 1.00
511102576	BUTACA	\$ 1.00
511101023	PODIUM	\$ 1.00
511102577	BUTACA	\$ 1.00
511100953	REPIZA	\$ 1.00
511100954	REPIZA	\$ 1.00
511100955	REPIZA	\$ 1.00
511100956	REPIZA	\$ 1.00
511100957	REPIZA	\$ 1.00
511100958	REPIZON	\$ 1.00
511102578	BUTACA	\$ 1.00
519100061	CASETA DE LAB. 1	\$ 1.00
519100062	CUBICULO ING. ROSALES	\$ 1.00
519100063	CUBICULO ING. RIVERA	\$ 1.00
519100064	CASETA DE LAB. 2	\$ 1.00
519100065	CASETA DE LAB. 3	\$ 1.00
519100066	FIJOS ESCUADRA	\$ 1.00
519100067	FIJOS ESCUADRA	\$ 1.00
519100068	FIJOS ESCUADRA	\$ 1.00
519100069	FIJOS ESCUADRA	\$ 1.00
519100070	FIJOS ESCUADRA	\$ 1.00
519100071	CASETA DE LAB. 4	\$ 1.00
519100073	ED. 1 CANCEL NUEVO	\$ 1.00
519100074	CUBICULO SISTEMAS	\$ 1.00
519100075	CUBICULO SISTEMAS	\$ 1.00
519100076	ED. 2 PRODUCCION	\$ 1.00
519100077	LAB. DE IDIOMAS	\$ 1.00
564400001	UNIDAD DE ADIESTRAMIENTO	\$ 1.00
564500001	UNIDAD DE ADIESTRAMIENTO	\$ 1.00
511102579	BUTACA	\$ 1.00
511102580	BUTACA	\$ 1.00
511102581	BUTACA	\$ 1.00
511102546	ARCHIVERO	\$ 1.00
511102582	BUTACA	\$ 1.00
511102583	BUTACA	\$ 1.00
511102584	BUTACA	\$ 1.00
511102585	BUTACA	\$ 1.00
511102586	BUTACA	\$ 1.00



Relacion de bienes muebles que comprenden su patrimonio cuenta publica 2021 (2do. trimestre)		
Codigo	Descripcion del bien	Valor en Libros
511103088	SILLON	\$ 1.00
511103089	SILLON	\$ 1.00
511103090	SILLON	\$ 1.00
511103091	SILLON	\$ 1.00
511103092	SILLON	\$ 1.00
511103093	SILLON	\$ 1.00
511103094	SILLON	\$ 1.00
511103095	SILLON	\$ 1.00
511103096	SILLON	\$ 1.00
511103097	SILLON	\$ 1.00
511102587	BUTACA	\$ 1.00
511102588	BUTACA	\$ 1.00
511102589	BUTACA	\$ 1.00
511102590	BUTACA	\$ 1.00
511100939	CONTENEDOR	\$ 1.00
511100940	CONTENEDOR	\$ 1.00
511100941	CONTENEDOR	\$ 1.00
511100942	CONTENEDOR	\$ 1.00
511100943	CONTENEDOR	\$ 1.00
511100944	CONTENEDOR	\$ 1.00
511100945	CONTENEDOR	\$ 1.00
511100946	CONTENEDOR	\$ 1.00
511100947	CONTENEDOR	\$ 1.00
511100948	CONTENEDOR	\$ 1.00
511102591	BUTACA	\$ 1.00
511102592	BUTACA	\$ 1.00
511102593	BUTACA	\$ 1.00
511102594	BUTACA	\$ 1.00
511102595	BUTACA	\$ 1.00
511102596	BUTACA	\$ 1.00
511102597	BUTACA	\$ 1.00
511102598	BUTACA	\$ 1.00
511102599	BUTACA	\$ 1.00
	MODULO DE 16 ENTRADAS,2 COMUNES 24 VCD, SINK O	
566200848	SOURSE MICROLOGIX 1500	\$ 1.00
	MODULO DE 16 ENTRADAS,2 COMUNES 24 VCD, SINK O	
566200849	SOURSE MICROLOGIX 1500	\$ 1.00
	MODULO DE 16 ENTRADAS,2 COMUNES 24 VCD, SINK O	
566200850	SOURSE MICROLOGIX 1500	\$ 1.00



Relacion de bienes muebles que comprenden su patrimonio cuenta publica 2021 (2do. trimestre)		
Codigo	Descripcion del bien	Valor en Libros
566200851	MODULO DE 16 ENTRADAS,2 COMUNES 24 VCD, SINK O SOURCE MICROLOGIX 1500	\$ 1.00
566200852	MODULO DE 16 ENTRADAS,2 COMUNES 24 VCD, SINK O SOURCE MICROLOGIX 1500	\$ 1.00
566200853	MODULO DE 4 ENTRADAS ANALOGAS DE CORRIENTE O VOLTAJE PARA MICROLOGIX1500 MCA.	\$ 1.00
566200854	MODULO DE 4 ENTRADAS ANALOGAS DE CORRIENTE O VOLTAJE PARA MICROLOGIX1500 MCA.	\$ 1.00
566200855	MODULO DE 4 ENTRADAS ANALOGAS DE CORRIENTE O VOLTAJE PARA MICROLOGIX1500 MCA.	\$ 1.00
566200856	MODULO DE 4 ENTRADAS ANALOGAS DE CORRIENTE O VOLTAJE PARA MICROLOGIX1500 MCA.	\$ 1.00
566200857	MODULO DE 4 ENTRADAS ANALOGAS DE CORRIENTE O VOLTAJE PARA MICROLOGIX1500 MCA.	\$ 1.00
566200858	MODULO 2 SALIDAS ANALOGAS DE CORRIENTE O VOLTAJE PARA MICROLOGIX 1500	\$ 1.00
566200859	MODULO 2 SALIDAS ANALOGAS DE CORRIENTE O VOLTAJE PARA MICROLOGIX 1500	\$ 1.00
566200860	MODULO 2 SALIDAS ANALOGAS DE CORRIENTE O VOLTAJE PARA MICROLOGIX 1500	\$ 1.00
566200861	MODULO 2 SALIDAS ANALOGAS DE CORRIENTE O VOLTAJE PARA MICROLOGIX 1500	\$ 1.00
566200862	MODULO 2 SALIDAS ANALOGAS DE CORRIENTE O VOLTAJE PARA MICROLOGIX 1500	\$ 1.00
566200863	TERMINADOR FINAL MICROLOGIX 1500	\$ 1.00
566200864	TERMINADOR FINAL MICROLOGIX 1500	\$ 1.00
566200865	TERMINADOR FINAL MICROLOGIX 1500	\$ 1.00
566200866	TERMINADOR FINAL MICROLOGIX 1500	\$ 1.00
566200867	TERMINADOR FINAL MICROLOGIX 1500	\$ 1.00
566200868	BLOCK DE ALAMBRADO PARA MODULO DE MICROLOGIX1500	\$ 1.00
566200869	BLOCK DE ALAMBRADO PARA MODULO DE MICROLOGIX1500	\$ 1.00
566200870	BLOCK DE ALAMBRADO PARA MODULO DE MICROLOGIX1500	\$ 1.00
566200871	BLOCK DE ALAMBRADO PARA MODULO DE MICROLOGIX1500	\$ 1.00
566200872	BLOCK DE ALAMBRADO PARA MODULO DE MICROLOGIX1500	\$ 1.00



Relacion de bienes muebles que comprenden su patrimonio cuenta publica 2021 (2do. trimestre)		
Codigo	Descripcion del bien	Valor en Libros
566200873	BLOCK DE ALAMBRADO PARA MODULO DE MICROLOGIX1500	\$ 1.00
566200874	BLOCK DE ALAMBRADO PARA MODULO DE MICROLOGIX1500	\$ 1.00
566200875	BLOCK DE ALAMBRADO PARA MODULO DE MICROLOGIX1500	\$ 1.00
566200876	BLOCK DE ALAMBRADO PARA MODULO DE MICROLOGIX1500	\$ 1.00
566200877	BLOCK DE ALAMBRADO PARA MODULO DE MICROLOGIX1500	\$ 1.00
566200878	BLOCK DE ALAMBRADO PARA MODULO DE MICROLOGIX1500	\$ 1.00
566200879	BLOCK DE ALAMBRADO PARA MODULO DE MICROLOGIX1500	\$ 1.00
566200880	BLOCK DE ALAMBRADO PARA MODULO DE MICROLOGIX1500	\$ 1.00
566200881	BLOCK DE ALAMBRADO PARA MODULO DE MICROLOGIX1500	\$ 1.00
566200882	BLOCK DE ALAMBRADO PARA MODULO DE MICROLOGIX1500	\$ 1.00
566200883	ACOPLADOR DE RED DH-485 PARA MICROLOGIX	\$ 1.00
566200884	ACOPLADOR DE RED DH-485 PARA MICROLOGIX	\$ 1.00
566200885	BLOCK DE ALAMBRADO PARA MODULO DE MICROLOGIX1500	\$ 1.00
566200886	BLOCK DE ALAMBRADO PARA MODULO DE MICROLOGIX1500	\$ 1.00
566200887	BLOCK DE ALAMBRADO PARA MODULO DE MICROLOGIX1500	\$ 1.00
566200888	BLOCK DE ALAMBRADO PARA MODULO DE MICROLOGIX1500	\$ 1.00
566200889	BLOCK DE ALAMBRADO PARA MODULO DE MICROLOGIX1500	\$ 1.00
566200890	PAQUETE DE ARRANQUE MICROLOGIX 1500 7K MEMORIA	\$ 1.00
566200891	PAQUETE DE ARRANQUE MICROLOGIX 1500 7K MEMORIA	\$ 1.00
566200892	PAQUETE DE ARRANQUE MICROLOGIX 1500 7K MEMORIA	\$ 1.00
566200893	PAQUETE DE ARRANQUE MICROLOGIX 1500 7K MEMORIA	\$ 1.00



Relacion de bienes muebles que comprenden su patrimonio cuenta publica 2021 (2do. trimestre)		
Codigo	Descripcion del bien	Valor en Libros
566200894	PAQUETE DE ARRANQUE MICROLOGIX 1500 7K MEMORIA MODULO DE 8 SALIDAS,2 COMUNES 5-265 VCA/5-125 VCD	\$ 1.00
566200895	SALIDA TIPO RELAY MICROLOGIK 1500 MODULO DE 8 SALIDAS,2 COMUNES 5-265 VCA/5-125 VCD	\$ 1.00
566200896	SALIDA TIPO RELAY MICROLOGIK 1500 MODULO DE 8 SALIDAS,2 COMUNES 5-265 VCA/5-125 VCD	\$ 1.00
566200897	SALIDA TIPO RELAY MICROLOGIK 1500 MODULO DE 8 SALIDAS,2 COMUNES 5-265 VCA/5-125 VCD	\$ 1.00
566200898	SALIDA TIPO RELAY MICROLOGIK 1500 MODULO DE 8 SALIDAS,2 COMUNES 5-265 VCA/5-125 VCD	\$ 1.00
566200899	SALIDA TIPO RELAY MICROLOGIK 1500	\$ 1.00
511100959	LOCKER METALICO DE 4 PUETAS	\$ 1.00
511102600	BUTACA	\$ 1.00
511102601	BUTACA	\$ 1.00
511102602	BUTACA	\$ 1.00
511102603	BUTACA	\$ 1.00
515300750	CARTUCHO TRONCAL	\$ 1.00
515300751	CARTUCHO TRONCAL	\$ 1.00
515300752	ADAPTADOR	\$ 1.00
515300753	ADAPTADOR	\$ 1.00
511102604	BUTACA	\$ 1.00
567401418	MICROMETRO DIGITAL	\$ 1.00
567401419	MICROMETRO DIGITAL	\$ 1.00
567401420	MICROMETRO DIGITAL	\$ 1.00
567401421	MICROMETRO DIGITAL	\$ 1.00
567401422	MICROMETRO DIGITAL	\$ 1.00
567401423	MICROMETRO DIGITAL	\$ 1.00
567401424	MICROMETRO DIGITAL	\$ 1.00
567401425	MICROMETRO DIGITAL	\$ 1.00
567401426	MICROMETRO DIGITAL	\$ 1.00
567401427	MICROMETRO DIGITAL	\$ 1.00
567401428	MICROMETRO DIGITAL	\$ 1.00
567401429	MICROMETRO DIGITAL	\$ 1.00
567401430	MICROMETRO DIGITAL	\$ 1.00
567401431	MICROMETRO DIGITAL	\$ 1.00
567401432	MICROMETRO DIGITAL	\$ 1.00
567401433	MICROMETRO DIGITAL	\$ 1.00
567401434	MICROMETRO DIGITAL	\$ 1.00
567401436	MICROMETRO DIGITAL	\$ 1.00





Relacion de bienes muebles que comprenden su patrimonio cuenta publica 2021 (2do. trimestre)		
Codigo	Descripcion del bien	Valor en Libros
567401437	MICROMETRO DIGITAL	\$ 1.00
567401438	MICROMETRO DIGITAL	\$ 1.00
567401439	MICROMETRO DIGITAL	\$ 1.00
567401440	MICROMETRO DIGITAL	\$ 1.00
567401441	MICROMETRO DIGITAL	\$ 1.00
567401442	MICROMETRO DIGITAL	\$ 1.00
567401443	MICROMETRO DIGITAL	\$ 1.00
567401444	MICROMETRO DIGITAL	\$ 1.00
567401445	MICROMETRO DIGITAL	\$ 1.00
567401446	MICROMETRO DIGITAL	\$ 1.00
567401447	MICROMETRO DIGITAL	\$ 1.00
567401448	CALIBRADOR VERNIER	\$ 1.00
567401449	CALIBRADOR VERNIER	\$ 1.00
567401450	CALIBRADOR VERNIER	\$ 1.00
567401451	CALIBRADOR VERNIER	\$ 1.00
567401452	CALIBRADOR VERNIER	\$ 1.00
567401453	CALIBRADOR VERNIER	\$ 1.00
567401454	CALIBRADOR VERNIER	\$ 1.00
567401455	CALIBRADOR VERNIER	\$ 1.00
567401456	CALIBRADOR VERNIER	\$ 1.00
567401457	CALIBRADOR VERNIER	\$ 1.00
567401458	CALIBRADOR VERNIER	\$ 1.00
567401459	CALIBRADOR VERNIER	\$ 1.00
567401460	CALIBRADOR VERNIER	\$ 1.00
567401461	CALIBRADOR VERNIER	\$ 1.00
567401462	CALIBRADOR VERNIER	\$ 1.00
511102605	BUTACA	\$ 1.00
515200034	TELEFONO	\$ 1.00
515200038	TELEFONO	\$ 1.00
515200041	TELEFONO	\$ 1.00
515200048	TELEFONO NORTEL	\$ 1.00
515200061	TELEFONO	\$ 1.00
515200062	TELEFONO	\$ 1.00
515200063	TELEFONO	\$ 1.00
511102606	BUTACA	\$ 1.00
515300737	COMPUTADORA	\$ 1.00
515300738	COMPUTADORA	\$ 1.00
515300739	COMPUTADORA	\$ 1.00
515300740	COMPUTADORA	\$ 1.00
515300741	COMPUTADORA	\$ 1.00



Relacion de bienes muebles que comprenden su patrimonio cuenta publica 2021 (2do. trimestre)		
Codigo	Descripcion del bien	Valor en Libros
515300742	COMPUTADORA	\$ 1.00
515300743	COMPUTADORA	\$ 1.00
515300744	COMPUTADORA	\$ 1.00
515300747	COMPUTADORA	\$ 1.00
523200001	CAMARA DIGITAL	\$ 1.00
511102607	BUTACA	\$ 1.00
511102608	BUTACA	\$ 1.00
511102609	BUTACA	\$ 1.00
511102610	BUTACA	\$ 1.00
	ANALIZADOR Y BALANCEADOR DE VIBRACIONES MECANICAS	\$ 1.00
567401417	, Y ESTROBOSCOPIO ELECTRONICO	\$ 1.00
511102611	BUTACA	\$ 1.00
511102612	BUTACA	\$ 1.00
511102613	BUTACA	\$ 1.00
511102614	BUTACA	\$ 1.00
511102615	BUTACA	\$ 1.00
511102616	BUTACA	\$ 1.00
511102617	BUTACA	\$ 1.00
511102618	BUTACA	\$ 1.00
511102619	BUTACA	\$ 1.00
511102620	BUTACA	\$ 1.00
511102621	BUTACA	\$ 1.00
561400030	PLANTA TRATADORA DE AGUAS RESIDUALES	\$ 1.00
511102622	BUTACA	\$ 1.00
511102623	BUTACA	\$ 1.00
511102624	BUTACA	\$ 1.00
511102625	BUTACA	\$ 1.00
511102626	BUTACA	\$ 1.00
591300007	LICENCIA	\$ 1.00
511102627	BUTACA	\$ 1.00
511102628	BUTACA	\$ 1.00
566200019	TERMOMETRO	\$ 1.00
567200002	ESMERILADORA	\$ 1.00
567200003	ROTOMARTILLO	\$ 1.00
567400004	ESCALERA	\$ 1.00
511102630	BUTACA	\$ 1.00
511102631	BUTACA	\$ 1.00
511101024	CLOSET MOVIBLE	\$ 1.00
511102632	BUTACA	\$ 1.00
511102633	BUTACA	\$ 1.00



Relacion de bienes muebles que comprenden su patrimonio cuenta publica 2021 (2do. trimestre)		
Codigo	Descripcion del bien	Valor en Libros
511102634	BUTACA	\$ 1.00
511101025	PODIUM	\$ 1.00
511101026	BUZON	\$ 1.00
511101027	BUZON	\$ 1.00
511101028	BUZON	\$ 1.00
511101029	BUZON	\$ 1.00
511101030	BUZON	\$ 1.00
511101031	BUZON	\$ 1.00
511101032	BUZON	\$ 1.00
511101033	BUZON	\$ 1.00
511102635	BUTACA	\$ 1.00
515300820	IMPRESORA	\$ 1.00
511102636	BUTACA	\$ 1.00
511102637	BUTACA	\$ 1.00
511102638	BUTACA	\$ 1.00
511102639	BUTACA	\$ 1.00
511102640	BUTACA	\$ 1.00
511102641	BUTACA	\$ 1.00
511102642	BUTACA	\$ 1.00
511102946	ARCHIVERO	\$ 1.00
511102947	ARCHIVERO	\$ 1.00
511102948	ARCHIVERO	\$ 1.00
511102949	ARCHIVERO	\$ 1.00
511102950	ESCRITORIO	\$ 1.00
511102951	ESCRITORIO	\$ 1.00
511102952	LATERAL	\$ 1.00
511102953	LATERAL	\$ 1.00
511102954	LATERAL	\$ 1.00
511102955	LATERAL	\$ 1.00
511102956	LATERAL	\$ 1.00
511102957	LIBRERO ABIERTO	\$ 1.00
511102958	MESA ESQUINERA	\$ 1.00
511102959	MESA DE RECEPCIÓN	\$ 1.00
511102960	MESA DE RECEPCIÓN	\$ 1.00
511102961	MESA RECTANGULAR	\$ 1.00
511102962	MESA RECTANGULAR	\$ 1.00
511102963	MESA RECTANGULAR	\$ 1.00
511102964	MESA RECTANGULAR	\$ 1.00
511102965	MESA RECTANGULAR	\$ 1.00
511102966	MESA RECTANGULAR	\$ 1.00



Relacion de bienes muebles que comprenden su patrimonio cuenta publica 2021 (2do. trimestre)		
Codigo	Descripcion del bien	Valor en Libros
511102967	MESA RECTANGULAR	\$ 1.00
511102968	MESA RECTANGULAR	\$ 1.00
511102969	MESA RECTANGULAR	\$ 1.00
511102970	MESA RECTANGULAR	\$ 1.00
511102971	MESA RECTANGULAR	\$ 1.00
511102972	MESA RECTANGULAR	\$ 1.00
511102973	MESA RECTANGULAR	\$ 1.00
511102974	MESA RECTANGULAR	\$ 1.00
511102975	MESA RECTANGULAR	\$ 1.00
511102976	MESA RECTANGULAR	\$ 1.00
511102977	MESA RECTANGULAR	\$ 1.00
511102978	MESA RECTANGULAR	\$ 1.00
511102979	MESA RECTANGULAR	\$ 1.00
511102980	MESA RECTANGULAR	\$ 1.00
511102981	MESA RECTANGULAR	\$ 1.00
511102983	MESA RECTANGULAR	\$ 1.00
511102985	MESA RECTANGULAR	\$ 1.00
511102986	MESA RECTANGULAR	\$ 1.00
511102987	MESA RECTANGULAR	\$ 1.00
511102988	MESA RECTANGULAR	\$ 1.00
511102989	MESA RECTANGULAR	\$ 1.00
511102990	MESA RECTANGULAR	\$ 1.00
511102991	MESA RECTANGULAR	\$ 1.00
511102992	MESA RECTANGULAR	\$ 1.00
511102993	MESA RECTANGULAR	\$ 1.00
511102994	MESA RECTANGULAR	\$ 1.00
511102995	MESA RECTANGULAR	\$ 1.00
511102996	MESA RECTANGULAR	\$ 1.00
511102997	MESA RECTANGULAR	\$ 1.00
511102998	MESA RECTANGULAR	\$ 1.00
511102999	MESA RECTANGULAR	\$ 1.00
511103000	MESA RECTANGULAR	\$ 1.00
511103001	MESA RECTANGULAR	\$ 1.00
511103002	MESA RECTANGULAR	\$ 1.00
511103003	MESA RECTANGULAR	\$ 1.00
511103004	MESA RECTANGULAR	\$ 1.00
511103005	MESA RECTANGULAR	\$ 1.00
511103006	MESA RECTANGULAR	\$ 1.00
511103007	MESA RECTANGULAR	\$ 1.00
511103008	MESA RECTANGULAR	\$ 1.00



Relacion de bienes muebles que comprenden su patrimonio  
cuenta publica 2021 (2do. trimestre)

Codigo	Descripcion del bien	Valor en Libros
511103009	MESA RECTANGULAR	\$ 1.00
511103010	MESA RECTANGULAR	\$ 1.00
511103011	MESA RECTANGULAR	\$ 1.00
511103012	MESA RECTANGULAR	\$ 1.00
511103013	MESA RECTANGULAR	\$ 1.00
511103014	MESA RECTANGULAR	\$ 1.00
511103015	MESA RECTANGULAR	\$ 1.00
511103016	MESA RECTANGULAR	\$ 1.00
511103017	MESA RECTANGULAR	\$ 1.00
511103018	MESA RECTANGULAR	\$ 1.00
511103019	MESA RECTANGULAR	\$ 1.00
511103020	MESA RECTANGULAR	\$ 1.00
511103021	MESA RECTANGULAR	\$ 1.00
511103022	MESA RECTANGULAR	\$ 1.00
511103023	MESA RECTANGULAR	\$ 1.00
511103024	MESA RECTANGULAR	\$ 1.00
511103025	MESA RECTANGULAR	\$ 1.00
511103026	MESA RECTANGULAR	\$ 1.00
511103027	MESA RECTANGULAR	\$ 1.00
511103028	MESA RECTANGULAR	\$ 1.00
511103029	MESA RECTANGULAR	\$ 1.00
511103030	MESA RECTANGULAR	\$ 1.00
511103031	MESA RECTANGULAR	\$ 1.00
511103032	MESA RECTANGULAR	\$ 1.00
511103033	MESA RECTANGULAR	\$ 1.00
511103034	MESA RECTANGULAR	\$ 1.00
511103035	MESA RECTANGULAR	\$ 1.00
511103036	MESA RECTANGULAR	\$ 1.00
511103037	MESA RECTANGULAR	\$ 1.00
511103038	MESA RECTANGULAR	\$ 1.00
511103039	MESA RECTANGULAR	\$ 1.00
511103040	MESA RECTANGULAR	\$ 1.00
511103041	MESA RECTANGULAR	\$ 1.00
511103042	MESA RECTANGULAR	\$ 1.00
511103043	MESA RECTANGULAR	\$ 1.00
511103044	MESA RECTANGULAR	\$ 1.00
511103055	SILLON EJECUTIVO	\$ 1.00
511103056	SILLON EJECUTIVO	\$ 1.00
511103057	SILLON EJECUTIVO	\$ 1.00
511103058	SILLON EJECUTIVO	\$ 1.00



Relacion de bienes muebles que comprenden su patrimonio cuenta publica 2021 (2do. trimestre)		
Codigo	Descripcion del bien	Valor en Libros
511103059	SILLON EJECUTIVO	\$ 1.00
511103060	SILLON EJECUTIVO	\$ 1.00
511103061	SILLON EJECUTIVO	\$ 1.00
511103062	SILLON SEMIEJECUTIVO	\$ 1.00
511103063	SILLON SEMIEJECUTIVO	\$ 1.00
511103064	SILLON SEMIEJECUTIVO	\$ 1.00
511103065	SILLON SEMIEJECUTIVO	\$ 1.00
511103066	SILLON SEMIEJECUTIVO	\$ 1.00
511103067	SILLON SEMIEJECUTIVO	\$ 1.00
511103068	SILLON SEMIEJECUTIVO	\$ 1.00
511103069	SILLON SEMIEJECUTIVO	\$ 1.00
511103070	SILLON VISITANTE	\$ 1.00
511103071	SILLON VISITANTE	\$ 1.00
511103072	SILLON VISITANTE	\$ 1.00
511103073	SILLON VISITANTE	\$ 1.00
511103074	SILLON VISITANTE	\$ 1.00
511103075	SILLON VISITANTE	\$ 1.00
511103076	SILLON VISITANTE	\$ 1.00
511103077	SILLON VISITANTE	\$ 1.00
511103078	SILLON VISITANTE	\$ 1.00
511103079	SILLON VISITANTE	\$ 1.00
511103080	SILLON VISITANTE	\$ 1.00
511103081	SILLON VISITANTE	\$ 1.00
511103082	SILLON VISITANTE	\$ 1.00
511103083	SILLON VISITANTE	\$ 1.00
511103084	SILLON VISITANTE	\$ 1.00
511103085	SILLON VISITANTE	\$ 1.00
511103086	SILLON VISITANTE	\$ 1.00
511103087	SILLON VISITANTE	\$ 1.00
511102643	BUTACA	\$ 1.00
511102644	BUTACA	\$ 1.00
511102645	BUTACA	\$ 1.00
511101034	LOCKER	\$ 1.00
511101035	LOCKER	\$ 1.00
511101036	LOCKER	\$ 1.00
511101037	LOCKER	\$ 1.00
511101038	LOCKER	\$ 1.00
511101039	LOCKER	\$ 1.00
511101040	LOCKER	\$ 1.00
511102646	BUTACA	\$ 1.00



Relacion de bienes muebles que comprenden su patrimonio cuenta publica 2021 (2do. trimestre)		
Codigo	Descripcion del bien	Valor en Libros
566200936	HIDRAULICA 2000 NIVEL BASICO TP-501	\$ 1.00
566200937	HIDRAULICA 2000 NIVEL BASICO TP-501	\$ 1.00
566200938	JUEGO DE NEUMATICA	\$ 1.00
566200939	FUENTE DE ALIMENTACION	\$ 1.00
566200940	ELECTRO VALVULAS DE 5/2 VIAS CON DIODO LUMINOSO	\$ 1.00
566200941	ELECTRO VALVULAS DE 5/2 VIAS CON DIODO LUMINOSO	\$ 1.00
566200942	ELECTRO VALVULAS DE 5/2 VIAS CON DIODO LUMINOSO	\$ 1.00
566200943	ELECTRO VALVULAS DE 5/2 VIAS CON DIODO LUMINOSO	\$ 1.00
566200944	VALVULA NEUMATICA DE IMPULSO DE 5/2 VIA	\$ 1.00
566200945	VALVULA NEUMATICA DE IMPULSO DE 5/2 VIA	\$ 1.00
566200946	VALVULA NEUMATICA DE IMPULSO DE 5/2 VIA	\$ 1.00
566200947	VALVULA NEUMATICA DE IMPULSO DE 5/2 VIA	\$ 1.00
566200948	JUEGO DE CABLES	\$ 1.00
566200949	ELECTRONEUMATICA 2000 BASICO TP-201	\$ 1.00
566200950	JUEGO DE ELECTRONEUMATICA	\$ 1.00
511102647	BUTACA	\$ 1.00
511102929	ARCHIVERO	\$ 1.00
511102930	ARCHIVERO	\$ 1.00
511102931	ARCHIVERO	\$ 1.00
511102932	ARCHIVERO	\$ 1.00
511102933	ARCHIVERO	\$ 1.00
511102934	ARCHIVERO	\$ 1.00
511102935	ARCHIVERO	\$ 1.00
511102936	ARCHIVERO	\$ 1.00
511102937	ARCHIVERO	\$ 1.00
511102938	ARCHIVERO	\$ 1.00
511102939	ARCHIVERO	\$ 1.00
511102940	ARCHIVERO	\$ 1.00
511102941	BATERIA DE TRES PLAZAS	\$ 1.00
511102942	BATERIA DE TRES PLAZAS	\$ 1.00
511102943	MESA	\$ 1.00
511102944	MESA	\$ 1.00
511102945	SILLON EJECUTIVO	\$ 1.00
511100949	LIBRERO	\$ 1.00
511102205	MODULO OPERATIVO	\$ 1.00
511102224	MODULO OPERATIVO	\$ 1.00



Relacion de bienes muebles que comprenden su patrimonio cuenta publica 2021 (2do. trimestre)		
Codigo	Descripcion del bien	Valor en Libros
511102228	MODULO OPERATIVO	\$ 1.00
511102231	MODULO OPERATIVO	\$ 1.00
511102232	MODULO OPERATIVO	\$ 1.00
511102234	MODULO OPERATIVO	\$ 1.00
511102648	BUTACA	\$ 1.00
511102649	BUTACA	\$ 1.00
511102650	BUTACA	\$ 1.00
511102651	BUTACA	\$ 1.00
511101041	LOCKER	\$ 1.00
511101042	LOCKER	\$ 1.00
511101043	LOCKER	\$ 1.00
511101044	LOCKER	\$ 1.00
511101045	LOCKER	\$ 1.00
511101046	LOCKER	\$ 1.00
511101047	LOCKER	\$ 1.00
511102652	BUTACA	\$ 1.00
519200103	CAFETERA	\$ 1.00
519200104	CAFETERA	\$ 1.00
511102653	BUTACA	\$ 1.00
511102654	BUTACA	\$ 1.00
511102655	BUTACA	\$ 1.00
511102656	BUTACA	\$ 1.00
511102657	BUTACA	\$ 1.00
511102658	BUTACA	\$ 1.00
511102659	BUTACA	\$ 1.00
523200002	CAMARA FOTOGRAFICA	\$ 1.00
511102660	BUTACA	\$ 1.00
511102661	BUTACA	\$ 1.00
511102662	BUTACA	\$ 1.00
511102663	BUTACA	\$ 1.00
511102664	BUTACA	\$ 1.00
511102665	BUTACA	\$ 1.00
511102666	BUTACA	\$ 1.00
511103123	ESCRITORIO	\$ 1.00
511103124	ESCRITORIO	\$ 1.00
511103125	ESCRITORIO	\$ 1.00
511103126	ESCRITORIO	\$ 1.00
511103127	ESCRITORIO	\$ 1.00
511103128	ESCRITORIO PO02-01940	\$ 1.00
511103129	ESCRITORIO PO02-01943	\$ 1.00





Relacion de bienes muebles que comprenden su patrimonio cuenta publica 2021 (2do. trimestre)		
Codigo	Descripcion del bien	Valor en Libros
511103130	ESCRITORIO PO02-01941	\$ 1.00
511103131	ESCRITORIO PO02-01935	\$ 1.00
511103132	ESCRITORIO PO02-01938	\$ 1.00
511103133	ESCRITORIO PO02-01909	\$ 1.00
511103134	ESCRITORIO PO02-01908	\$ 1.00
511103135	ESCRITORIO PO02-01942	\$ 1.00
511103136	ESCRITORIO	\$ 1.00
511103137	ESCRITORIO	\$ 1.00
511103138	SILLA SECRETARIAL	\$ 1.00
511103139	SILLA SECRETARIAL	\$ 1.00
511103140	SILLA SECRETARIAL	\$ 1.00
511103141	SILLA SECRETARIAL	\$ 1.00
511103142	SILLA SECRETARIAL	\$ 1.00
511103143	SILLA SECRETARIAL	\$ 1.00
511103144	SILLA SECRETARIAL	\$ 1.00
511103145	SILLA SECRETARIAL	\$ 1.00
511103146	SILLA SECRETARIAL	\$ 1.00
511103147	SILLA SECRETARIAL	\$ 1.00
511103148	SILLA SECRETARIAL	\$ 1.00
511103149	SILLA SECRETARIAL	\$ 1.00
511103150	SILLA SECRETARIAL	\$ 1.00
511103151	SILLA SECRETARIAL	\$ 1.00
511103152	SILLA SECRETARIAL	\$ 1.00
511103153	SILLA SECRETARIAL	\$ 1.00
511103154	SILLA SECRETARIAL	\$ 1.00
511103155	SILLA SECRETARIAL	\$ 1.00
511103156	SILLA SECRETARIAL	\$ 1.00
511103157	SILLA SECRETARIAL	\$ 1.00
511103158	ESCRITORIO	\$ 1.00
511103159	ESCRITORIO	\$ 1.00
511103160	ESCRITORIO	\$ 1.00
511103161	ESCRITORIO	\$ 1.00
511103162	ESCRITORIO	\$ 1.00
511103163	ESCRITORIO	\$ 1.00
511103164	ESCRITORIO	\$ 1.00
511103165	ESCRITORIO	\$ 1.00
511103166	ESCRITORIO	\$ 1.00
511103167	ESCRITORIO	\$ 1.00
511103168	ESCRITORIO	\$ 1.00
511103169	ESCRITORIO	\$ 1.00



Relacion de bienes muebles que comprenden su patrimonio cuenta publica 2021 (2do. trimestre)		
Codigo	Descripcion del bien	Valor en Libros
511103170	ESCRITORIO	\$ 1.00
511103171	ESCRITORIO	\$ 1.00
511103172	ESCRITORIO	\$ 1.00
511103173	LATERAL	\$ 1.00
511103174	LATERAL	\$ 1.00
511103175	LATERAL	\$ 1.00
511103176	LATERAL	\$ 1.00
511103177	LATERAL	\$ 1.00
511103178	LATERAL	\$ 1.00
511103179	LATERAL	\$ 1.00
511103180	LATERAL	\$ 1.00
511103181	LATERAL	\$ 1.00
511103182	LATERAL	\$ 1.00
511103183	LATERAL	\$ 1.00
511103184	LATERAL	\$ 1.00
511103185	LATERAL	\$ 1.00
511103186	LATERAL	\$ 1.00
511103187	LATERAL	\$ 1.00
511102667	BUTACA	\$ 1.00
511102668	BUTACA	\$ 1.00
511102669	BUTACA	\$ 1.00
511102670	BUTACA	\$ 1.00
511102671	BUTACA	\$ 1.00
511102672	BUTACA	\$ 1.00
511102673	BUTACA	\$ 1.00
511102674	BUTACA	\$ 1.00
511101048	VITRINA	\$ 1.00
511101049	VITRINA	\$ 1.00
511102675	BUTACA	\$ 1.00
511102676	BUTACA	\$ 1.00
511102677	BUTACA	\$ 1.00
561400022	PORTA DE ROSCADO	\$ 1.00
566200028	SENSOR FOTOELECTRICO	\$ 1.00
566200029	SENSOR FOTOELECTRICO	\$ 1.00
511102678	BUTACA	\$ 1.00
511102679	BUTACA	\$ 1.00
511102680	BUTACA	\$ 1.00
511102681	BUTACA	\$ 1.00
511102682	BUTACA	\$ 1.00
511102683	BUTACA	\$ 1.00



Relacion de bienes muebles que comprenden su patrimonio cuenta publica 2021 (2do. trimestre)		
Codigo	Descripcion del bien	Valor en Libros
511102684	BUTACA	\$ 1.00
515300805	COMPUTADORA	\$ 1.00
515300806	COMPUTADORA	\$ 1.00
515300807	COMPUTADORA	\$ 1.00
515300808	COMPUTADORA	\$ 1.00
515300809	COMPUTADORA	\$ 1.00
515300810	COMPUTADORA	\$ 1.00
515300811	COMPUTADORA	\$ 1.00
515300812	COMPUTADORA	\$ 1.00
515300813	COMPUTADORA	\$ 1.00
515300814	COMPUTADORA	\$ 1.00
511102685	BUTACA	\$ 1.00
511102686	BUTACA	\$ 1.00
511102687	BUTACA	\$ 1.00
511102688	BUTACA	\$ 1.00
511102689	BUTACA	\$ 1.00
515300815	REGULADOR	\$ 1.00
515300816	REGULADOR	\$ 1.00
511100960	MESA	\$ 1.00
511100961	MESA	\$ 1.00
511100962	MESA	\$ 1.00
511100963	MESA	\$ 1.00
511100964	MESA	\$ 1.00
511100965	MESA	\$ 1.00
511100966	MESA	\$ 1.00
511100967	MESA	\$ 1.00
511100968	MESA	\$ 1.00
511100969	MESA	\$ 1.00
511100970	MESA	\$ 1.00
511100971	MESA	\$ 1.00
511100972	MESA	\$ 1.00
511100973	MESA	\$ 1.00
511100974	MESA	\$ 1.00
511100975	MESA	\$ 1.00
511100976	MESA	\$ 1.00
511100977	MESA	\$ 1.00
511100978	MESA	\$ 1.00
511100979	MESA	\$ 1.00
511100980	MESA	\$ 1.00
511100981	MESA	\$ 1.00



Relacion de bienes muebles que comprenden su patrimonio  
cuenta publica 2021 (2do. trimestre)

Codigo	Descripcion del bien	Valor en Libros
511100982	MESA	\$ 1.00
511100983	MESA	\$ 1.00
511100984	MESA	\$ 1.00
511100985	MESA	\$ 1.00
511100986	MESA	\$ 1.00
511100987	MESA	\$ 1.00
511100988	MESA	\$ 1.00
511100989	MESA	\$ 1.00
511100990	MESA	\$ 1.00
511100991	MESA	\$ 1.00
511100992	MESA	\$ 1.00
511100993	MESA	\$ 1.00
511100994	MESA	\$ 1.00
511100995	MESA	\$ 1.00
511100996	MESA	\$ 1.00
511100997	MESA	\$ 1.00
511100998	MESA	\$ 1.00
511100999	MESA	\$ 1.00
511101000	MESA	\$ 1.00
511101001	MESA	\$ 1.00
511101002	MESA	\$ 1.00
511101003	MESA	\$ 1.00
511101004	MESA	\$ 1.00
511101005	MESA	\$ 1.00
511101006	MESA	\$ 1.00
511101007	MESA	\$ 1.00
511101008	MESA	\$ 1.00
511101009	MESA	\$ 1.00
511101010	MESA	\$ 1.00
511101011	MESA	\$ 1.00
511101012	MESA	\$ 1.00
511101013	MESA	\$ 1.00
511101014	MESA	\$ 1.00
511101015	MESA	\$ 1.00
511101016	MESA	\$ 1.00
511101017	MESA	\$ 1.00
511101018	MESA	\$ 1.00
511101019	MESA	\$ 1.00
511102690	BUTACA	\$ 1.00
511102691	BUTACA	\$ 1.00



Relacion de bienes muebles que comprenden su patrimonio cuenta publica 2021 (2do. trimestre)		
Codigo	Descripcion del bien	Valor en Libros
511102692	BUTACA	\$ 1.00
511102693	BUTACA	\$ 1.00
511102694	BUTACA	\$ 1.00
511102695	BUTACA	\$ 1.00
511102696	BUTACA	\$ 1.00
511100950	LIBRERO	\$ 1.00
511102697	BUTACA	\$ 1.00
511102698	BUTACA	\$ 1.00
511102699	BUTACA	\$ 1.00
511102700	BUTACA	\$ 1.00
511102701	BUTACA	\$ 1.00
511102702	BUTACA	\$ 1.00
511102703	BUTACA	\$ 1.00
511102704	BUTACA	\$ 1.00
511102705	BUTACA	\$ 1.00
511102706	BUTACA	\$ 1.00
511102707	BUTACA	\$ 1.00
511100951	MUEBLE P/ COMEDOR	\$ 1.00
511100952	MUEBLE P/ COMEDOR	\$ 1.00
511102708	BUTACA	\$ 1.00
511103219	BUTACA	\$ 1.00
511103220	BUTACA	\$ 1.00
511103221	BUTACA	\$ 1.00
511103222	BUTACA	\$ 1.00
511103223	BUTACA	\$ 1.00
511103224	BUTACA	\$ 1.00
511103225	BUTACA	\$ 1.00
511103226	BUTACA	\$ 1.00
511103227	BUTACA	\$ 1.00
511103228	BUTACA	\$ 1.00
511103229	BUTACA	\$ 1.00
511103230	BUTACA	\$ 1.00
511103231	BUTACA	\$ 1.00
511103232	BUTACA	\$ 1.00
511103233	BUTACA	\$ 1.00
511103234	BUTACA	\$ 1.00
511103235	BUTACA	\$ 1.00
511103236	BUTACA	\$ 1.00
511103237	BUTACA	\$ 1.00
511103238	BUTACA	\$ 1.00



Relacion de bienes muebles que comprenden su patrimonio cuenta publica 2021 (2do. trimestre)		
Codigo	Descripcion del bien	Valor en Libros
511103239	BUTACA	\$ 1.00
511103240	BUTACA	\$ 1.00
511103241	BUTACA	\$ 1.00
511103242	BUTACA	\$ 1.00
511103243	BUTACA	\$ 1.00
511103244	BUTACA	\$ 1.00
511103245	BUTACA	\$ 1.00
511103246	BUTACA	\$ 1.00
511103247	BUTACA	\$ 1.00
511103248	BUTACA	\$ 1.00
511103249	BUTACA	\$ 1.00
511103250	BUTACA	\$ 1.00
511103251	BUTACA	\$ 1.00
511103252	BUTACA	\$ 1.00
511103253	BUTACA	\$ 1.00
511103254	BUTACA	\$ 1.00
511103255	BUTACA	\$ 1.00
511103256	BUTACA	\$ 1.00
511103257	BUTACA	\$ 1.00
511103258	BUTACA	\$ 1.00
511103259	BUTACA	\$ 1.00
511103260	BUTACA	\$ 1.00
511103261	BUTACA	\$ 1.00
511103262	BUTACA	\$ 1.00
511103263	BUTACA	\$ 1.00
511103264	BUTACA	\$ 1.00
511103265	BUTACA	\$ 1.00
511103266	BUTACA	\$ 1.00
562400001	EQ. P/ SOLDAR	\$ 1.00
511102709	BUTACA	\$ 1.00
511102710	BUTACA	\$ 1.00
511102711	BUTACA	\$ 1.00
511102712	BUTACA	\$ 1.00
511102713	BUTACA	\$ 1.00
511102714	BUTACA	\$ 1.00
511102715	BUTACA	\$ 1.00
562400002	EQ. P/ SOLDAR	\$ 1.00
511102716	BUTACA	\$ 1.00
511103188	CAJONERA	\$ 1.00
511103189	CAJONERA	\$ 1.00



Relacion de bienes muebles que comprenden su patrimonio  
cuenta publica 2021 (2do. trimestre)

Codigo	Descripcion del bien	Valor en Libros
511103190	CAJONERA	\$ 1.00
511103191	CAJONERA	\$ 1.00
511103192	CAJONERA	\$ 1.00
511103193	CAJONERA	\$ 1.00
511103194	CAJONERA	\$ 1.00
511103195	CAJONERA	\$ 1.00
511103196	CAJONERA	\$ 1.00
511103197	CAJONERA	\$ 1.00
511103198	CAJONERA	\$ 1.00
511103199	CAJONERA	\$ 1.00
511103200	CAJONERA	\$ 1.00
511103201	CAJONERA	\$ 1.00
511103202	CAJONERA	\$ 1.00
511103203	CREDENZA	\$ 1.00
511103204	CREDENZA	\$ 1.00
511103205	CREDENZA	\$ 1.00
511103206	CREDENZA	\$ 1.00
511103207	CREDENZA	\$ 1.00
511103208	CREDENZA	\$ 1.00
511103209	CREDENZA	\$ 1.00
511103210	CREDENZA	\$ 1.00
511103211	CREDENZA	\$ 1.00
511103212	ESCRITORIO	\$ 1.00
511103213	CREDENZA	\$ 1.00
511103214	CREDENZA	\$ 1.00
511103215	CREDENZA	\$ 1.00
511103216	CREDENZA	\$ 1.00
511103217	CREDENZA	\$ 1.00
511103218	PENISULA	\$ 1.00
511102717	BUTACA	\$ 1.00
511102718	BUTACA	\$ 1.00
511102719	BUTACA	\$ 1.00
511102720	BUTACA	\$ 1.00
511102721	BUTACA	\$ 1.00
511102722	BUTACA	\$ 1.00
511102723	BUTACA	\$ 1.00
511102724	BUTACA	\$ 1.00
511102725	BUTACA	\$ 1.00
511102726	BUTACA	\$ 1.00
511102727	BUTACA	\$ 1.00



Relacion de bienes muebles que comprenden su patrimonio cuenta publica 2021 (2do. trimestre)		
Codigo	Descripcion del bien	Valor en Libros
511102728	BUTACA	\$ 1.00
511102729	BUTACA	\$ 1.00
511102730	BUTACA	\$ 1.00
511102731	BUTACA	\$ 1.00
511102732	BUTACA	\$ 1.00
515300817	SCANNER	\$ 1.00
515300818	SCANNER	\$ 1.00
515300819	SCANNER	\$ 1.00
567200004	COMPRESOR	\$ 1.00
511101020	MESA DE TRABAJO	\$ 1.00
511101021	MESA DE TRABAJO	\$ 1.00
511101022	MESA DE TRABAJO	\$ 1.00
562400003	MICROMETRO	\$ 1.00
562400004	MICROMETRO	\$ 1.00
562400005	MICROMETRO	\$ 1.00
562400006	MICROMETRO	\$ 1.00
562400007	MICROMETRO	\$ 1.00
562400008	MICROMETRO	\$ 1.00
562400009	MICROMETRO	\$ 1.00
562400010	MICROMETRO	\$ 1.00
562400011	MICROMETRO	\$ 1.00
562400012	MICROMETRO	\$ 1.00
562400013	MICROMETRO	\$ 1.00
562400014	MICROMETRO	\$ 1.00
562400015	MICROMETRO	\$ 1.00
562400016	MICROMETRO	\$ 1.00
562400017	MICROMETRO	\$ 1.00
562400018	MICROMETRO	\$ 1.00
562400019	MICROMETRO	\$ 1.00
562400020	MICROMETRO	\$ 1.00
562400021	MICROMETRO	\$ 1.00
562400022	MICROMETRO	\$ 1.00
562400023	MICROMETRO	\$ 1.00
562400024	MICROMETRO	\$ 1.00
567400227	CALIBRADOR	\$ 1.00
567400228	CALIBRADOR	\$ 1.00
567400229	CALIBRADOR	\$ 1.00
567400230	CALIBRADOR	\$ 1.00
567400231	CALIBRADOR	\$ 1.00
567400232	CALIBRADOR	\$ 1.00





Relacion de bienes muebles que comprenden su patrimonio cuenta publica 2021 (2do. trimestre)			
Codigo	Descripcion del bien	Valor en Libros	
567400233	CALIBRADOR	\$	1.00
567400234	CALIBRADOR	\$	1.00
567400235	CALIBRADOR	\$	1.00
567400236	CALIBRADOR	\$	1.00
567400237	CALIBRADOR	\$	1.00
567400238	CALIBRADOR	\$	1.00
567400239	CALIBRADOR	\$	1.00
567400240	CALIBRADOR	\$	1.00
567400241	CALIBRADOR	\$	1.00
567400242	CALIBRADOR	\$	1.00
567400243	CALIBRADOR	\$	1.00
567400244	CALIBRADOR	\$	1.00
567400245	CALIBRADOR	\$	1.00
567400246	CALIBRADOR	\$	1.00
567400247	CALIBRADOR	\$	1.00
567400248	CALIBRADOR	\$	1.00
567400249	CALIBRADOR	\$	1.00
567400250	CALIBRADOR	\$	1.00
567400251	CALIBRADOR	\$	1.00
567400252	CALIBRADOR	\$	1.00
567400253	CALIBRADOR	\$	1.00
567400254	CALIBRADOR	\$	1.00
567400255	CALIBRADOR	\$	1.00
567400256	CALIBRADOR	\$	1.00
567400257	CALIBRADOR	\$	1.00
567400258	CALIBRADOR	\$	1.00
567400259	CALIBRADOR	\$	1.00
567400260	CALIBRADOR	\$	1.00
567400261	CALIBRADOR	\$	1.00
567400262	CALIBRADOR	\$	1.00
567400263	CALIBRADOR	\$	1.00
567400264	CALIBRADOR	\$	1.00
567400265	CALIBRADOR	\$	1.00
567400266	CALIBRADOR	\$	1.00
567400267	CALIBRADOR	\$	1.00
567400268	CALIBRADOR	\$	1.00
567400269	CALIBRADOR	\$	1.00
567400270	CALIBRADOR	\$	1.00
567400271	CALIBRADOR	\$	1.00
567400272	CALIBRADOR	\$	1.00



Relacion de bienes muebles que comprenden su patrimonio cuenta publica 2021 (2do. trimestre)			
Codigo	Descripcion del bien	Valor en Libros	
567400273	CALIBRADOR	\$	1.00
567400274	CALIBRADOR	\$	1.00
567400275	CALIBRADOR	\$	1.00
567400276	CALIBRADOR	\$	1.00
567400277	CALIBRADOR	\$	1.00
567400278	CALIBRADOR	\$	1.00
567400279	CALIBRADOR	\$	1.00
567400280	CALIBRADOR	\$	1.00
567400281	CALIBRADOR	\$	1.00
567400282	CALIBRADOR	\$	1.00
567400283	CALIBRADOR	\$	1.00
567400284	CALIBRADOR	\$	1.00
567400285	CALIBRADOR	\$	1.00
567400286	CALIBRADOR	\$	1.00
567400287	CALIBRADOR	\$	1.00
567400288	JGO. CALIBRADOR	\$	1.00
567400289	JGO. CALIBRADOR	\$	1.00
567400290	JGO. CALIBRADOR	\$	1.00
567400291	JGO. CALIBRADOR	\$	1.00
567400292	JGO. CALIBRADOR	\$	1.00
567400293	JGO. ESCUADRAS	\$	1.00
567400294	JGO. ESCUADRAS	\$	1.00
567400295	JGO. ESCUADRAS	\$	1.00
567400296	JGO. ESCUADRAS	\$	1.00
567400297	JGO. ESCUADRAS	\$	1.00
567400298	JGO. ESCUADRAS	\$	1.00
567400299	JGO. ESCUADRAS	\$	1.00
567400300	JGO. ESCUADRAS	\$	1.00
567400301	JGO. ESCUADRAS	\$	1.00
567400302	JGO. ESCUADRAS	\$	1.00
515300821	SERVIDOR	\$	1.00
515300822	SERVIDOR	\$	1.00
519100005	CAJA FUERTE	\$	1.00
561400023	MAQUINA	\$	1.00
561400024	MAQUINA	\$	1.00
511101119	MESA BINARIA	\$	1.00
511101120	MESA BINARIA	\$	1.00
511101121	MESA BINARIA	\$	1.00
511101122	MESA BINARIA	\$	1.00
511101123	MESA BINARIA	\$	1.00



Relacion de bienes muebles que comprenden su patrimonio cuenta publica 2021 (2do. trimestre)		
Codigo	Descripcion del bien	Valor en Libros
511101124	MESA BINARIA	\$ 1.00
511101126	MESA BINARIA	\$ 1.00
511101127	MESA BINARIA	\$ 1.00
511101128	MESA BINARIA	\$ 1.00
511101129	MESA BINARIA	\$ 1.00
511101130	MESA BINARIA	\$ 1.00
511101131	MESA BINARIA	\$ 1.00
511101132	MESA BINARIA	\$ 1.00
512100017	BARRA PARA CAFETERÍA	\$ 1.00
512100018	COCINETA PARA SALA DE JUNTAS	\$ 1.00
567400027	TANQUE DE LÁMINA	\$ 1.00
567400028	TANQUE DE LÁMINA	\$ 1.00
567400029	TANQUE DE LÁMINA	\$ 1.00
567400030	TANQUE DE LÁMINA	\$ 1.00
567400031	TANQUE DE LÁMINA	\$ 1.00
567400032	TANQUE DE LÁMINA	\$ 1.00
567400033	TANQUE DE LÁMINA	\$ 1.00
567400034	TANQUE DE LÁMINA	\$ 1.00
567400035	TANQUE DE LÁMINA	\$ 1.00
567400036	TANQUE DE LÁMINA	\$ 1.00
567400037	TANQUE DE LÁMINA	\$ 1.00
567400038	TANQUE DE LÁMINA	\$ 1.00
567400039	TANQUE DE LÁMINA	\$ 1.00
567400040	TANQUE DE LÁMINA	\$ 1.00
567400041	TANQUE DE LÁMINA	\$ 1.00
567400042	TANQUE DE LÁMINA	\$ 1.00
567400043	TANQUE DE LÁMINA	\$ 1.00
567400044	TANQUE DE LÁMINA	\$ 1.00
567400045	TANQUE DE LÁMINA	\$ 1.00
567400046	TANQUE DE LÁMINA	\$ 1.00
567400047	TANQUE DE LÁMINA	\$ 1.00
567400048	TANQUE DE LÁMINA	\$ 1.00
567400049	TANQUE DE LÁMINA	\$ 1.00
567400050	TANQUE DE LÁMINA	\$ 1.00
567400051	TANQUE DE LÁMINA	\$ 1.00
567400052	TANQUE DE LÁMINA	\$ 1.00
567400053	TANQUE DE LÁMINA	\$ 1.00
567400054	TANQUE DE LÁMINA	\$ 1.00
567400055	TANQUE DE LÁMINA	\$ 1.00
567400056	TANQUE DE LÁMINA	\$ 1.00



Relacion de bienes muebles que comprenden su patrimonio cuenta publica 2021 (2do. trimestre)		
Codigo	Descripcion del bien	Valor en Libros
567400057	TANQUE DE LÁMINA	\$ 1.00
567400058	TANQUE DE LÁMINA	\$ 1.00
567400059	TANQUE DE LÁMINA	\$ 1.00
567400060	TANQUE DE LÁMINA	\$ 1.00
567400061	TANQUE DE LÁMINA	\$ 1.00
567400062	TANQUE DE LÁMINA	\$ 1.00
567400063	TANQUE DE LÁMINA	\$ 1.00
567400064	TANQUE DE LÁMINA	\$ 1.00
567400065	TANQUE DE LÁMINA	\$ 1.00
567400066	TANQUE DE LÁMINA	\$ 1.00
567400067	TANQUE DE LÁMINA	\$ 1.00
567400068	TANQUE DE LÁMINA	\$ 1.00
567400069	TANQUE DE LÁMINA	\$ 1.00
567400070	TANQUE DE LÁMINA	\$ 1.00
567400071	TANQUE DE LÁMINA	\$ 1.00
567400072	TANQUE DE LÁMINA	\$ 1.00
567400073	TANQUE DE LÁMINA	\$ 1.00
567400074	TANQUE DE LÁMINA	\$ 1.00
567400075	TANQUE DE LÁMINA	\$ 1.00
567400076	TANQUE DE LÁMINA	\$ 1.00
567400077	TANQUE DE LÁMINA	\$ 1.00
567400078	TANQUE DE LÁMINA	\$ 1.00
567400079	TANQUE DE LÁMINA	\$ 1.00
567400080	TANQUE DE LÁMINA	\$ 1.00
567400081	TANQUE DE LÁMINA	\$ 1.00
567400082	TANQUE DE LÁMINA	\$ 1.00
567400083	TANQUE DE LÁMINA	\$ 1.00
567400084	TANQUE DE LÁMINA	\$ 1.00
567400085	TANQUE DE LÁMINA	\$ 1.00
567400086	TANQUE DE LÁMINA	\$ 1.00
567400087	TANQUE DE LÁMINA	\$ 1.00
567400088	TANQUE DE LÁMINA	\$ 1.00
567400089	TANQUE DE LÁMINA	\$ 1.00
567400090	TANQUE DE LÁMINA	\$ 1.00
567400091	TANQUE DE LÁMINA	\$ 1.00
567400092	TANQUE DE LÁMINA	\$ 1.00
567400093	TANQUE DE LÁMINA	\$ 1.00
567400094	TANQUE DE LÁMINA	\$ 1.00
567400095	TANQUE DE LÁMINA	\$ 1.00
567400096	TANQUE DE LÁMINA	\$ 1.00



Relacion de bienes muebles que comprenden su patrimonio cuenta publica 2021 (2do. trimestre)		
Codigo	Descripcion del bien	Valor en Libros
567400097	TANQUE DE LÁMINA	\$ 1.00
567400098	TANQUE DE LÁMINA	\$ 1.00
567400099	TANQUE DE LÁMINA	\$ 1.00
567400100	TANQUE DE LÁMINA	\$ 1.00
567400101	TANQUE DE LÁMINA	\$ 1.00
567400102	TANQUE DE LÁMINA	\$ 1.00
567400103	TANQUE DE LÁMINA	\$ 1.00
567400104	TANQUE DE LÁMINA	\$ 1.00
567400105	TANQUE DE LÁMINA	\$ 1.00
567400106	TANQUE DE LÁMINA	\$ 1.00
567400107	TANQUE DE LÁMINA	\$ 1.00
567400108	TANQUE DE LÁMINA	\$ 1.00
567400109	TANQUE DE LÁMINA	\$ 1.00
567400110	TANQUE DE LÁMINA	\$ 1.00
567400111	TANQUE DE LÁMINA	\$ 1.00
567400112	TANQUE DE LÁMINA	\$ 1.00
567400113	TANQUE DE LÁMINA	\$ 1.00
567400114	TANQUE DE LÁMINA	\$ 1.00
567400115	TANQUE DE LÁMINA	\$ 1.00
567400116	TANQUE DE LÁMINA	\$ 1.00
567400117	TANQUE DE LÁMINA	\$ 1.00
567400118	TANQUE DE LÁMINA	\$ 1.00
567400119	TANQUE DE LÁMINA	\$ 1.00
567400120	TANQUE DE LÁMINA	\$ 1.00
567400121	TANQUE DE LÁMINA	\$ 1.00
567400122	TANQUE DE LÁMINA	\$ 1.00
567400123	TANQUE DE LÁMINA	\$ 1.00
567400124	TANQUE DE LÁMINA	\$ 1.00
567400125	TANQUE DE LÁMINA	\$ 1.00
567400126	TANQUE DE LÁMINA	\$ 1.00
567400127	TANQUE DE LÁMINA	\$ 1.00
567400128	TANQUE DE LÁMINA	\$ 1.00
567400129	TANQUE DE LÁMINA	\$ 1.00
567400130	TANQUE DE LÁMINA	\$ 1.00
567400131	TANQUE DE LÁMINA	\$ 1.00
567400132	TANQUE DE LÁMINA	\$ 1.00
567400133	TANQUE DE LÁMINA	\$ 1.00
567400134	TANQUE DE LÁMINA	\$ 1.00
567400135	TANQUE DE LÁMINA	\$ 1.00
567400136	TANQUE DE LÁMINA	\$ 1.00



Relacion de bienes muebles que comprenden su patrimonio cuenta publica 2021 (2do. trimestre)		
Codigo	Descripcion del bien	Valor en Libros
567400137	TANQUE DE LÁMINA	\$ 1.00
567400138	TANQUE DE LÁMINA	\$ 1.00
567400139	TANQUE DE LÁMINA	\$ 1.00
567400140	TANQUE DE LÁMINA	\$ 1.00
567400141	TANQUE DE LÁMINA	\$ 1.00
567400142	TANQUE DE LÁMINA	\$ 1.00
567400143	TANQUE DE LÁMINA	\$ 1.00
567400144	TANQUE DE LÁMINA	\$ 1.00
567400145	TANQUE DE LÁMINA	\$ 1.00
567400146	TANQUE DE LÁMINA	\$ 1.00
567400147	TANQUE DE LÁMINA	\$ 1.00
567400148	TANQUE DE LÁMINA	\$ 1.00
567400149	TANQUE DE LÁMINA	\$ 1.00
567400150	TANQUE DE LÁMINA	\$ 1.00
567400151	TANQUE DE LÁMINA	\$ 1.00
567400152	TANQUE DE LÁMINA	\$ 1.00
567400153	TANQUE DE LÁMINA	\$ 1.00
567400154	TANQUE DE LÁMINA	\$ 1.00
567400155	TANQUE DE LÁMINA	\$ 1.00
567400156	TANQUE DE LÁMINA	\$ 1.00
567400157	TANQUE DE LÁMINA	\$ 1.00
567400158	TANQUE DE LÁMINA	\$ 1.00
567400159	TANQUE DE LÁMINA	\$ 1.00
567400160	TANQUE DE LÁMINA	\$ 1.00
567400161	TANQUE DE LÁMINA	\$ 1.00
567400162	TANQUE DE LÁMINA	\$ 1.00
567400163	TANQUE DE LÁMINA	\$ 1.00
567400164	TANQUE DE LÁMINA	\$ 1.00
567400165	TANQUE DE LÁMINA	\$ 1.00
567400166	TANQUE DE LÁMINA	\$ 1.00
567400167	TANQUE DE LÁMINA	\$ 1.00
567400168	TANQUE DE LÁMINA	\$ 1.00
567400169	TANQUE DE LÁMINA	\$ 1.00
567400170	TANQUE DE LÁMINA	\$ 1.00
567400171	TANQUE DE LÁMINA	\$ 1.00
567400172	TANQUE DE LÁMINA	\$ 1.00
567400173	TANQUE DE LÁMINA	\$ 1.00
567400174	TANQUE DE LÁMINA	\$ 1.00
567400175	TANQUE DE LÁMINA	\$ 1.00
567400176	TANQUE DE LÁMINA	\$ 1.00



Relacion de bienes muebles que comprenden su patrimonio cuenta publica 2021 (2do. trimestre)		
Codigo	Descripcion del bien	Valor en Libros
567400177	TANQUE DE LÁMINA	\$ 1.00
567400178	TANQUE DE LÁMINA	\$ 1.00
567400179	TANQUE DE LÁMINA	\$ 1.00
567400180	TANQUE DE LÁMINA	\$ 1.00
567400181	TANQUE DE LÁMINA	\$ 1.00
567400182	TANQUE DE LÁMINA	\$ 1.00
567400183	TANQUE DE LÁMINA	\$ 1.00
567400184	TANQUE DE LÁMINA	\$ 1.00
567400185	TANQUE DE LÁMINA	\$ 1.00
567400186	TANQUE DE LÁMINA	\$ 1.00
567400187	TANQUE DE LÁMINA	\$ 1.00
567400188	TANQUE DE LÁMINA	\$ 1.00
567400189	TANQUE DE LÁMINA	\$ 1.00
567400190	TANQUE DE LÁMINA	\$ 1.00
567400191	TANQUE DE LÁMINA	\$ 1.00
567400192	TANQUE DE LÁMINA	\$ 1.00
567400193	TANQUE DE LÁMINA	\$ 1.00
567400194	TANQUE DE LÁMINA	\$ 1.00
567400195	TANQUE DE LÁMINA	\$ 1.00
567400196	TANQUE DE LÁMINA	\$ 1.00
567400197	TANQUE DE LÁMINA	\$ 1.00
567400198	TANQUE DE LÁMINA	\$ 1.00
567400199	TANQUE DE LÁMINA	\$ 1.00
567400200	TANQUE DE LÁMINA	\$ 1.00
567400201	TANQUE DE LÁMINA	\$ 1.00
567400202	TANQUE DE LÁMINA	\$ 1.00
567400203	TANQUE DE LÁMINA	\$ 1.00
567400204	TANQUE DE LÁMINA	\$ 1.00
567400205	TANQUE DE LÁMINA	\$ 1.00
567400206	TANQUE DE LÁMINA	\$ 1.00
567400207	TANQUE DE LÁMINA	\$ 1.00
567400208	TANQUE DE LÁMINA	\$ 1.00
567400209	TANQUE DE LÁMINA	\$ 1.00
567400210	TANQUE DE LÁMINA	\$ 1.00
567400211	TANQUE DE LÁMINA	\$ 1.00
567400212	TANQUE DE LÁMINA	\$ 1.00
567400213	TANQUE DE LÁMINA	\$ 1.00
567400214	TANQUE DE LÁMINA	\$ 1.00
567400215	TANQUE DE LÁMINA	\$ 1.00
567400216	TANQUE DE LÁMINA	\$ 1.00



Relacion de bienes muebles que comprenden su patrimonio cuenta publica 2021 (2do. trimestre)		
Codigo	Descripcion del bien	Valor en Libros
567400217	TANQUE DE LÁMINA	\$ 1.00
567400218	TANQUE DE LÁMINA	\$ 1.00
567400219	TANQUE DE LÁMINA	\$ 1.00
567400220	TANQUE DE LÁMINA	\$ 1.00
567400221	TANQUE DE LÁMINA	\$ 1.00
567400222	TANQUE DE LÁMINA	\$ 1.00
567400223	TANQUE DE LÁMINA	\$ 1.00
567400224	TANQUE DE LÁMINA	\$ 1.00
567400225	TANQUE DE LÁMINA	\$ 1.00
567400226	TANQUE DE LÁMINA	\$ 1.00
511101061	LIBRERO	\$ 1.00
511101062	LIBRERO	\$ 1.00
511101063	LIBRERO	\$ 1.00
511101064	LIBRERO	\$ 1.00
511101065	LIBRERO	\$ 1.00
511101066	LIBRERO	\$ 1.00
511101067	LIBRERO	\$ 1.00
511101068	LIBRERO	\$ 1.00
511101069	LIBRERO	\$ 1.00
511101070	ARCHIVERO	\$ 1.00
511101071	ARCHIVERO	\$ 1.00
511101072	ARCHIVERO	\$ 1.00
511101073	MESA	\$ 1.00
567400307	JGO. DE MANOMETRO	\$ 1.00
567401500	TRANSPORTADOR	\$ 1.00
511101050	SILLON	\$ 1.00
511101051	SOFA	\$ 1.00
511101052	ESCRITORIO	\$ 1.00
511101053	ESCRITORIO	\$ 1.00
511101054	ESCRITORIO	\$ 1.00
511101055	ESCRITORIO	\$ 1.00
511101056	ESCRITORIO	\$ 1.00
511101057	LIBRERO	\$ 1.00
511101058	LIBRERO	\$ 1.00
511101059	LIBRERO	\$ 1.00
513100041	CONTRABAJO	\$ 1.00
569400001	EXTINTOR	\$ 1.00
566200475	MULTIMETRO	\$ 1.00
511105002	BANCO ALTO	\$ 1.00
511105003	BANCO ALTO	\$ 1.00





**Universidad Tecnológica de Torreón**  
Organismo Público Descentralizado del Gobierno del Estado de Coahuila

Relacion de bienes muebles que comprenden su patrimonio cuenta publica 2021 (2do. trimestre)		
Codigo	Descripcion del bien	Valor en Libros
511105004	BANCO ALTO	\$ 1.00
511105005	BANCO ALTO	\$ 1.00
511105006	BANCO ALTO	\$ 1.00
511105007	BANCO ALTO	\$ 1.00
511105008	BANCO ALTO	\$ 1.00
511105009	BANCO ALTO	\$ 1.00
511105010	BANCO ALTO	\$ 1.00
511105011	BANCO ALTO	\$ 1.00
511105012	BANCO ALTO	\$ 1.00
511105013	BANCO ALTO	\$ 1.00
511105014	BANCO ALTO	\$ 1.00
511105015	BANCO ALTO	\$ 1.00
511105016	BANCO ALTO	\$ 1.00
511105017	BANCO ALTO	\$ 1.00
511105018	BANCO ALTO	\$ 1.00
511105019	BANCO ALTO	\$ 1.00
511105020	BANCO ALTO	\$ 1.00
511105021	BANCO ALTO	\$ 1.00
511105022	BANCO ALTO	\$ 1.00
511105023	BANCO ALTO	\$ 1.00
511105024	BANCO ALTO	\$ 1.00
511105025	BANCO ALTO	\$ 1.00
511105026	BANCO ALTO	\$ 1.00
511105027	BANCO ALTO	\$ 1.00
511105028	BANCO ALTO	\$ 1.00
511105029	BANCO ALTO	\$ 1.00
511105030	BANCO ALTO	\$ 1.00
511105031	BANCO ALTO	\$ 1.00
511105032	BANCO ALTO	\$ 1.00
511105033	BANCO ALTO	\$ 1.00
511105034	BANCO ALTO	\$ 1.00
511105035	BANCO ALTO	\$ 1.00
511105036	BANCO ALTO	\$ 1.00
511105037	BANCO ALTO	\$ 1.00
511105038	BANCO ALTO	\$ 1.00
511105039	BANCO ALTO	\$ 1.00
511105040	BANCO ALTO	\$ 1.00
511105041	BANCO ALTO	\$ 1.00
511105042	BANCO ALTO	\$ 1.00
511105043	BANCO ALTO	\$ 1.00



Relacion de bienes muebles que comprenden su patrimonio cuenta publica 2021 (2do. trimestre)		
Codigo	Descripcion del bien	Valor en Libros
511105044	BANCO ALTO	\$ 1.00
511105045	BANCO ALTO	\$ 1.00
511105046	BANCO ALTO	\$ 1.00
511105047	BANCO ALTO	\$ 1.00
511105048	BANCO ALTO	\$ 1.00
511105049	BANCO ALTO	\$ 1.00
511105050	BANCO ALTO	\$ 1.00
511105051	BANCO ALTO	\$ 1.00
511105052	BANCO ALTO	\$ 1.00
511105053	BANCO ALTO	\$ 1.00
511105054	BANCO ALTO	\$ 1.00
511105055	BANCO ALTO	\$ 1.00
511105056	BANCO ALTO	\$ 1.00
511105057	BANCO ALTO	\$ 1.00
511105058	BANCO ALTO	\$ 1.00
511105059	BANCO ALTO	\$ 1.00
511105060	BANCO ALTO	\$ 1.00
511105061	BANCO ALTO	\$ 1.00
519200105	CAFETERA	\$ 1.00
564200003	PAQUETE DE REFRIGERACIÓN	\$ 1.00
561400011	DESBROZADORA	\$ 1.00
561400012	DESBROZADORA	\$ 1.00
511101074	MODULO	\$ 1.00
	COLOCACION Y SUMINISTRO DE UN FILO DE ALUMINIO C/CRISTAL DE 6M/M Y UNA VENTANA DE ALUMINIO DE	\$ 1.00
519100080	COLOR 2 CRISTALES DE 6 M/M Y UNA REPIZA INSTALDOS COLOCACION COMPLEMENTO DE SUMINISTRO DE UN FILO DE ALUMINIO C/CRISTAL DE 6M/M Y UNA VENTANA DE ALUMINIO DE COLOR 2 CRISTALES DE 6 M/M Y UNA REPIZA	\$ 1.00
519100081	INSTALDOS	
512300001	TARJETA TRONCAL	\$ 1.00
515300028	PROYECTOR	\$ 1.00
515300033	PROYECTOR	\$ 1.00
512100081	ESTUFA	\$ 1.00
567100015	REGADERA INDUSTRIAL	\$ 1.00
567100016	LAVADOR DE OJOS	\$ 1.00
567401502	BNC ELECTRODO	\$ 1.00
567401503	BNC ELECTRODO	\$ 1.00
567401504	BNC ELECTRODO	\$ 1.00



Relacion de bienes muebles que comprenden su patrimonio cuenta publica 2021 (2do. trimestre)		
Codigo	Descripcion del bien	Valor en Libros
567401505	BNC ELECTRODO	\$ 1.00
511101075	CENICEROS	\$ 1.00
511101076	CENICEROS	\$ 1.00
511101077	CENICEROS	\$ 1.00
511101078	CENICEROS	\$ 1.00
511101079	CENICEROS	\$ 1.00
511101080	CENICEROS	\$ 1.00
511101081	CENICEROS	\$ 1.00
511101082	CENICEROS	\$ 1.00
511101083	CENICEROS	\$ 1.00
511101084	CENICEROS	\$ 1.00
515300893	LABORATORIO NETACAD	\$ 1.00
515300894	SISTEMA DE CONTROL	\$ 1.00
511105237	SILLA	\$ 1.00
511105238	SILLA	\$ 1.00
511105239	SILLA	\$ 1.00
511105240	SILLA	\$ 1.00
511105241	SILLA	\$ 1.00
511105242	SILLA	\$ 1.00
511105243	SILLA	\$ 1.00
511105244	SILLA	\$ 1.00
511105245	SILLA	\$ 1.00
511105246	SILLA	\$ 1.00
511105247	SILLA	\$ 1.00
511105248	SILLA	\$ 1.00
511105249	SILLA	\$ 1.00
511105250	SILLA	\$ 1.00
511105251	SILLA	\$ 1.00
511105252	SILLA	\$ 1.00
511105253	SILLA	\$ 1.00
511105254	SILLA	\$ 1.00
511105255	SILLA	\$ 1.00
511105256	SILLA	\$ 1.00
511105257	SILLA	\$ 1.00
511105258	SILLA	\$ 1.00
511105259	SILLA	\$ 1.00
511105260	SILLA	\$ 1.00
511105261	SILLA	\$ 1.00
511105262	SILLA	\$ 1.00
511105263	SILLA	\$ 1.00



Relacion de bienes muebles que comprenden su patrimonio cuenta publica 2021 (2do. trimestre)		
Codigo	Descripcion del bien	Valor en Libros
511105264	SILLA	\$ 1.00
511105265	SILLA	\$ 1.00
511105266	SILLA	\$ 1.00
511105267	SILLA	\$ 1.00
511105268	SILLA	\$ 1.00
511105269	SILLA	\$ 1.00
511105270	SILLA	\$ 1.00
511105271	SILLA	\$ 1.00
511105272	SILLA	\$ 1.00
511105273	SILLA	\$ 1.00
511105274	SILLA	\$ 1.00
511105275	SILLA	\$ 1.00
511105276	SILLA	\$ 1.00
511105277	SILLA	\$ 1.00
511105278	SILLA	\$ 1.00
511105279	SILLA	\$ 1.00
511105280	SILLA	\$ 1.00
511105281	SILLA	\$ 1.00
511105282	SILLA	\$ 1.00
511105283	SILLA	\$ 1.00
511105284	SILLA	\$ 1.00
511105285	SILLA	\$ 1.00
511105286	SILLA	\$ 1.00
511105287	SILLA	\$ 1.00
511105288	SILLA	\$ 1.00
511105289	SILLA	\$ 1.00
511105290	SILLA	\$ 1.00
511105291	SILLA	\$ 1.00
511105292	SILLA	\$ 1.00
511105293	SILLA	\$ 1.00
511105294	SILLA	\$ 1.00
511105295	SILLA	\$ 1.00
511105296	SILLA	\$ 1.00
511105297	SILLA	\$ 1.00
511105298	SILLA	\$ 1.00
511105299	SILLA	\$ 1.00
511105300	SILLA	\$ 1.00
511105301	SILLA	\$ 1.00
511105302	SILLA	\$ 1.00
511105303	SILLA	\$ 1.00



Relacion de bienes muebles que comprenden su patrimonio cuenta publica 2021 (2do. trimestre)		
Codigo	Descripcion del bien	Valor en Libros
511105304	SILLA	\$ 1.00
511105305	SILLA	\$ 1.00
511105306	SILLA	\$ 1.00
511105307	SILLA	\$ 1.00
511105308	SILLA	\$ 1.00
511105309	SILLA	\$ 1.00
511105310	SILLA	\$ 1.00
511105311	SILLA	\$ 1.00
511105312	SILLA	\$ 1.00
511105313	SILLA	\$ 1.00
511105314	SILLA	\$ 1.00
511105315	SILLA	\$ 1.00
511105316	SILLA	\$ 1.00
511105317	SILLA	\$ 1.00
511105318	SILLA	\$ 1.00
511105319	SILLA	\$ 1.00
511105320	SILLA	\$ 1.00
511105321	SILLA	\$ 1.00
511105322	SILLA	\$ 1.00
511105323	SILLA	\$ 1.00
511105324	SILLA	\$ 1.00
511105325	SILLA	\$ 1.00
511105326	SILLA	\$ 1.00
511105327	SILLA	\$ 1.00
511105328	SILLA	\$ 1.00
511105329	SILLA	\$ 1.00
511105330	SILLA	\$ 1.00
511105331	SILLA	\$ 1.00
511105332	SILLA	\$ 1.00
511105333	SILLA	\$ 1.00
511105334	SILLA	\$ 1.00
511105335	SILLA	\$ 1.00
511105336	SILLA	\$ 1.00
511105337	SILLA	\$ 1.00
511105338	SILLA	\$ 1.00
511105339	SILLA	\$ 1.00
511105340	SILLA	\$ 1.00
511105341	SILLA	\$ 1.00
511105342	SILLA	\$ 1.00
511105343	SILLA	\$ 1.00



Relacion de bienes muebles que comprenden su patrimonio  
cuenta publica 2021 (2do. trimestre)

Codigo	Descripcion del bien	Valor en Libros
511105344	SILLA	\$ 1.00
511105345	SILLA	\$ 1.00
511105346	SILLA	\$ 1.00
511105347	SILLA	\$ 1.00
511105348	SILLA	\$ 1.00
511105349	SILLA	\$ 1.00
511105350	SILLA	\$ 1.00
511105351	SILLA	\$ 1.00
511105352	SILLA	\$ 1.00
511105353	SILLA	\$ 1.00
511105354	SILLA	\$ 1.00
511105355	SILLA	\$ 1.00
511105356	SILLA	\$ 1.00
511105357	SILLA	\$ 1.00
511105358	SILLA	\$ 1.00
511105359	SILLA	\$ 1.00
511105360	SILLA	\$ 1.00
511105361	SILLA	\$ 1.00
511105362	SILLA	\$ 1.00
511105363	SILLA	\$ 1.00
511105364	SILLA	\$ 1.00
511105365	SILLA	\$ 1.00
511105366	SILLA	\$ 1.00
511105367	SILLA	\$ 1.00
511105368	SILLA	\$ 1.00
511105369	MODULO	\$ 1.00
511105370	MODULO	\$ 1.00
511105371	MODULO	\$ 1.00
511105372	MODULO	\$ 1.00
511105373	MODULO	\$ 1.00
511105374	MODULO	\$ 1.00
511105375	MODULO	\$ 1.00
511105376	MODULO	\$ 1.00
511105377	MODULO	\$ 1.00
511105378	MODULO	\$ 1.00
511105379	MODULO	\$ 1.00
511105384	MODULO	\$ 1.00
511105385	MODULO	\$ 1.00
511105386	MODULO	\$ 1.00
511105387	MODULO	\$ 1.00



Relacion de bienes muebles que comprenden su patrimonio  
cuenta publica 2021 (2do. trimestre)

Codigo	Descripcion del bien	Valor en Libros
511105388	MODULO	\$ 1.00
511105389	MODULO	\$ 1.00
511105390	MODULO	\$ 1.00
511105391	MODULO	\$ 1.00
511105392	MODULO	\$ 1.00
511105393	MODULO	\$ 1.00
511105394	MODULO	\$ 1.00
511105395	MODULO	\$ 1.00
511105396	MODULO	\$ 1.00
511105397	MODULO	\$ 1.00
511105398	MODULO	\$ 1.00
511105399	MODULO	\$ 1.00
511105400	MODULO	\$ 1.00
511105401	MODULO	\$ 1.00
511105402	MODULO	\$ 1.00
511105403	MODULO	\$ 1.00
511105404	MODULO	\$ 1.00
511105405	MESA	\$ 1.00
511105406	MESA	\$ 1.00
511105407	MESA	\$ 1.00
511105408	MESA	\$ 1.00
511105409	MESA	\$ 1.00
511105410	MESA	\$ 1.00
511105411	MESA	\$ 1.00
511105412	MESA	\$ 1.00
511105413	MESA	\$ 1.00
511105414	MESA	\$ 1.00
511105415	MESA	\$ 1.00
511105416	MESA	\$ 1.00
511105417	MESA	\$ 1.00
511105418	MESA	\$ 1.00
511105419	MESA	\$ 1.00
511105420	MESA	\$ 1.00
511105421	MESA	\$ 1.00
511105422	MESA	\$ 1.00
511105423	MESA	\$ 1.00
511105424	MESA	\$ 1.00
511105425	MESA	\$ 1.00
511105426	MESA	\$ 1.00
511105427	MESA	\$ 1.00



Relacion de bienes muebles que comprenden su patrimonio cuenta publica 2021 (2do. trimestre)		
Codigo	Descripcion del bien	Valor en Libros
511105428	MESA	\$ 1.00
511105429	MESA	\$ 1.00
511105430	MESA	\$ 1.00
511105431	MESA	\$ 1.00
511105432	MESA	\$ 1.00
511105433	MESA	\$ 1.00
511105434	MESA	\$ 1.00
511105435	MESA	\$ 1.00
511105436	MESA	\$ 1.00
511105437	MESA	\$ 1.00
511105438	MESA	\$ 1.00
511105439	MESA	\$ 1.00
511105440	SILLA	\$ 1.00
511105441	SILLA	\$ 1.00
511105442	SILLA	\$ 1.00
511105443	SILLA	\$ 1.00
511105446	SILLA	\$ 1.00
511105447	SILLA	\$ 1.00
511107474	MESA ISLA	\$ 1.00
511107475	MESA ISLA	\$ 1.00
511107476	MESA	\$ 1.00
515200079	PANTALLA ELECTRICA	\$ 1.00
515200080	PANTALLA ELECTRICA	\$ 1.00
567401501	LABORATORIO NETACAD	\$ 1.00
511106938	CAJONERA	\$ 1.00
511106939	CAJONERA	\$ 1.00
566200042	EXTRACTOR MANUAL	\$ 1.00
531100003	SILLA DE RUEDAS	\$ 1.00
511101086	PODIUM	\$ 1.00
541500009	AUTOMOVIL	\$ 1.00
519200106	VIDEOCASSETERA	\$ 1.00
511105882	MESA ALTA	\$ 1.00
511105883	MESA ALTA	\$ 1.00
511105884	MESA ALTA	\$ 1.00
511105885	MESA ALTA	\$ 1.00
511105886	MESA ALTA	\$ 1.00
511105887	MESA DE CENTRO	\$ 1.00
511105888	MESA DE TRABAJO	\$ 1.00
511105889	MESA DE TRABAJO	\$ 1.00
511105890	MESA DE TRABAJO	\$ 1.00





Relacion de bienes muebles que comprenden su patrimonio cuenta publica 2021 (2do. trimestre)		
Codigo	Descripcion del bien	Valor en Libros
511105891	MESA DE TRABAJO	\$ 1.00
511105892	MESA DE TRABAJO	\$ 1.00
511105893	MESA DE TRABAJO	\$ 1.00
511105894	MESA	\$ 1.00
511105895	MESA	\$ 1.00
511105896	SILLON EJECUTIVO	\$ 1.00
511105897	SILLON EJECUTIVO	\$ 1.00
511105899	SILLON EJECUTIVO	\$ 1.00
511105900	SILLON EJECUTIVO	\$ 1.00
511105901	SILLON EJECUTIVO	\$ 1.00
511105902	SILLON EJECUTIVO	\$ 1.00
511105903	SILLON EJECUTIVO	\$ 1.00
511105924	CREDENZA	\$ 1.00
511105925	CREDENZA	\$ 1.00
511105926	LATERAL IZQUIERDO	\$ 1.00
511105927	LATERAL IZQUIERDO	\$ 1.00
511105928	LATERAL IZQUIERDO	\$ 1.00
511105929	LATERAL IZQUIERDO	\$ 1.00
511105930	LATERAL IZQUIERDO	\$ 1.00
511105931	ESCRITORIO	\$ 1.00
511105932	ESCRITORIO	\$ 1.00
511105933	ESCRITORIO	\$ 1.00
511105934	ESCRITORIO	\$ 1.00
511101087	VITRINAS	\$ 1.00
511101088	VITRINAS	\$ 1.00
511101089	VITRINAS	\$ 1.00
511101090	VITRINAS	\$ 1.00
511101091	VITRINAS	\$ 1.00
511101092	VITRINAS	\$ 1.00
567400005	ESCALERA	\$ 1.00
511105839	CARRO TRANSPORTADOR	\$ 1.00
511105840	CARRO TRANSPORTADOR	\$ 1.00
511105841	MODULO SENCILLO	\$ 1.00
511105842	MODULO SENCILLO	\$ 1.00
511105843	MODULO SENCILLO	\$ 1.00
511105844	MODULO SENCILLO	\$ 1.00
511105845	MODULO SENCILLO	\$ 1.00
511105846	MODULO SENCILLO	\$ 1.00
511105847	MODULO SENCILLO	\$ 1.00
511105848	MODULO SENCILLO	\$ 1.00



Relacion de bienes muebles que comprenden su patrimonio cuenta publica 2021 (2do. trimestre)		
Codigo	Descripcion del bien	Valor en Libros
511105849	MODULO SENCILLO	\$ 1.00
511105850	MODULO SENCILLO	\$ 1.00
511105851	MESA	\$ 1.00
511105852	MESA	\$ 1.00
511105853	MESA	\$ 1.00
511105854	MESA	\$ 1.00
511105855	MESA	\$ 1.00
511105856	MESA	\$ 1.00
511105857	MESA	\$ 1.00
511105858	MESA	\$ 1.00
511105859	MODULO	\$ 1.00
511105860	MODULO	\$ 1.00
511105861	MODULO	\$ 1.00
511105862	MODULO	\$ 1.00
511105863	MUDULO	\$ 1.00
511105864	MODULO	\$ 1.00
511105865	MODULO	\$ 1.00
511105866	MODULO	\$ 1.00
511105867	MODULO	\$ 1.00
511105868	MODULO	\$ 1.00
511105880	SILLON	\$ 1.00
511105881	SILLON	\$ 1.00
515301012	COMPUTADORA	\$ 1.00
511101093	NICHO P/ BANDERA	\$ 1.00
515300911	COMPUTADORA	\$ 1.00
515300912	COMPUTADORA	\$ 1.00
515300913	COMPUTADORA	\$ 1.00
515300914	COMPUTADORA	\$ 1.00
515300915	COMPUTADORA	\$ 1.00
515300916	COMPUTADORA	\$ 1.00
515300917	COMPUTADORA	\$ 1.00
515300918	COMPUTADORA	\$ 1.00
515300919	COMPUTADORA	\$ 1.00
515300920	COMPUTADORA	\$ 1.00
515300921	COMPUTADORA	\$ 1.00
515300922	COMPUTADORA	\$ 1.00
515300923	COMPUTADORA	\$ 1.00
515300924	COMPUTADORA	\$ 1.00
515300925	COMPUTADORA	\$ 1.00
515300926	COMPUTADORA	\$ 1.00



Relacion de bienes muebles que comprenden su patrimonio cuenta publica 2021 (2do. trimestre)		
Codigo	Descripcion del bien	Valor en Libros
515300927	COMPUTADORA	\$ 1.00
515300928	COMPUTADORA	\$ 1.00
515300929	COMPUTADORA	\$ 1.00
515300930	COMPUTADORA	\$ 1.00
515300931	COMPUTADORA	\$ 1.00
515300932	COMPUTADORA	\$ 1.00
515300933	COMPUTADORA	\$ 1.00
515300934	COMPUTADORA	\$ 1.00
515300935	COMPUTADORA	\$ 1.00
515300936	COMPUTADORA	\$ 1.00
515300937	COMPUTADORA	\$ 1.00
515300938	COMPUTADORA	\$ 1.00
515300939	COMPUTADORA	\$ 1.00
515300940	COMPUTADORA	\$ 1.00
515300941	COMPUTADORA	\$ 1.00
515300942	COMPUTADORA	\$ 1.00
515300943	COMPUTADORA	\$ 1.00
515300945	COMPUTADORA	\$ 1.00
515300946	COMPUTADORA	\$ 1.00
515300947	COMPUTADORA	\$ 1.00
515300948	COMPUTADORA	\$ 1.00
515300949	COMPUTADORA	\$ 1.00
515300950	COMPUTADORA	\$ 1.00
515300951	COMPUTADORA	\$ 1.00
515300952	COMPUTADORA	\$ 1.00
515300953	COMPUTADORA	\$ 1.00
515300954	COMPUTADORA	\$ 1.00
515300955	COMPUTADORA	\$ 1.00
515300957	COMPUTADORA	\$ 1.00
515300958	COMPUTADORA	\$ 1.00
515300959	COMPUTADORA	\$ 1.00
515300960	COMPUTADORA	\$ 1.00
515300961	COMPUTADORA	\$ 1.00
515300962	COMPUTADORA	\$ 1.00
515300963	COMPUTADORA	\$ 1.00
515300964	COMPUTADORA	\$ 1.00
515300965	COMPUTADORA	\$ 1.00
515300966	COMPUTADORA	\$ 1.00
515300967	COMPUTADORA	\$ 1.00
515300968	COMPUTADORA	\$ 1.00



**Universidad Tecnológica de Torreón**  
Organismo Público Descentralizado del Gobierno del Estado de Coahuila

Relacion de bienes muebles que comprenden su patrimonio cuenta publica 2021 (2do. trimestre)		
Codigo	Descripcion del bien	Valor en Libros
515300969	COMPUTADORA	\$ 1.00
515300970	COMPUTADORA	\$ 1.00
515300971	COMPUTADORA	\$ 1.00
515300972	COMPUTADORA	\$ 1.00
515300973	COMPUTADORA	\$ 1.00
515300974	COMPUTADORA	\$ 1.00
515300975	COMPUTADORA	\$ 1.00
515300976	COMPUTADORA	\$ 1.00
515300977	COMPUTADORA	\$ 1.00
515300978	COMPUTADORA	\$ 1.00
515300979	COMPUTADORA	\$ 1.00
515300980	COMPUTADORA	\$ 1.00
515300981	COMPUTADORA	\$ 1.00
515300982	COMPUTADORA	\$ 1.00
515300983	COMPUTADORA	\$ 1.00
515300984	COMPUTADORA	\$ 1.00
515300985	COMPUTADORA	\$ 1.00
515300986	COMPUTADORA	\$ 1.00
515300987	COMPUTADORA	\$ 1.00
515300988	COMPUTADORA	\$ 1.00
515300989	COMPUTADORA	\$ 1.00
515300990	COMPUTADORA	\$ 1.00
515300991	COMPUTADORA	\$ 1.00
515300992	COMPUTADORA	\$ 1.00
515300993	COMPUTADORA	\$ 1.00
515300994	COMPUTADORA	\$ 1.00
515300995	COMPUTADORA	\$ 1.00
515300996	COMPUTADORA	\$ 1.00
515300997	COMPUTADORA	\$ 1.00
515300998	COMPUTADORA	\$ 1.00
515300999	COMPUTADORA	\$ 1.00
515301000	COMPUTADORA	\$ 1.00
515301001	COMPUTADORA	\$ 1.00
515301002	COMPUTADORA	\$ 1.00
515301003	COMPUTADORA	\$ 1.00
515301004	COMPUTADORA	\$ 1.00
515301005	COMPUTADORA	\$ 1.00
515301006	COMPUTADORA	\$ 1.00
515301007	COMPUTADORA	\$ 1.00
515301008	COMPUTADORA	\$ 1.00



Relacion de bienes muebles que comprenden su patrimonio cuenta publica 2021 (2do. trimestre)		
Codigo	Descripcion del bien	Valor en Libros
515301009	COMPUTADORA	\$ 1.00
515301010	COMPUTADORA	\$ 1.00
515301011	COMPUTADORA	\$ 1.00
515301013	COMPUTADORA	\$ 1.00
515301014	COMPUTADORA	\$ 1.00
515301015	COMPUTADORA	\$ 1.00
515301016	COMPUTADORA	\$ 1.00
515301017	COMPUTADORA	\$ 1.00
515301018	COMPUTADORA	\$ 1.00
515301019	COMPUTADORA	\$ 1.00
515301020	COMPUTADORA	\$ 1.00
515301021	COMPUTADORA	\$ 1.00
515301022	COMPUTADORA	\$ 1.00
515301023	COMPUTADORA	\$ 1.00
515301024	COMPUTADORA	\$ 1.00
515301025	COMPUTADORA	\$ 1.00
515301026	COMPUTADORA	\$ 1.00
515301027	COMPUTADORA	\$ 1.00
515301028	COMPUTADORA	\$ 1.00
515301029	COMPUTADORA	\$ 1.00
515301030	COMPUTADORA	\$ 1.00
515301031	COMPUTADORA	\$ 1.00
515301032	COMPUTADORA	\$ 1.00
515301033	COMPUTADORA	\$ 1.00
515301034	COMPUTADORA	\$ 1.00
515301035	COMPUTADORA	\$ 1.00
523200009	CAMARA	\$ 1.00
515300114	EQUIPO DE TELECOMUNICACION	\$ 1.00
511101094	LIBRERO ESPECIAL PARA EMPOTRAR	\$ 1.00
511101095	LIBRERO ESPECIAL PARA EMPOTRAR	\$ 1.00
511101096	LIBRERO ESPECIAL PARA EMPOTRAR	\$ 1.00
511101098	LIBRERO ESPECIAL PARA EMPOTRAR	\$ 1.00
511101099	LIBRERO ESPECIAL PARA EMPOTRAR	\$ 1.00
511101100	LIBRERO ESPECIAL PARA EMPOTRAR	\$ 1.00
511101101	ARCHIVERO DE TRES GAVETAS	\$ 1.00
567401499	CALIBRADOR ELECTRONICO	\$ 1.00
511105936	MESAS ALTAS DE TRABAJO	\$ 1.00
511105937	MESAS ALTAS DE TRABAJO	\$ 1.00
511105938	MESAS ALTAS DE TRABAJO	\$ 1.00
511105939	MESAS ALTAS DE TRABAJO	\$ 1.00



Relacion de bienes muebles que comprenden su patrimonio cuenta publica 2021 (2do. trimestre)		
Codigo	Descripcion del bien	Valor en Libros
511105940	MESAS ALTAS DE TRABAJO	\$ 1.00
511105941	MESAS ALTAS DE TRABAJO	\$ 1.00
511105942	MESAS ALTAS DE TRABAJO	\$ 1.00
511105943	MESAS ALTAS DE TRABAJO	\$ 1.00
511105944	MESAS ALTAS DE TRABAJO	\$ 1.00
511105945	MESAS ALTAS DE TRABAJO	\$ 1.00
511105946	SILLONES DE VISITA	\$ 1.00
511105947	SILLONES DE VISITA	\$ 1.00
519200109	RADIO RELOJ	\$ 1.00
511106941	GABINETE UNIVERSAL METALICO	\$ 1.00
	MEDIDOR DE PH, MV Y TEMPERATURA C/ELECTRODO	\$ 1.00
566400010	CONDUCTRONIC	\$ 1.00
567401259	CALIBRADOR VERNIER	\$ 1.00
511105935	MATRACA CONTADORA	\$ 1.00
515301036	SEGURIDAD INFORMATICA	\$ 1.00
519200107	VIDEOCASSETERA	\$ 1.00
519200108	HORNO DE MICROHONDAS	\$ 1.00
511105089	PUPITRE TIPO CAPCE	\$ 1.00
511105091	PUPITRE TIPO CAPCE	\$ 1.00
511105094	PUPITRE TIPO CAPCE	\$ 1.00
511105096	PUPITRE TIPO CAPCE	\$ 1.00
511105097	PUPITRE TIPO CAPCE	\$ 1.00
511105099	PUPITRE TIPO CAPCE	\$ 1.00
511105100	PUPITRE TIPO CAPCE	\$ 1.00
511105101	PUPITRE TIPO CAPCE	\$ 1.00
511105103	PUPITRE TIPO CAPCE	\$ 1.00
511105104	PUPITRE TIPO CAPCE	\$ 1.00
511105106	PUPITRE TIPO CAPCE	\$ 1.00
511105107	PUPITRE TIPO CAPCE	\$ 1.00
511105108	PUPITRE TIPO CAPCE	\$ 1.00
511105109	PUPITRE TIPO CAPCE	\$ 1.00
511105112	PUPITRE TIPO CAPCE	\$ 1.00
511105114	PUPITRE TIPO CAPCE	\$ 1.00
511105115	PUPITRE TIPO CAPCE	\$ 1.00
511105116	PUPITRE TIPO CAPCE	\$ 1.00
511105117	PUPITRE TIPO CAPCE	\$ 1.00
511105118	PUPITRE TIPO CAPCE	\$ 1.00
511105119	PUPITRE TIPO CAPCE	\$ 1.00
511105120	PUPITRE TIPO CAPCE	\$ 1.00
511105121	PUPITRE TIPO CAPCE	\$ 1.00



Relacion de bienes muebles que comprenden su patrimonio cuenta publica 2021 (2do. trimestre)		
Codigo	Descripcion del bien	Valor en Libros
511105122	PUPITRE TIPO CAPCE	\$ 1.00
511105123	PUPITRE TIPO CAPCE	\$ 1.00
511105124	PUPITRE TIPO CAPCE	\$ 1.00
511105126	PUPITRE TIPO CAPCE	\$ 1.00
511105127	PUPITRE TIPO CAPCE	\$ 1.00
511105128	PUPITRE TIPO CAPCE	\$ 1.00
511105129	PUPITRE TIPO CAPCE	\$ 1.00
511105130	PUPITRE TIPO CAPCE	\$ 1.00
511105131	PUPITRE TIPO CAPCE	\$ 1.00
511105132	PUPITRE TIPO CAPCE	\$ 1.00
511105133	PUPITRE TIPO CAPCE	\$ 1.00
511105134	PUPITRE TIPO CAPCE	\$ 1.00
511105135	PUPITRE TIPO CAPCE	\$ 1.00
511105136	PUPITRE TIPO CAPCE	\$ 1.00
511105137	PUPITRE TIPO CAPCE	\$ 1.00
511105138	PUPITRE TIPO CAPCE	\$ 1.00
511105139	PUPITRE TIPO CAPCE	\$ 1.00
511105140	PUPITRE TIPO CAPCE	\$ 1.00
511105141	PUPITRE TIPO CAPCE	\$ 1.00
511105142	PUPITRE TIPO CAPCE	\$ 1.00
511105143	PUPITRE TIPO CAPCE	\$ 1.00
511105144	PUPITRE TIPO CAPCE	\$ 1.00
511105145	PUPITRE TIPO CAPCE	\$ 1.00
511105146	PUPITRE TIPO CAPCE	\$ 1.00
511105147	PUPITRE TIPO CAPCE	\$ 1.00
511105148	PUPITRE TIPO CAPCE	\$ 1.00
511105149	PUPITRE TIPO CAPCE	\$ 1.00
511105150	PUPITRE TIPO CAPCE	\$ 1.00
511105151	PUPITRE TIPO CAPCE	\$ 1.00
511105152	PUPITRE TIPO CAPCE	\$ 1.00
511105153	PUPITRE TIPO CAPCE	\$ 1.00
511105154	PUPITRE TIPO CAPCE	\$ 1.00
511105155	PUPITRE TIPO CAPCE	\$ 1.00
511105156	PUPITRE TIPO CAPCE	\$ 1.00
511105157	PUPITRE TIPO CAPCE	\$ 1.00
511105158	PUPITRE TIPO CAPCE	\$ 1.00
511105159	PUPITRE TIPO CAPCE	\$ 1.00
511105160	PUPITRE TIPO CAPCE	\$ 1.00
511105161	PUPITRE TIPO CAPCE	\$ 1.00
511105162	PUPITRE TIPO CAPCE	\$ 1.00



Relacion de bienes muebles que comprenden su patrimonio cuenta publica 2021 (2do. trimestre)		
Codigo	Descripcion del bien	Valor en Libros
511101102	CARRO RECOLECTOR DE DESECHOS	\$ 1.00
511101103	CARRO RECOLECTOR DE DESECHOS	\$ 1.00
511101104	CARRO RECOLECTOR DE DESECHOS	\$ 1.00
511101105	CARRO RECOLECTOR DE DESECHOS	\$ 1.00
511101106	CARRO RECOLECTOR DE DESECHOS	\$ 1.00
511101097	ARCHIVERO DE TRES GAVETAS	\$ 1.00
511105948	LIBRERO VERTICAL	\$ 1.00
511105949	LIBRERO VERTICAL	\$ 1.00
511105951	LIBRERO VERTICAL	\$ 1.00
511105952	LIBRERO VERTICAL	\$ 1.00
511105953	MESAS ALTAS DE TRABAJO	\$ 1.00
511105954	MESAS ALTAS DE TRABAJO	\$ 1.00
511105955	MESAS ALTAS DE TRABAJO	\$ 1.00
511105956	MESAS ALTAS DE TRABAJO	\$ 1.00
511105957	MESAS ALTAS DE TRABAJO	\$ 1.00
511105958	MESAS ALTAS DE TRABAJO	\$ 1.00
511105959	MESAS ALTAS DE TRABAJO	\$ 1.00
511105960	MESAS ALTAS DE TRABAJO	\$ 1.00
511105961	MESAS ALTAS DE TRABAJO	\$ 1.00
511105962	MESAS ALTAS DE TRABAJO	\$ 1.00
511105963	MESAS ALTAS DE TRABAJO	\$ 1.00
511105964	MESAS ALTAS DE TRABAJO	\$ 1.00
511105965	MESAS ALTAS DE TRABAJO	\$ 1.00
511105966	MESAS ALTAS DE TRABAJO	\$ 1.00
511105967	MESAS ALTAS DE TRABAJO	\$ 1.00
511105968	MESAS ALTAS DE TRABAJO	\$ 1.00
511105969	MESAS ALTAS DE TRABAJO	\$ 1.00
511105970	MESAS ALTAS DE TRABAJO	\$ 1.00
511105971	MESAS ALTAS DE TRABAJO	\$ 1.00
511105972	MESAS ALTAS DE TRABAJO	\$ 1.00
511105973	SILLON EJECUTIVO	\$ 1.00
511105974	MESA ALTA	\$ 1.00
511105975	MESA ALTA	\$ 1.00
511105976	MESA DE TRABAJO	\$ 1.00
511105163	PUPITRE TIPO CAPCE	\$ 1.00
511105164	PUPITRE TIPO CAPCE	\$ 1.00
511105165	PUPITRE TIPO CAPCE	\$ 1.00
511105166	PUPITRE TIPO CAPCE	\$ 1.00
511105167	PUPITRE TIPO CAPCE	\$ 1.00
511105168	PUPITRE TIPO CAPCE	\$ 1.00





Relacion de bienes muebles que comprenden su patrimonio cuenta publica 2021 (2do. trimestre)		
Codigo	Descripcion del bien	Valor en Libros
511105169	PUPITRE TIPO CAPCE	\$ 1.00
511105170	PUPITRE TIPO CAPCE	\$ 1.00
511105171	PUPITRE TIPO CAPCE	\$ 1.00
511105172	PUPITRE TIPO CAPCE	\$ 1.00
511105173	PUPITRE TIPO CAPCE	\$ 1.00
511105175	PUPITRE TIPO CAPCE	\$ 1.00
511105176	PUPITRE TIPO CAPCE	\$ 1.00
511105177	PUPITRE TIPO CAPCE	\$ 1.00
511105178	PUPITRE TIPO CAPCE	\$ 1.00
511105179	PUPITRE TIPO CAPCE	\$ 1.00
511105180	PUPITRE TIPO CAPCE	\$ 1.00
511105182	PUPITRE TIPO CAPCE	\$ 1.00
511105183	PUPITRE TIPO CAPCE	\$ 1.00
511105184	PUPITRE TIPO CAPCE	\$ 1.00
511105185	PUPITRE TIPO CAPCE	\$ 1.00
511105186	PUPITRE TIPO CAPCE	\$ 1.00
511105187	PUPITRE TIPO CAPCE	\$ 1.00
511105188	PUPITRE TIPO CAPCE	\$ 1.00
511105189	PUPITRE TIPO CAPCE	\$ 1.00
511105190	PUPITRE TIPO CAPCE	\$ 1.00
511105192	PUPITRE TIPO CAPCE	\$ 1.00
511105193	PUPITRE TIPO CAPCE	\$ 1.00
511105194	PUPITRE TIPO CAPCE	\$ 1.00
511105196	PUPITRE TIPO CAPCE	\$ 1.00
511105197	PUPITRE TIPO CAPCE	\$ 1.00
511105198	PUPITRE TIPO CAPCE	\$ 1.00
511105199	PUPITRE TIPO CAPCE	\$ 1.00
511105200	PUPITRE TIPO CAPCE	\$ 1.00
511105201	PUPITRE TIPO CAPCE	\$ 1.00
511105202	PUPITRE TIPO CAPCE	\$ 1.00
511105203	PUPITRE TIPO CAPCE	\$ 1.00
511105204	PUPITRE TIPO CAPCE	\$ 1.00
511105205	PUPITRE TIPO CAPCE	\$ 1.00
511105206	PUPITRE TIPO CAPCE	\$ 1.00
511105207	PUPITRE TIPO CAPCE	\$ 1.00
511105208	PUPITRE TIPO CAPCE	\$ 1.00
511105209	PUPITRE TIPO CAPCE	\$ 1.00
511105210	PUPITRE TIPO CAPCE	\$ 1.00
511105212	PUPITRE TIPO CAPCE	\$ 1.00
511105213	PUPITRE TIPO CAPCE	\$ 1.00



Relacion de bienes muebles que comprenden su patrimonio cuenta publica 2021 (2do. trimestre)		
Codigo	Descripcion del bien	Valor en Libros
511105219	PUPITRE TIPO CAPCE	\$ 1.00
511105220	PUPITRE TIPO CAPCE	\$ 1.00
511105221	PUPITRE TIPO CAPCE	\$ 1.00
511105223	PUPITRE TIPO CAPCE	\$ 1.00
511105224	PUPITRE TIPO CAPCE	\$ 1.00
511105225	PUPITRE TIPO CAPCE	\$ 1.00
511105226	PUPITRE TIPO CAPCE	\$ 1.00
511105227	PUPITRE TIPO CAPCE	\$ 1.00
511105228	PUPITRE TIPO CAPCE	\$ 1.00
511105229	PUPITRE TIPO CAPCE	\$ 1.00
511105230	PUPITRE TIPO CAPCE	\$ 1.00
511105232	PUPITRE TIPO CAPCE	\$ 1.00
511105233	PUPITRE TIPO CAPCE	\$ 1.00
511105234	PUPITRE TIPO CAPCE	\$ 1.00
511105236	PUPITRE TIPO CAPCE	\$ 1.00
511106942	BASE MOBIL PARA PINTARRON	\$ 1.00
511106943	BASE MOBIL PARA PINTARRON	\$ 1.00
511106944	BASE MOBIL PARA PINTARRON	\$ 1.00
511106945	BASE MOBIL PARA PINTARRON	\$ 1.00
566200010	RECTIFICADORA ELECTRICA	\$ 1.00
566200011	RECTIFICADORA ELECTRICA	\$ 1.00
566200012	RECTIFICADORA ELECTRICA	\$ 1.00
515301095	COMPUTADORA	\$ 1.00
515301039	COMPUTADORA	\$ 1.00
515301040	COMPUTADORA	\$ 1.00
515301041	COMPUTADORA	\$ 1.00
515301042	COMPUTADORA	\$ 1.00
515301043	COMPUTADORA	\$ 1.00
515301044	COMPUTADORA	\$ 1.00
515301045	COMPUTADORA	\$ 1.00
515301046	COMPUTADORA	\$ 1.00
515301047	COMPUTADORA	\$ 1.00
515301048	COMPUTADORA	\$ 1.00
515301049	COMPUTADORA	\$ 1.00
515301050	COMPUTADORA	\$ 1.00
515301051	COMPUTADORA	\$ 1.00
515301052	COMPUTADORA	\$ 1.00
515301053	COMPUTADORA	\$ 1.00
515301054	COMPUTADORA	\$ 1.00
515301055	COMPUTADORA	\$ 1.00



Relacion de bienes muebles que comprenden su patrimonio cuenta publica 2021 (2do. trimestre)		
Codigo	Descripcion del bien	Valor en Libros
515301056	COMPUTADORA	\$ 1.00
515301057	COMPUTADORA	\$ 1.00
515301059	COMPUTADORA	\$ 1.00
515301060	COMPUTADORA	\$ 1.00
515301062	COMPUTADORA	\$ 1.00
515301063	COMPUTADORA	\$ 1.00
515301075	COMPUTADORA	\$ 1.00
515301077	COMPUTADORA	\$ 1.00
515301078	COMPUTADORA	\$ 1.00
515301079	COMPUTADORA	\$ 1.00
515301080	COMPUTADORA	\$ 1.00
515301081	COMPUTADORA	\$ 1.00
515301082	COMPUTADORA	\$ 1.00
515301084	COMPUTADORA	\$ 1.00
515301085	COMPUTADORA	\$ 1.00
515301087	COMPUTADORA	\$ 1.00
515301089	COMPUTADORA	\$ 1.00
515300111	PREPARACION DE CABLEADO ESTRUCTURADO	\$ 1.00
511101115	MAMPARA PLEGABLE DE DOS PIEZAS	\$ 1.00
567100017	KIT COMBINADO PARA CALIDAD	\$ 1.00
	TALADRO HINALAMBRICO MALETIN C/LAMPARA Y	
567400310	CARGADOR	\$ 1.00
567400311	TALADRO ESPADA DE 5/8	\$ 1.00
567400312	CORTADORA DE METAL	\$ 1.00
	TALADRO HINALAMBRICO MALETIN C/LAMPARA Y	
567400314	CARGADOR	\$ 1.00
515300034	RETROPROYECTOR	\$ 1.00
515300035	RETROPROYECTOR	\$ 1.00
515300036	RETROPROYECTOR	\$ 1.00
515300037	RETROPROYECTOR	\$ 1.00
515300038	RETROPROYECTOR	\$ 1.00
515300039	RETROPROYECTOR	\$ 1.00
515300040	RETROPROYECTOR	\$ 1.00
515300041	RETROPROYECTOR	\$ 1.00
515300042	RETROPROYECTOR	\$ 1.00
515300043	RETROPROYECTOR	\$ 1.00
515301096	scaner	\$ 1.00
515301097	scaner	\$ 1.00
515301098	scaner	\$ 1.00
519100007	EXHIBIDOR	\$ 1.00



Relacion de bienes muebles que comprenden su patrimonio cuenta publica 2021 (2do. trimestre)			
Codigo	Descripcion del bien	Valor en Libros	
519100008	EXHIBIDOR	\$	1.00
519100009	EXHIBIDOR	\$	1.00
519100010	EXHIBIDOR	\$	1.00
511101133	ARCHIVEROS	\$	1.00
511101134	ARCHIVEROS	\$	1.00
511101135	ARCHIVEROS	\$	1.00
511101136	ARCHIVEROS	\$	1.00
511101137	ARCHIVEROS	\$	1.00
511101138	ARCHIVEROS	\$	1.00
511101139	ARCHIVEROS	\$	1.00
511101140	ARCHIVEROS	\$	1.00
511101141	ARCHIVEROS	\$	1.00
511101142	ARCHIVEROS	\$	1.00
566200476	3 MULTIMETROS	\$	1.00
567100018	PATRON	\$	1.00
567401506	3 PINZAS	\$	1.00
512100082	CAMPANA	\$	1.00
512100083	CAMPANA	\$	1.00
567100019	TAMBOR	\$	1.00
567100020	CONTENEDOR	\$	1.00
567100021	5 CONTENEDORES	\$	1.00
567100022	CONTENEDOR	\$	1.00
519200110	ENFRIADOR Y CALENTADOR DE AGUA	\$	1.00
515301099	IMPRESORA EPSON STYLUS COLOR 1520	\$	1.00
532100001	NEGATOSCOPIO	\$	1.00
566400001	BENCHTOP	\$	1.00
567401508	JUEGO PATRON	\$	1.00
519200111	EQUIPO AROD	\$	1.00
519200112	EQUIPO AROD	\$	1.00
519200113	EQUIPO AROD	\$	1.00
567400316	TALADRO ATORNILLADOR INALAMBRICO	\$	1.00
567400317	TALADRO ATORNILLADOR INALAMBRICO	\$	1.00
567400318	TALADRO ATORNILLADOR INALAMBRICO	\$	1.00
519200114	TELEVISION SONY S:4184894	\$	1.00
519200115	TELEVISION SONY S:4184891	\$	1.00
519200116	TELEVISION SONY S:4229982	\$	1.00
519200117	TELEVISION SONY S:4184895	\$	1.00
519200118	TELEVISION SONY S:4229983	\$	1.00
519200119	TELEVISION SONY S:4229971	\$	1.00
519200120	VIDEOGRAVADORA SONY S:0243127	\$	1.00



Relacion de bienes muebles que comprenden su patrimonio cuenta publica 2021 (2do. trimestre)		
Codigo	Descripcion del bien	Valor en Libros
519200121	VIDEOGRAVADORA SONY S:0243170	\$ 1.00
519200122	VIDEOGRAVADORA SONY S:0243124	\$ 1.00
519200123	VIDEOGRAVADORA SONY S:0243151	\$ 1.00
519200124	VIDEOGRAVADORA SONY S:0243158	\$ 1.00
519200125	VIDEOGRAVADORA SONY S:0242176	\$ 1.00
519200126	ENFRIADOR Y CALENTADOR DE AGUA GE-001 S:0308003496	\$ 1.00
519200127	RADIO MOTOROLA T5725 COLOR AZUL	\$ 1.00
519200128	RADIO MOTOROLA T5725 COLOR AZUL	\$ 1.00
567400320	JUEGO DE LLAVES MIXTAS ESTÁNDAR	\$ 1.00
515300044	EQUIPO DE VIDEOPROYECCION	\$ 1.00
561400044	SISTEMA DE RIEGO POR ASPERSION	\$ 1.00
561400031	DESBROZADORA SRM	\$ 1.00
561400032	DESBROZADORA SRM	\$ 1.00
561400033	ASPERSORA	\$ 1.00
567400006	TINACO ROTOPLAS	\$ 1.00
	EQUIPO PORTAKIT C/CARGAS DE OXIGENO Y ACETILENO	\$ 1.00
567400321	P/CORTAR Y SOLDAR MCA. SMITH MODELO EQP59A-3	
519200139	VENTILADOR INDUSTRIAL	\$ 1.00
519200140	VENTILADOR INDUSTRIAL	\$ 1.00
519200141	VENTILADOR INDUSTRIAL	\$ 1.00
519200142	VENTILADOR INDUSTRIAL	\$ 1.00
519200143	VENTILADOR INDUSTRIAL	\$ 1.00
567200005	REMACHADORA	\$ 1.00
519200136	RADIO MOTOROLA T5725 COLOR AZUL	\$ 1.00
519200137	RADIO MOTOROLA T5725 COLOR AZUL	\$ 1.00
519200138	RADIO MOTOROLA T5725 COLOR AZUL	\$ 1.00
519200144	ENFRIADOR Y CALENTADOR DE AGUA	\$ 1.00
523200003	CAMARA DIGITAL	\$ 1.00
541500011	AUTOMOVIL TSURU	\$ 1.00
511101263	MESA OPERATIVA	\$ 1.00
511101264	MESA OPERATIVA	\$ 1.00
511101265	MESA OPERATIVA	\$ 1.00
511101266	MESA OPERATIVA	\$ 1.00
511101267	MESA OPERATIVA	\$ 1.00
511101268	MESA OPERATIVA	\$ 1.00
511101269	MESA OPERATIVA	\$ 1.00
511101270	MESA OPERATIVA	\$ 1.00
511101271	MESA OPERATIVA	\$ 1.00



Relacion de bienes muebles que comprenden su patrimonio cuenta publica 2021 (2do. trimestre)		
Codigo	Descripcion del bien	Valor en Libros
511101272	MESA OPERATIVA	\$ 1.00
511101273	MESA OPERATIVA	\$ 1.00
511101274	MESA OPERATIVA	\$ 1.00
511101275	MESA OPERATIVA	\$ 1.00
511101276	MESA OPERATIVA	\$ 1.00
511101277	MESA OPERATIVA	\$ 1.00
511101278	MESA OPERATIVA	\$ 1.00
511101279	MESA OPERATIVA	\$ 1.00
511101280	MESA OPERATIVA	\$ 1.00
511101281	MESA OPERATIVA	\$ 1.00
511101282	MESA OPERATIVA	\$ 1.00
511101283	MESA OPERATIVA	\$ 1.00
511101284	MESA OPERATIVA	\$ 1.00
511101285	MESA OPERATIVA	\$ 1.00
511101286	MESA OPERATIVA	\$ 1.00
511101287	MESA OPERATIVA	\$ 1.00
511101288	MESA DE ESQUINA	\$ 1.00
511101289	MESA DE ESQUINA	\$ 1.00
511101290	MESA DE ESQUINA	\$ 1.00
511101291	MESA DE CENTRO	\$ 1.00
511101292	MESA DE CENTRO	\$ 1.00
511101293	MESA DE CENTRO	\$ 1.00
511101321	ARCHIVERO	\$ 1.00
511101322	ARCHIVERO	\$ 1.00
511101323	ARCHIVERO	\$ 1.00
511101324	ARCHIVERO	\$ 1.00
511101325	ARCHIVERO	\$ 1.00
511101326	ARCHIVERO	\$ 1.00
511101327	ARCHIVERO	\$ 1.00
511101328	ARCHIVERO	\$ 1.00
511101329	LIBRERO	\$ 1.00
511101330	LIBRERO	\$ 1.00
511105448	LOCKER	\$ 1.00
511105449	LOCKER	\$ 1.00
511105450	LOCKER	\$ 1.00
511105451	LOCKER	\$ 1.00
511105452	LOCKER	\$ 1.00
511105453	LOCKER	\$ 1.00
511105454	LOCKER	\$ 1.00
511105455	LOCKER	\$ 1.00



Relacion de bienes muebles que comprenden su patrimonio cuenta publica 2021 (2do. trimestre)		
Codigo	Descripcion del bien	Valor en Libros
511105456	LOCKER	\$ 1.00
511105457	LOCKER	\$ 1.00
511105458	LOCKER	\$ 1.00
511105459	LOCKER	\$ 1.00
511105460	LOCKER	\$ 1.00
511105461	LOCKER	\$ 1.00
511105462	LOCKER	\$ 1.00
511105463	LOCKER	\$ 1.00
511105464	LOCKER	\$ 1.00
511105465	LOCKER	\$ 1.00
511105466	LOCKER	\$ 1.00
511105467	LOCKER	\$ 1.00
511105468	LOCKER	\$ 1.00
511105469	LOCKER	\$ 1.00
511105470	LOCKER	\$ 1.00
511105471	LOCKER	\$ 1.00
511105472	LOCKER	\$ 1.00
511105473	LOCKER	\$ 1.00
511105474	LOCKER	\$ 1.00
511105475	LOCKER	\$ 1.00
511105476	LOCKER	\$ 1.00
511105477	LOCKER	\$ 1.00
511105478	LOCKER	\$ 1.00
511105479	LOCKER	\$ 1.00
511105480	LOCKER	\$ 1.00
511105481	LOCKER	\$ 1.00
511105482	LOCKER	\$ 1.00
511105483	LOCKER	\$ 1.00
511105484	LOCKER	\$ 1.00
511105485	LOCKER	\$ 1.00
511105486	LOCKER	\$ 1.00
511105487	LOCKER	\$ 1.00
511105488	LOCKER	\$ 1.00
511105489	LOCKER	\$ 1.00
511105490	LOCKER	\$ 1.00
511105491	LOCKER	\$ 1.00
511105492	LOCKER	\$ 1.00
511105493	LOCKER	\$ 1.00
511105494	LOCKER	\$ 1.00
511105495	LOCKER	\$ 1.00



Relacion de bienes muebles que comprenden su patrimonio cuenta publica 2021 (2do. trimestre)		
Codigo	Descripcion del bien	Valor en Libros
511105496	LOCKER	\$ 1.00
511105497	LOCKER	\$ 1.00
511105498	LOCKER	\$ 1.00
511105499	LOCKER	\$ 1.00
511105500	LOCKER	\$ 1.00
511105501	LOCKER	\$ 1.00
511105502	LOCKER	\$ 1.00
511105503	LOCKER	\$ 1.00
511105504	LOCKER	\$ 1.00
511105505	LOCKER	\$ 1.00
511105506	LOCKER	\$ 1.00
511105507	LOCKER	\$ 1.00
511105508	LOCKER	\$ 1.00
511105509	LOCKER	\$ 1.00
511105510	LOCKER	\$ 1.00
511105511	LOCKER	\$ 1.00
511105512	LOCKER	\$ 1.00
511105513	LOCKER	\$ 1.00
511105514	LOCKER	\$ 1.00
511105515	LOCKER	\$ 1.00
511105516	LOCKER	\$ 1.00
511105517	LOCKER	\$ 1.00
511105518	LOCKER	\$ 1.00
511105519	LOCKER	\$ 1.00
511105520	LOCKER	\$ 1.00
511105521	LOCKER	\$ 1.00
511105522	LOCKER	\$ 1.00
515301100	IMPRESORA HP	\$ 1.00
515301101	IMPRESORA HP	\$ 1.00
515301102	IMPRESORA HP	\$ 1.00
511101331	ESCRITORIO LATERAL DERECHO	\$ 1.00
511101332	ESCRITORIO LATERAL DERECHO	\$ 1.00
511101333	ESCRITORIO LATERAL DERECHO	\$ 1.00
511101334	ESCRITORIO LATERAL DERECHO	\$ 1.00
511101335	MODULO DESARMABLE	\$ 1.00
511101336	MODULO DESARMABLE	\$ 1.00
511101337	MESA P/COMPUTADORA	\$ 1.00
511101338	MESA P/COMPUTADORA	\$ 1.00
511101339	MESA P/COMPUTADORA	\$ 1.00
511101340	MESA P/COMPUTADORA	\$ 1.00





Relacion de bienes muebles que comprenden su patrimonio  
cuenta publica 2021 (2do. trimestre)

Codigo	Descripcion del bien	Valor en Libros
511101341	MESA P/COMPUTADORA	\$ 1.00
511101343	SILLA P/MESA DE JUNTAS	\$ 1.00
511101344	SILLA P/MESA DE JUNTAS	\$ 1.00
511101345	SILLA P/MESA DE JUNTAS	\$ 1.00
511101346	SILLA P/MESA DE JUNTAS	\$ 1.00
511101348	SILLA P/MESA DE JUNTAS	\$ 1.00
511101350	SILLA P/MESA DE JUNTAS	\$ 1.00
511101351	SILLA P/MESA DE JUNTAS	\$ 1.00
511101352	SILLA P/MESA DE JUNTAS	\$ 1.00
511101353	SILLA P/MESA DE JUNTAS	\$ 1.00
511101354	SILLA P/MESA DE JUNTAS	\$ 1.00
511101355	SILLA P/MESA DE JUNTAS	\$ 1.00
511101356	SILLA P/MESA DE JUNTAS	\$ 1.00
511101357	SILLA P/MESA DE JUNTAS	\$ 1.00
511101358	SILLA P/MESA DE JUNTAS	\$ 1.00
511101359	SILLA P/MESA DE JUNTAS	\$ 1.00
511101360	SILLA P/MESA DE JUNTAS	\$ 1.00
511101361	SILLA P/MESA DE JUNTAS	\$ 1.00
511101362	SILLA SECRETARIAL	\$ 1.00
511101363	SILLA SECRETARIAL	\$ 1.00
511101364	SILLA SECRETARIAL	\$ 1.00
511101365	SILLA SECRETARIAL	\$ 1.00
511101366	ANAQUEL 4 POSTES	\$ 1.00
511101367	ANAQUEL 4 POSTES	\$ 1.00
511101368	ANAQUEL 4 POSTES	\$ 1.00
511101369	ANAQUEL 4 POSTES	\$ 1.00
511105523	BUTACA CONVENCIONAL	\$ 1.00
511105524	BUTACA CONVENCIONAL	\$ 1.00
511105525	BUTACA CONVENCIONAL	\$ 1.00
511105526	BUTACA CONVENCIONAL	\$ 1.00
511105527	BUTACA CONVENCIONAL	\$ 1.00
511105528	BUTACA CONVENCIONAL	\$ 1.00
511105529	BUTACA CONVENCIONAL	\$ 1.00
511105530	BUTACA CONVENCIONAL	\$ 1.00
511105531	BUTACA CONVENCIONAL	\$ 1.00
511105532	BUTACA CONVENCIONAL	\$ 1.00
511105533	BUTACA CONVENCIONAL	\$ 1.00
511105534	BUTACA CONVENCIONAL	\$ 1.00
511105535	BUTACA CONVENCIONAL	\$ 1.00
511105536	BUTACA CONVENCIONAL	\$ 1.00



Relacion de bienes muebles que comprenden su patrimonio cuenta publica 2021 (2do. trimestre)			
Codigo	Descripcion del bien	Valor en Libros	
511105537	BUTACA CONVENCIONAL	\$	1.00
511105538	BUTACA CONVENCIONAL	\$	1.00
511105539	BUTACA CONVENCIONAL	\$	1.00
511105540	BUTACA CONVENCIONAL	\$	1.00
511105541	BUTACA CONVENCIONAL	\$	1.00
511105542	BUTACA CONVENCIONAL	\$	1.00
511105543	BUTACA CONVENCIONAL	\$	1.00
511105544	BUTACA CONVENCIONAL	\$	1.00
511105545	BUTACA CONVENCIONAL	\$	1.00
511105546	BUTACA CONVENCIONAL	\$	1.00
511105547	BUTACA CONVENCIONAL	\$	1.00
511105548	BUTACA CONVENCIONAL	\$	1.00
511105549	BUTACA CONVENCIONAL	\$	1.00
511105550	BUTACA CONVENCIONAL	\$	1.00
511105551	BUTACA CONVENCIONAL	\$	1.00
511105552	BUTACA CONVENCIONAL	\$	1.00
511105553	BUTACA CONVENCIONAL	\$	1.00
511105554	BUTACA CONVENCIONAL	\$	1.00
511105555	BUTACA CONVENCIONAL	\$	1.00
511105556	BUTACA CONVENCIONAL	\$	1.00
511105557	BUTACA CONVENCIONAL	\$	1.00
511105558	BUTACA CONVENCIONAL	\$	1.00
511105559	BUTACA CONVENCIONAL	\$	1.00
511105560	BUTACA CONVENCIONAL	\$	1.00
511105561	BUTACA CONVENCIONAL	\$	1.00
511105562	BUTACA CONVENCIONAL	\$	1.00
511105563	BUTACA CONVENCIONAL	\$	1.00
511105564	BUTACA CONVENCIONAL	\$	1.00
511105565	BUTACA CONVENCIONAL	\$	1.00
511105566	BUTACA CONVENCIONAL	\$	1.00
511105567	BUTACA CONVENCIONAL	\$	1.00
511105568	BUTACA CONVENCIONAL	\$	1.00
511105569	BUTACA CONVENCIONAL	\$	1.00
511105570	BUTACA CONVENCIONAL	\$	1.00
511105571	BUTACA CONVENCIONAL	\$	1.00
511105572	BUTACA CONVENCIONAL	\$	1.00
511105573	BUTACA CONVENCIONAL	\$	1.00
511105574	BUTACA CONVENCIONAL	\$	1.00
511105575	BUTACA CONVENCIONAL	\$	1.00
511105576	BUTACA CONVENCIONAL	\$	1.00



Relacion de bienes muebles que comprenden su patrimonio cuenta publica 2021 (2do. trimestre)		
Codigo	Descripcion del bien	Valor en Libros
511105577	BUTACA CONVENCIONAL	\$ 1.00
511105578	BUTACA CONVENCIONAL	\$ 1.00
511105579	BUTACA CONVENCIONAL	\$ 1.00
511105580	BUTACA CONVENCIONAL	\$ 1.00
511105581	BUTACA CONVENCIONAL	\$ 1.00
511105582	BUTACA CONVENCIONAL	\$ 1.00
511105583	BUTACA CONVENCIONAL	\$ 1.00
511105584	BUTACA CONVENCIONAL	\$ 1.00
511105585	BUTACA CONVENCIONAL	\$ 1.00
511105586	BUTACA CONVENCIONAL	\$ 1.00
511105587	BUTACA CONVENCIONAL	\$ 1.00
511105588	BUTACA CONVENCIONAL	\$ 1.00
511105589	BUTACA CONVENCIONAL	\$ 1.00
511105590	BUTACA CONVENCIONAL	\$ 1.00
511105591	BUTACA CONVENCIONAL	\$ 1.00
511105592	BUTACA CONVENCIONAL	\$ 1.00
511105593	BUTACA CONVENCIONAL	\$ 1.00
511105594	BUTACA CONVENCIONAL	\$ 1.00
511105595	BUTACA CONVENCIONAL	\$ 1.00
511105596	BUTACA CONVENCIONAL	\$ 1.00
511105597	BUTACA CONVENCIONAL	\$ 1.00
511105598	BUTACA CONVENCIONAL	\$ 1.00
511105599	BUTACA CONVENCIONAL	\$ 1.00
511105600	BUTACA CONVENCIONAL	\$ 1.00
511105601	BUTACA CONVENCIONAL	\$ 1.00
511105602	BUTACA CONVENCIONAL	\$ 1.00
511105603	BUTACA CONVENCIONAL	\$ 1.00
511105604	BUTACA CONVENCIONAL	\$ 1.00
511105605	BUTACA CONVENCIONAL	\$ 1.00
511105606	BUTACA CONVENCIONAL	\$ 1.00
511105607	BUTACA CONVENCIONAL	\$ 1.00
511105608	BUTACA CONVENCIONAL	\$ 1.00
511105609	BUTACA CONVENCIONAL	\$ 1.00
511105610	BUTACA CONVENCIONAL	\$ 1.00
511105611	BUTACA CONVENCIONAL	\$ 1.00
511105612	BUTACA CONVENCIONAL	\$ 1.00
511105613	PINTARRON BLANCO	\$ 1.00
511105614	PINTARRON BLANCO	\$ 1.00
511105615	PINTARRON BLANCO	\$ 1.00
511105616	PINTARRON BLANCO	\$ 1.00



Relacion de bienes muebles que comprenden su patrimonio cuenta publica 2021 (2do. trimestre)		
Codigo	Descripcion del bien	Valor en Libros
511105617	PINTARRON BLANCO	\$ 1.00
511105618	PINTARRON BLANCO	\$ 1.00
511105619	PINTARRON BLANCO	\$ 1.00
511105620	PINTARRON BLANCO	\$ 1.00
511105621	PINTARRON BLANCO	\$ 1.00
511105622	PINTARRON BLANCO	\$ 1.00
511105623	PINTARRON BLANCO	\$ 1.00
511105624	PINTARRON BLANCO	\$ 1.00
511105625	PINTARRON BLANCO	\$ 1.00
511105626	PINTARRON BLANCO	\$ 1.00
511105627	PINTARRON BLANCO	\$ 1.00
511105628	PINTARRON BLANCO	\$ 1.00
511105629	PINTARRON BLANCO	\$ 1.00
511105630	PINTARRON BLANCO	\$ 1.00
511105631	MESA PARA MAESTRO	\$ 1.00
511105632	MESA PARA MAESTRO	\$ 1.00
511105633	MESA PARA MAESTRO	\$ 1.00
511105634	MESA PARA MAESTRO	\$ 1.00
511105635	MESA PARA MAESTRO	\$ 1.00
511105636	MESA PARA MAESTRO	\$ 1.00
511105637	MESA PARA MAESTRO	\$ 1.00
511105638	MESA PARA MAESTRO	\$ 1.00
511105639	MESA PARA MAESTRO	\$ 1.00
511105640	MESA PARA MAESTRO	\$ 1.00
511105641	MESA PARA MAESTRO	\$ 1.00
511105642	MESA PARA MAESTRO	\$ 1.00
511105643	MESA PARA MAESTRO	\$ 1.00
511105644	MESA PARA MAESTRO	\$ 1.00
511105645	MESA PARA MAESTRO	\$ 1.00
511105646	MESA PARA MAESTRO	\$ 1.00
511105647	MESA PARA MAESTRO	\$ 1.00
511105648	MESA PARA MAESTRO	\$ 1.00
511105649	MESA PARA MAESTRO	\$ 1.00
511105650	MESA PARA MAESTRO	\$ 1.00
511105651	MESA PARA MAESTRO	\$ 1.00
511105652	MESA PARA MAESTRO	\$ 1.00
511105653	MESA PARA MAESTRO	\$ 1.00
511105654	MESA PARA MAESTRO	\$ 1.00
511105655	MESA PARA MAESTRO	\$ 1.00
515300046	RETROPROYECTOR	\$ 1.00



Relacion de bienes muebles que comprenden su patrimonio cuenta publica 2021 (2do. trimestre)		
Codigo	Descripcion del bien	Valor en Libros
515300047	RETROPROYECTOR	\$ 1.00
515300048	RETROPROYECTOR	\$ 1.00
515300049	RETROPROYECTOR	\$ 1.00
515300050	RETROPROYECTOR	\$ 1.00
515300051	RETROPROYECTOR	\$ 1.00
515300052	RETROPROYECTOR	\$ 1.00
515300053	RETROPROYECTOR	\$ 1.00
515300054	RETROPROYECTOR	\$ 1.00
515300055	RETROPROYECTOR	\$ 1.00
519200145	TELEVISOR	\$ 1.00
519200146	TELEVISOR	\$ 1.00
519200147	TELEVISOR	\$ 1.00
519200148	TELEVISOR	\$ 1.00
519200149	TELEVISOR	\$ 1.00
519200150	TELEVISOR	\$ 1.00
519200151	TELEVISOR	\$ 1.00
519200152	TELEVISOR	\$ 1.00
519200153	TELEVISOR	\$ 1.00
519200154	TELEVISOR	\$ 1.00
519200155	TELEVISOR	\$ 1.00
519200156	TELEVISOR	\$ 1.00
519200157	TELEVISOR	\$ 1.00
519200158	TELEVISOR	\$ 1.00
519200159	TELEVISOR	\$ 1.00
519200161	ENFRIADOR Y CALENTADOR	\$ 1.00
519200162	ENFRIADOR Y CALENTADOR	\$ 1.00
519200163	ENFRIADOR Y CALENTADOR	\$ 1.00
519200164	ENFRIADOR Y CALENTADOR	\$ 1.00
519200165	ENFRIADOR Y CALENTADOR	\$ 1.00
511101370	CONTENEDOR	\$ 1.00
511101371	CONTENEDOR	\$ 1.00
511101372	CONTENEDOR	\$ 1.00
511101373	CONTENEDOR	\$ 1.00
511101374	CONTENEDOR	\$ 1.00
511101375	CONTENEDOR	\$ 1.00
519200135	RADIO MOTOROLA T5725 COLOR AZUL	\$ 1.00
511101376	SILLA DE CUATRO PATAS	\$ 1.00
511101377	SILLA DE CUATRO PATAS	\$ 1.00
511101378	SILLA DE CUATRO PATAS	\$ 1.00
511101379	SILLA DE CUATRO PATAS	\$ 1.00



Relacion de bienes muebles que comprenden su patrimonio cuenta publica 2021 (2do. trimestre)		
Codigo	Descripcion del bien	Valor en Libros
511101380	SILLA DE CUATRO PATAS	\$ 1.00
511101381	SILLA DE CUATRO PATAS	\$ 1.00
511101382	SILLA DE CUATRO PATAS	\$ 1.00
511101383	SILLA DE CUATRO PATAS	\$ 1.00
511101384	SILLA DE CUATRO PATAS	\$ 1.00
511101385	SILLA DE CUATRO PATAS	\$ 1.00
511101386	SILLA DE CUATRO PATAS	\$ 1.00
511101387	SILLA DE CUATRO PATAS	\$ 1.00
511101388	SILLA DE CUATRO PATAS	\$ 1.00
511101389	SILLA DE CUATRO PATAS	\$ 1.00
511101390	SILLA DE CUATRO PATAS	\$ 1.00
511101391	SILLA DE CUATRO PATAS	\$ 1.00
511101392	SILLA DE CUATRO PATAS	\$ 1.00
511101393	SILLA DE CUATRO PATAS	\$ 1.00
511101394	SILLA DE CUATRO PATAS	\$ 1.00
511101395	SILLA DE CUATRO PATAS	\$ 1.00
511101396	SILLA DE CUATRO PATAS	\$ 1.00
511101397	SILLA DE CUATRO PATAS	\$ 1.00
511101398	SILLA DE CUATRO PATAS	\$ 1.00
511101399	SILLA DE CUATRO PATAS	\$ 1.00
511101400	SILLA DE CUATRO PATAS	\$ 1.00
511101401	SILLA DE CUATRO PATAS	\$ 1.00
511101402	SILLA DE CUATRO PATAS	\$ 1.00
511101403	SILLA DE CUATRO PATAS	\$ 1.00
511101404	SILLA DE CUATRO PATAS	\$ 1.00
511101405	SILLA DE CUATRO PATAS	\$ 1.00
511101406	SILLA DE CUATRO PATAS	\$ 1.00
511101407	SILLA DE CUATRO PATAS	\$ 1.00
511101408	SILLA DE CUATRO PATAS	\$ 1.00
511101409	SILLA DE CUATRO PATAS	\$ 1.00
511101410	SILLA DE CUATRO PATAS	\$ 1.00
511101411	SILLA DE CUATRO PATAS	\$ 1.00
511101412	SILLA DE CUATRO PATAS	\$ 1.00
511101413	SILLA DE CUATRO PATAS	\$ 1.00
511101414	SILLA DE CUATRO PATAS	\$ 1.00
511101415	SILLA DE CUATRO PATAS	\$ 1.00
511101416	SILLA DE CUATRO PATAS	\$ 1.00
511101417	SILLA DE CUATRO PATAS	\$ 1.00
511101418	SILLA DE CUATRO PATAS	\$ 1.00
511101419	SILLA DE CUATRO PATAS	\$ 1.00



Relacion de bienes muebles que comprenden su patrimonio cuenta publica 2021 (2do. trimestre)		
Codigo	Descripcion del bien	Valor en Libros
511101420	SILLA DE CUATRO PATAS	\$ 1.00
511101421	SILLA DE CUATRO PATAS	\$ 1.00
511101422	SILLA DE CUATRO PATAS	\$ 1.00
511101423	SILLA DE CUATRO PATAS	\$ 1.00
511101424	SILLA DE CUATRO PATAS	\$ 1.00
511101425	SILLA DE CUATRO PATAS	\$ 1.00
511101426	SILLA DE CUATRO PATAS	\$ 1.00
511101427	SILLA DE CUATRO PATAS	\$ 1.00
511101428	SILLA DE CUATRO PATAS	\$ 1.00
511101429	SILLA DE CUATRO PATAS	\$ 1.00
511101430	SILLA DE CUATRO PATAS	\$ 1.00
511101431	SILLA DE CUATRO PATAS	\$ 1.00
511101432	SILLA DE CUATRO PATAS	\$ 1.00
511101433	SILLA DE CUATRO PATAS	\$ 1.00
511101434	SILLA DE CUATRO PATAS	\$ 1.00
511101435	SILLA DE CUATRO PATAS	\$ 1.00
511101436	SILLA DE CUATRO PATAS	\$ 1.00
511101437	SILLA DE CUATRO PATAS	\$ 1.00
511101438	SILLA DE CUATRO PATAS	\$ 1.00
511101440	SILLA DE CUATRO PATAS	\$ 1.00
511101441	SILLA DE CUATRO PATAS	\$ 1.00
511101442	SILLA DE CUATRO PATAS	\$ 1.00
511101443	SILLA DE CUATRO PATAS	\$ 1.00
511101444	SILLA DE CUATRO PATAS	\$ 1.00
511101445	SILLA DE CUATRO PATAS	\$ 1.00
511101446	SILLA DE CUATRO PATAS	\$ 1.00
511101447	SILLA DE CUATRO PATAS	\$ 1.00
511101448	SILLA DE CUATRO PATAS	\$ 1.00
511101449	SILLA DE CUATRO PATAS	\$ 1.00
511101450	SILLA DE CUATRO PATAS	\$ 1.00
511101451	SILLA DE CUATRO PATAS	\$ 1.00
511101452	SILLA DE CUATRO PATAS	\$ 1.00
511101453	SILLA DE CUATRO PATAS	\$ 1.00
511101454	SILLA DE CUATRO PATAS	\$ 1.00
511101455	SILLA DE CUATRO PATAS	\$ 1.00
511101456	SILLA DE CUATRO PATAS	\$ 1.00
511101457	SILLA DE CUATRO PATAS	\$ 1.00
511101458	SILLA DE CUATRO PATAS	\$ 1.00
511101459	SILLA DE CUATRO PATAS	\$ 1.00
511101460	SILLA DE CUATRO PATAS	\$ 1.00



Relacion de bienes muebles que comprenden su patrimonio cuenta publica 2021 (2do. trimestre)			
Codigo	Descripcion del bien	Valor en Libros	
511101461	SILLA DE CUATRO PATAS	\$	1.00
511101462	SILLA DE CUATRO PATAS	\$	1.00
511101463	SILLA DE CUATRO PATAS	\$	1.00
511101464	SILLA DE CUATRO PATAS	\$	1.00
511101466	SILLA DE CUATRO PATAS	\$	1.00
511101467	SILLA DE CUATRO PATAS	\$	1.00
511101468	SILLA DE CUATRO PATAS	\$	1.00
511101469	SILLA DE CUATRO PATAS	\$	1.00
511101470	SILLA DE CUATRO PATAS	\$	1.00
511101471	SILLA DE CUATRO PATAS	\$	1.00
511101472	SILLA DE CUATRO PATAS	\$	1.00
511101473	SILLA DE CUATRO PATAS	\$	1.00
511101474	SILLA DE CUATRO PATAS	\$	1.00
511101475	SILLA DE CUATRO PATAS	\$	1.00
511101477	SILLA DE CUATRO PATAS	\$	1.00
511101478	SILLA DE CUATRO PATAS	\$	1.00
511101479	SILLA DE CUATRO PATAS	\$	1.00
511101480	SILLA DE CUATRO PATAS	\$	1.00
511101481	SILLA DE CUATRO PATAS	\$	1.00
511101482	SILLA DE CUATRO PATAS	\$	1.00
511101483	SILLA DE CUATRO PATAS	\$	1.00
511101484	SILLA DE CUATRO PATAS	\$	1.00
511101485	SILLA DE CUATRO PATAS	\$	1.00
511101486	SILLA DE CUATRO PATAS	\$	1.00
511101487	SILLA DE CUATRO PATAS	\$	1.00
511101488	ESCRITORIO EJECUTIVO	\$	1.00
511101489	ESCRITORIO EJECUTIVO	\$	1.00
511101490	ESCRITORIO EJECUTIVO	\$	1.00
511101491	ESCRITORIO EJECUTIVO	\$	1.00
511101492	ESCRITORIO EJECUTIVO	\$	1.00
511101493	ESCRITORIO EJECUTIVO	\$	1.00
511101494	ESCRITORIO EJECUTIVO	\$	1.00
511101495	ESCRITORIO EJECUTIVO	\$	1.00
511101496	ESCRITORIO EJECUTIVO	\$	1.00
511101497	ESCRITORIO EJECUTIVO	\$	1.00
511101498	ESCRITORIO EJECUTIVO	\$	1.00
511101499	ESCRITORIO EJECUTIVO	\$	1.00
511101500	ESCRITORIO EJECUTIVO	\$	1.00
511101501	ESCRITORIO EJECUTIVO	\$	1.00
511101502	ESCRITORIO EJECUTIVO	\$	1.00





Relacion de bienes muebles que comprenden su patrimonio cuenta publica 2021 (2do. trimestre)		
Codigo	Descripcion del bien	Valor en Libros
511101503	ESCRITORIO EJECUTIVO	\$ 1.00
511101504	ESCRITORIO EJECUTIVO	\$ 1.00
511101505	ESCRITORIO EJECUTIVO	\$ 1.00
511101506	ESCRITORIO EJECUTIVO	\$ 1.00
511101507	ESCRITORIO EJECUTIVO	\$ 1.00
511101508	CREDENZA	\$ 1.00
511101509	CREDENZA	\$ 1.00
511101510	CREDENZA	\$ 1.00
511101511	CREDENZA	\$ 1.00
511101512	CREDENZA	\$ 1.00
511101513	CREDENZA	\$ 1.00
511101514	CREDENZA	\$ 1.00
511101515	CREDENZA	\$ 1.00
511101516	CREDENZA	\$ 1.00
511101517	CREDENZA	\$ 1.00
511101518	CREDENZA	\$ 1.00
511101519	CREDENZA	\$ 1.00
511101520	CREDENZA	\$ 1.00
511101521	CREDENZA	\$ 1.00
511101522	CREDENZA	\$ 1.00
511101523	CREDENZA	\$ 1.00
511101524	CREDENZA	\$ 1.00
511101525	CREDENZA	\$ 1.00
511101526	CREDENZA	\$ 1.00
511101527	CREDENZA	\$ 1.00
511101528	CREDENZA	\$ 1.00
511101529	CREDENZA	\$ 1.00
511101530	CREDENZA	\$ 1.00
511101531	SILLON SEMIEJECUTIVO	\$ 1.00
511101532	SILLON SEMIEJECUTIVO	\$ 1.00
511101533	SILLON SEMIEJECUTIVO	\$ 1.00
511101534	SILLON SEMIEJECUTIVO	\$ 1.00
511101535	SILLON SEMIEJECUTIVO	\$ 1.00
511101536	SILLON SEMIEJECUTIVO	\$ 1.00
511101537	SILLON SEMIEJECUTIVO	\$ 1.00
511101538	SILLON SEMIEJECUTIVO	\$ 1.00
511101539	SILLON SEMIEJECUTIVO	\$ 1.00
511101540	SILLON SEMIEJECUTIVO	\$ 1.00
511101541	SILLON SEMIEJECUTIVO	\$ 1.00
511101542	SILLON SEMIEJECUTIVO	\$ 1.00



Relacion de bienes muebles que comprenden su patrimonio cuenta publica 2021 (2do. trimestre)		
Codigo	Descripcion del bien	Valor en Libros
511101543	SILLON SEMIEJECUTIVO	\$ 1.00
511101544	SILLON SEMIEJECUTIVO	\$ 1.00
511101545	SILLON SEMIEJECUTIVO	\$ 1.00
511101546	SILLON SEMIEJECUTIVO	\$ 1.00
511101547	SILLON SEMIEJECUTIVO	\$ 1.00
511101548	SILLON SEMIEJECUTIVO	\$ 1.00
511101549	SILLON SEMIEJECUTIVO	\$ 1.00
511101550	SILLON SEMIEJECUTIVO	\$ 1.00
511101551	SILLON DE TRES PLAZAS	\$ 1.00
511101552	SILLON DE TRES PLAZAS	\$ 1.00
511101553	SILLON DE TRES PLAZAS	\$ 1.00
511101554	SILLON DE TRES PLAZAS	\$ 1.00
511101555	SILLON DE TRES PLAZAS	\$ 1.00
511101556	SILLA CON BRAZOS	\$ 1.00
511101557	SILLA CON BRAZOS	\$ 1.00
511101558	SILLA CON BRAZOS	\$ 1.00
511101559	SILLA CON BRAZOS	\$ 1.00
511101560	SILLA CON BRAZOS	\$ 1.00
511101562	SILLA CON BRAZOS	\$ 1.00
511101563	SILLA CON BRAZOS	\$ 1.00
511101564	SILLA CON BRAZOS	\$ 1.00
511101565	SILLA CON BRAZOS	\$ 1.00
511101566	SILLA CON BRAZOS	\$ 1.00
511101567	SILLA CON BRAZOS	\$ 1.00
511101568	SILLA CON BRAZOS	\$ 1.00
511101569	SILLA CON BRAZOS	\$ 1.00
511101570	SILLA CON BRAZOS	\$ 1.00
511101571	SILLA CON BRAZOS	\$ 1.00
511101572	SILLA CON BRAZOS	\$ 1.00
511101573	SILLA CON BRAZOS	\$ 1.00
511101574	SILLA CON BRAZOS	\$ 1.00
511101575	SILLA CON BRAZOS	\$ 1.00
511101576	SILLA CON BRAZOS	\$ 1.00
511101577	SILLA CON BRAZOS	\$ 1.00
511101578	SILLA CON BRAZOS	\$ 1.00
511101579	SILLA CON BRAZOS	\$ 1.00
511101580	SILLA CON BRAZOS	\$ 1.00
511101581	SILLA CON BRAZOS	\$ 1.00
511101582	SILLA CON BRAZOS	\$ 1.00
511101583	SILLA CON BRAZOS	\$ 1.00



Relacion de bienes muebles que comprenden su patrimonio cuenta publica 2021 (2do. trimestre)		
Codigo	Descripcion del bien	Valor en Libros
511101584	SILLA CON BRAZOS	\$ 1.00
511101585	SILLA CON BRAZOS	\$ 1.00
511101586	SILLA CON BRAZOS	\$ 1.00
511101587	SILLA CON BRAZOS	\$ 1.00
511101588	SILLA CON BRAZOS	\$ 1.00
511101589	SILLA CON BRAZOS	\$ 1.00
511101590	SILLA CON BRAZOS	\$ 1.00
511101591	SILLA CON BRAZOS	\$ 1.00
511101592	SILLA CON BRAZOS	\$ 1.00
511101593	SILLA CON BRAZOS	\$ 1.00
511101594	SILLA CON BRAZOS	\$ 1.00
511101595	SILLA CON BRAZOS	\$ 1.00
511101596	SILLA CON BRAZOS	\$ 1.00
511101597	SILLA CON BRAZOS	\$ 1.00
511101598	SILLA CON BRAZOS	\$ 1.00
511101599	SILLA CON BRAZOS	\$ 1.00
511101600	SILLA CON BRAZOS	\$ 1.00
511101601	SILLA CON BRAZOS	\$ 1.00
511101602	SILLA CON BRAZOS	\$ 1.00
511101603	SILLA CON BRAZOS	\$ 1.00
511101604	SILLA CON BRAZOS	\$ 1.00
511101605	SILLA CON BRAZOS	\$ 1.00
511101606	SILLON EJECUTIVO	\$ 1.00
511101607	SILLON EJECUTIVO	\$ 1.00
511101608	MESA DE JUNTAS	\$ 1.00
511101609	MESA DE JUNTAS	\$ 1.00
511101610	ARCHIVERO METALICO	\$ 1.00
511101611	ARCHIVERO METALICO	\$ 1.00
511101612	ARCHIVERO METALICO	\$ 1.00
511101613	ARCHIVERO METALICO	\$ 1.00
511101614	ARCHIVERO METALICO	\$ 1.00
511101615	ARCHIVERO METALICO	\$ 1.00
511101616	ARCHIVERO METALICO	\$ 1.00
511101617	ARCHIVERO METALICO	\$ 1.00
511101618	ARCHIVERO METALICO	\$ 1.00
511101619	ARCHIVERO METALICO	\$ 1.00
511101620	ARCHIVERO METALICO	\$ 1.00
511101621	ARCHIVERO METALICO	\$ 1.00
511101622	ARCHIVERO METALICO	\$ 1.00
511101623	ARCHIVERO METALICO	\$ 1.00



Relacion de bienes muebles que comprenden su patrimonio cuenta publica 2021 (2do. trimestre)		
Codigo	Descripcion del bien	Valor en Libros
511101624	ARCHIVERO METALICO	\$ 1.00
511101625	ARCHIVERO METALICO	\$ 1.00
511101626	ARCHIVERO METALICO	\$ 1.00
511101627	ARCHIVERO METALICO	\$ 1.00
511101628	ARCHIVERO METALICO	\$ 1.00
511101629	ARCHIVERO METALICO	\$ 1.00
519100031	EXTINGUIDOR	\$ 1.00
519100035	EXTINGUIDOR	\$ 1.00
515200064	EQUIPO SMDR MCA NORTEL	\$ 1.00
519100036	ENGARGOLADORA TWIN BINDER	\$ 1.00
515301103	COMPUTADORA ACER POWER	\$ 1.00
515301104	COMPUTADORA ACER POWER	\$ 1.00
515301105	COMPUTADORA ACER POWER	\$ 1.00
515301106	COMPUTADORA ACER POWER	\$ 1.00
515301107	COMPUTADORA ACER POWER	\$ 1.00
515301108	COMPUTADORA ACER POWER	\$ 1.00
515301109	COMPUTADORA ACER POWER	\$ 1.00
515301110	COMPUTADORA ACER POWER	\$ 1.00
515301111	COMPUTADORA ACER POWER	\$ 1.00
515301112	COMPUTADORA ACER POWER	\$ 1.00
515301113	COMPUTADORA ACER POWER	\$ 1.00
515301114	COMPUTADORA ACER POWER	\$ 1.00
515301115	COMPUTADORA ACER POWER	\$ 1.00
515301116	COMPUTADORA ACER POWER	\$ 1.00
515301117	COMPUTADORA ACER POWER	\$ 1.00
515301118	COMPUTADORA ACER POWER	\$ 1.00
515301119	COMPUTADORA ACER POWER	\$ 1.00
515301120	COMPUTADORA ACER POWER	\$ 1.00
515301121	COMPUTADORA ACER POWER	\$ 1.00
515301122	COMPUTADORA ACER POWER	\$ 1.00
515301123	COMPUTADORA ACER POWER	\$ 1.00
515301124	COMPUTADORA ACER POWER	\$ 1.00
515301125	COMPUTADORA ACER POWER	\$ 1.00
515301126	COMPUTADORA ACER POWER	\$ 1.00
515301127	COMPUTADORA ACER POWER	\$ 1.00
515301128	COMPUTADORA ACER POWER	\$ 1.00
515301129	COMPUTADORA ACER POWER	\$ 1.00
515301130	COMPUTADORA ACER POWER	\$ 1.00
515301131	COMPUTADORA ACER POWER	\$ 1.00
515301132	COMPUTADORA ACER POWER	\$ 1.00



Relacion de bienes muebles que comprenden su patrimonio cuenta publica 2021 (2do. trimestre)		
Codigo	Descripcion del bien	Valor en Libros
515301133	COMPUTADORA ACER POWER	\$ 1.00
515301134	COMPUTADORA ACER POWER	\$ 1.00
515301135	COMPUTADORA ACER POWER	\$ 1.00
515301136	COMPUTADORA ACER POWER	\$ 1.00
515301137	COMPUTADORA ACER POWER	\$ 1.00
515301138	COMPUTADORA ACER POWER	\$ 1.00
515301139	COMPUTADORA ACER POWER	\$ 1.00
515301140	COMPUTADORA ACER POWER	\$ 1.00
515301141	COMPUTADORA ACER POWER	\$ 1.00
515301142	COMPUTADORA ACER POWER	\$ 1.00
515301143	COMPUTADORA ACER POWER	\$ 1.00
515301144	COMPUTADORA ACER POWER	\$ 1.00
515301145	COMPUTADORA ACER POWER	\$ 1.00
515301146	COMPUTADORA ACER POWER	\$ 1.00
515301147	COMPUTADORA HACER POWER	\$ 1.00
515301148	COMPUTADORA ACER POWER	\$ 1.00
515301149	COMPUTADORA ACER POWER	\$ 1.00
515301150	COMPUTADORA ACER POWER	\$ 1.00
515301159	COMPUTADORA ACER POWER	\$ 1.00
515301160	COMPUTADORA ACER POWER	\$ 1.00
515301161	COMPUTADORA ACER POWER	\$ 1.00
515301162	COMPUTADORA ACER POWER	\$ 1.00
515301163	COMPUTADORA ACER POWER	\$ 1.00
515301164	COMPUTADORA ACER POWER	\$ 1.00
515301166	COMPUTADORA ACER POWER	\$ 1.00
515301173	COMPUTADORA ACER POWER	\$ 1.00
515301174	COMPUTADORA ACER POWER	\$ 1.00
515301175	COMPUTADORA ACER POWER	\$ 1.00
515301176	COMPUTADORA ACER POWER	\$ 1.00
515301177	COMPUTADORA ACER POWER	\$ 1.00
567401285	MICROMETRO PARA EXTERIORES	\$ 1.00
567401286	MICROMETRO PARA EXTERIORES	\$ 1.00
567401287	MICROMETRO PARA EXTERIORES	\$ 1.00
567401288	MICROMETRO PARA EXTERIORES	\$ 1.00
567401289	MICROMETRO PARA EXTERIORES	\$ 1.00
567401290	MICROMETRO PARA EXTERIORES	\$ 1.00
567401291	MICROMETRO PARA EXTERIORES	\$ 1.00
567401292	MICROMETRO PARA EXTERIORES	\$ 1.00
567401293	MICROMETRO PARA EXTERIORES	\$ 1.00
567401294	MICROMETRO PARA EXTERIORES	\$ 1.00



Relacion de bienes muebles que comprenden su patrimonio cuenta publica 2021 (2do. trimestre)		
Codigo	Descripcion del bien	Valor en Libros
567401295	MICROMETRO PARA EXTERIORES	\$ 1.00
567401296	MICROMETRO PARA EXTERIORES	\$ 1.00
567401297	MICROMETRO PARA EXTERIORES	\$ 1.00
567401298	MICROMETRO PARA EXTERIORES	\$ 1.00
567401299	MICROMETRO DE EXTERIORES	\$ 1.00
567401300	MICROMETRO DE EXTERIORES	\$ 1.00
567401332	MICROMETRO PARA EXTERIORES	\$ 1.00
567401333	MICROMETRO EXTERIOR	\$ 1.00
567401334	MICROMETRO EXTERIOR	\$ 1.00
567401335	MICROMETRO EXTERIOR	\$ 1.00
567401336	MICROMETRO EXTERIOR	\$ 1.00
567401337	MICROMETRO EXTERIOR	\$ 1.00
567401338	MICROMETRO EXTERIOR	\$ 1.00
567401339	MICROMETRO EXTERIOR	\$ 1.00
567401340	MICROMETRO EXTERIOR	\$ 1.00
567401341	MICROMETRO EXTERIOR	\$ 1.00
567401342	MICROMETRO EXTERIOR	\$ 1.00
567401343	MICROMETRO EXTERIOR	\$ 1.00
567401344	MICROMETRO EXTERIOR	\$ 1.00
567401345	MICROMETRO EXTERIOR	\$ 1.00
567401400	MICROMETRO DE INTERIORES	\$ 1.00
515301253	SCANNER	\$ 1.00
515302127	NO BREAK	\$ 1.00
515200096	Telefonos	\$ 1.00
511105656	PINTARRON BLANCO	\$ 1.00
511105657	PINTARRON BLANCO	\$ 1.00
511105658	PINTARRON BLANCO	\$ 1.00
511105659	PINTARRON BLANCO	\$ 1.00
511105660	PINTARRON BLANCO	\$ 1.00
511105661	PINTARRON BLANCO	\$ 1.00
511105662	PINTARRON BLANCO	\$ 1.00
511105663	PINTARRON BLANCO	\$ 1.00
511105664	PINTARRON BLANCO	\$ 1.00
511105665	PINTARRON BLANCO	\$ 1.00
511105666	PINTARRON BLANCO	\$ 1.00
511105667	PINTARRON BLANCO	\$ 1.00
511105668	PINTARRON BLANCO	\$ 1.00
511105669	PINTARRON BLANCO	\$ 1.00
511105670	PINTARRON BLANCO	\$ 1.00
511105671	PINTARRON BLANCO	\$ 1.00



Relacion de bienes muebles que comprenden su patrimonio cuenta publica 2021 (2do. trimestre)		
Codigo	Descripcion del bien	Valor en Libros
511105672	PINTARRON BLANCO	\$ 1.00
511105673	PINTARRON BLANCO	\$ 1.00
519200160	CONSOLA	\$ 1.00
562400111	Robot de 5° de Libertad	\$ 1.00
562400112	Aparato para ensayo de torsión con indicación digital	\$ 1.00
567401401	Equipo para analisis de fluidos	\$ 1.00
519200166	Calefactor	\$ 1.00
519200167	Calefactor	\$ 1.00
562400025	MOTOR DIESEL	\$ 1.00
562400026	MOTOR DIESEL	\$ 1.00
515200101	CONMUTADOR	\$ 1.00
519200168	Aire Acondicionado de 5 Ton.	\$ 1.00
511101637	CASA DE ALMACENAJE VERTICAL GRANDE	\$ 1.00
511101638	CASA DE ALMACENAJE VERTICAL GRANDE	\$ 1.00
511101639	CASA DE ALMACENAJE VERTICAL GRANDE	\$ 1.00
511101640	CASA DE ALMACENAJE VERTICAL GRANDE	\$ 1.00
511101641	CASA DE ALMACENAJE VERTICAL GRANDE	\$ 1.00
511101642	CASA DE ALMACENAJE VERTICAL GRANDE	\$ 1.00
511101643	CASA DE ALMACENAJE VERTICAL GRANDE	\$ 1.00
511101644	CASA DE ALMACENAJE VERTICAL GRANDE	\$ 1.00
511101645	VITRINAS 1.20 X 2.50 FONDO PAÑO EN ALUMINIO	\$ 1.00
511101646	VITRINAS 1.20 X 2.50 FONDO PAÑO EN ALUMINIO	\$ 1.00
562500001	TRACTOR DE 6 VELOCIDADES 13.5 HP	\$ 15,459.89
	TANQUE PRECARGADO CON CAPACIDAD DE 119 GALONES	
561400037	PARA USO HIDRONEUMATICO	\$ 1.00
	Sistema portatil de medicion de campo para tiempos y	
562400113	parametros ambientales	\$ 1.00
	Paquete didactico de instrumentación industrial que cont. 1.-	
	sensor 1707010 3 bombas170712 1 valvula 170714 1	
	electrovalvula 170715 1 manual 95114 1 regulador 170698 1	\$ 1.00
566200477	sensor 170709	
566200478	Paquete de Equipo eléctrico y electronico	\$ 1.00
566200479	Kit didactico (PLC)	\$ 1.00
566200480	Kit didactico (PLC)	\$ 1.00
511101647	Locker 5 puertas std.	\$ 1.00
511101648	Locker 5 puertas std.	\$ 1.00
511101649	Locker 5 puertas std.	\$ 1.00
511101650	Locker 5 puertas std.	\$ 1.00
511101651	Locker 5 puertas std.	\$ 1.00
511101652	Locker 5 puertas std.	\$ 1.00



Relacion de bienes muebles que comprenden su patrimonio cuenta publica 2021 (2do. trimestre)		
Codigo	Descripcion del bien	Valor en Libros
511101653	Locker 5 puertas std.	\$ 1.00
511101654	Locker 5 puertas std.	\$ 1.00
511101655	Locker 5 puertas std.	\$ 1.00
511101656	Locker 5 puertas std.	\$ 1.00
511101657	Archiveros de 4 gavetas global	\$ 1.00
511101658	Archiveros de 4 gavetas global	\$ 1.00
511101659	Archiveros de 4 gavetas global	\$ 1.00
511101660	Archiveros de 4 gavetas global	\$ 1.00
511101661	Archiveros de 4 gavetas global	\$ 1.00
511101662	Archiveros de 4 gavetas global	\$ 1.00
511101663	Archiveros de 4 gavetas global	\$ 1.00
511101664	Archiveros de 4 gavetas global	\$ 1.00
511101665	ARCHIVERO DE 4 GAVETAS GLOBAL	\$ 1.00
511101666	Archiveros de 4 gavetas global	\$ 1.00
511101667	Mesa Operativa de 160 x 60 arena/negro	\$ 1.00
511101668	Mesa Operativa de 160 x 60 arena/negro	\$ 1.00
511101669	Mesa Operativa de 160 x 60 arena/negro	\$ 1.00
511101670	Mesa Operativa de 160 x 60 arena/negro	\$ 1.00
511101671	Mesa Operativa de 160 x 60 arena/negro	\$ 1.00
511101672	Mesa Operativa de 160 x 60 arena/negro	\$ 1.00
511101673	Mesa Operativa de 160 x 60 arena/negro	\$ 1.00
511101674	Mesa Operativa de 160 x 60 arena/negro	\$ 1.00
511101675	Mesa Operativa de 160 x 60 arena/negro	\$ 1.00
511101676	Mesa Operativa de 160 x 60 arena/negro	\$ 1.00
511101677	Mesa Operativa de 160 x 60 arena/negro	\$ 1.00
511101678	Mesa Operativa de 160 x 60 arena/negro	\$ 1.00
511101679	Mesa Operativa de 160 x 60 arena/negro	\$ 1.00
511101680	Mesa Operativa de 160 x 60 arena/negro	\$ 1.00
	Switch 3 Com Baseline de 24 puertos RJ-45 10/100 Mbps rj-	\$ 1.00
515301254	45	\$ 1.00
	Switch 3 Com Baseline de 24 puertos RJ-45 10/100 Mbps rj-	\$ 1.00
515301255	45	\$ 1.00
	Switch Fast Ethernet C-NET Dual Speed de 24 puertos RJ-45	\$ 1.00
515301256	10/100 Mbps	\$ 1.00
	Switch Fast Ethernet C-NET Dual Speed de 24 puertos RJ-45	\$ 1.00
515301258	10/100 Mbps	\$ 1.00
566200481	Kit didactico (PLC)	\$ 1.00
566200482	Kit didactico (PLC)	\$ 1.00
515200102	FAX	\$ 1.00
567401435	MICROMETRO DIGITAL	\$ 1.00





Relacion de bienes muebles que comprenden su patrimonio cuenta publica 2021 (2do. trimestre)		
Codigo	Descripcion del bien	Valor en Libros
511101682	Contenedores con ceniceros de pared	\$ 1.00
511101683	Contenedores con ceniceros de pared	\$ 1.00
511101684	Contenedores con ceniceros de pared	\$ 1.00
511101685	Contenedores con ceniceros de pared	\$ 1.00
515301259	IMPRESORA LASER JET	\$ 1.00
515301260	IMPRESORA INYECCION DE TINTA	\$ 1.00
	SISTEMA DE ADQUISICION DE DATOS HIDRA DATAFLUX	\$ 1.00
566200484	(compra en dolares)	\$ 1.00
515301261	IMPRESORA DE PUNTOS	\$ 1.00
566200485	BLOQUE 3 VALVULAS	\$ 1.00
566200486	BLOQUE 3 VALVULAS	\$ 1.00
566200487	BLOQUE 3 VALVULAS	\$ 1.00
566200488	VALVULA DE RODILLO	\$ 1.00
566200489	VALVULA DE RODILLO	\$ 1.00
566200490	VALVULA TEMPORIZADRA	\$ 1.00
566200491	VALVULA TEMPORIZADRA	\$ 1.00
566200492	VALVULA TEMPORIZADRA	\$ 1.00
566200493	VALVULA DE SECUENCIA	\$ 1.00
566200494	BLOQUE DE DISTRIBUCION	\$ 1.00
566200495	BLOQUE DE DISTRIBUCION	\$ 1.00
566200496	JUEGO DE CABLES UNIVERSALES	\$ 1.00
566200497	TUBO FLEXIBLE	\$ 1.00
566200498	TUBO FLEXIBLE	\$ 1.00
566200499	TUBO FLEXIBLE	\$ 1.00
566200500	TUBO FLEXIBLE	\$ 1.00
566200501	TUBO FLEXIBLE	\$ 1.00
566200502	VALVULA MANUAL	\$ 1.00
566200503	VALVULA MANUAL	\$ 1.00
566200504	VALVULA MANUAL	\$ 1.00
566200505	VALVULA DE 4/3	\$ 1.00
566200506	VALVULA DE 4/3	\$ 1.00
566200507	PRESOSTATO	\$ 1.00
566200508	PRESOSTATO	\$ 1.00
566200509	ELECTROVALVULA	\$ 1.00
566200510	ELECTROVALVULA	\$ 1.00
566200511	ELECTROVALVULA	\$ 1.00
566200512	ELECTROVALVULA	\$ 1.00
566200513	VALVULA ANTIRRETORNO	\$ 1.00
566200514	VALVULA ANTIRRETORNO	\$ 1.00
566200515	VALVULA ANTIRRETORNO	\$ 1.00



Relacion de bienes muebles que comprenden su patrimonio cuenta publica 2021 (2do. trimestre)		
Codigo	Descripcion del bien	Valor en Libros
566200516	VALVULA ANTIRRETORNO	\$ 1.00
566200517	VALVULA ANTIRRETORNO	\$ 1.00
566200518	SENSOR INDUCTIVO	\$ 1.00
566200519	SENSOR INDUCTIVO	\$ 1.00
566200520	SENSOR INDUCTIVO	\$ 1.00
566200521	SENSOR INDUCTIVO	\$ 1.00
566200522	SENSOR INDUCTIVO	\$ 1.00
566200523	SENSOR INDUCTIVO	\$ 1.00
566200524	SENSOR DE PROXIMIDAD CAPACITIVO	\$ 1.00
566200525	SENSOR DE PROXIMIDAD CAPACITIVO	\$ 1.00
566200526	SENSOR DE PROXIMIDAD OPTICO	\$ 1.00
566200527	SENSOR DE PROXIMIDAD OPTICO	\$ 1.00
515301262	IMPRESORA LASER JET	\$ 1.00
515301264	IMPRESORA LASER JET	\$ 1.00
564200004	ENFRIADOR DE AIRE	\$ 1.00
511101690	ARCHIVERO VERTICAL 4 GAVETAS METALICO	\$ 1.00
511101691	ARCHIVERO VERTICAL 4 GAVETAS METALICO	\$ 1.00
522400001	MAQUINA UNIVERSAL DE 7 ESTACIONES	\$ 1.00
515300057	PANTALLA ELECTRICA DE 3.05 X 3.05	\$ 1.00
515301267	LAPTOP	\$ 1.00
566200483	SISTEMA FLEXIBLE DE INTEGRACION DE MANUFACTURA PAQUETE DE EQUIPO P/ANALISIS DE FLUIDOS: TERMOANEMOMETRO, FOTOTACOMETRO, PROBADOR DE	\$ 1.00
667400001	AISLAMIENTO, SONOMETRO	\$ 1.00
519100037	BOYLER GAS DE 60 GALONES	\$ 1.00
511101797	MESA CUADRADA DE 80X80 COLOR HUESO CLARO	\$ 1.00
511101840	MESA CUADRADA DE 80X80 COLOR HUESO CLARO	\$ 1.00
511101842	SILLA FIJA DE 4 PATAS TELA NEGRA S/DESCANSABRASOS	\$ 1.00
511101844	SILLA FIJA DE 4 PATAS TELA NEGRA S/DESCANSABRASOS	\$ 1.00
511101850	SILLA FIJA DE 4 PATAS TELA NEGRA S/DESCANSABRASOS	\$ 1.00
511101853	SILLA FIJA DE 4 PATAS TELA NEGRA S/DESCANSABRASOS	\$ 1.00
511101857	SILLA FIJA DE 4 PATAS TELA NEGRA S/DESCANSABRASOS	\$ 1.00
511101860	SILLA FIJA DE 4 PATAS TELA NEGRA S/DESCANSABRASOS	\$ 1.00



Relacion de bienes muebles que comprenden su patrimonio cuenta publica 2021 (2do. trimestre)		
Codigo	Descripcion del bien	Valor en Libros
511101861	SILLA FIJA DE 4 PATAS TELA NEGRA S/DESCANSABRASOS	\$ 1.00
511101864	SILLA FIJA DE 4 PATAS TELA NEGRA S/DESCANSABRASOS	\$ 1.00
511101870	SILLA FIJA DE 4 PATAS TELA NEGRA S/DESCANSABRASOS	\$ 1.00
511101871	SILLA FIJA DE 4 PATAS TELA NEGRA S/DESCANSABRASOS	\$ 1.00
511101874	SILLA FIJA DE 4 PATAS TELA NEGRA S/DESCANSABRASOS	\$ 1.00
511101878	SILLA FIJA DE 4 PATAS TELA NEGRA S/DESCANSABRASOS	\$ 1.00
511101880	SILLA FIJA DE 4 PATAS TELA NEGRA S/DESCANSABRASOS	\$ 1.00
511101881	SILLA FIJA DE 4 PATAS TELA NEGRA S/DESCANSABRASOS	\$ 1.00
511101889	SILLA FIJA DE 4 PATAS TELA NEGRA S/DESCANSABRASOS	\$ 1.00
511101890	SILLA FIJA DE 4 PATAS TELA NEGRA S/DESCANSABRASOS	\$ 1.00
511101891	SILLA FIJA DE 4 PATAS TELA NEGRA S/DESCANSABRASOS	\$ 1.00
511101893	SILLA FIJA DE 4 PATAS TELA NEGRA S/DESCANSABRASOS	\$ 1.00
511101895	SILLA FIJA DE 4 PATAS TELA NEGRA S/DESCANSABRASOS	\$ 1.00
511101897	SILLA FIJA DE 4 PATAS TELA NEGRA S/DESCANSABRASOS	\$ 1.00
511101899	SILLA FIJA DE 4 PATAS TELA NEGRA S/DESCANSABRASOS	\$ 1.00
511101903	SILLA FIJA DE 4 PATAS TELA NEGRA S/DESCANSABRASOS	\$ 1.00
511101906	SILLA FIJA DE 4 PATAS TELA NEGRA S/DESCANSABRASOS	\$ 1.00
511101909	SILLA FIJA DE 4 PATAS TELA NEGRA S/DESCANSABRASOS	\$ 1.00
511101910	SILLA FIJA DE 4 PATAS TELA NEGRA S/DESCANSABRASOS	\$ 1.00
511101911	SILLA FIJA DE 4 PATAS TELA NEGRA S/DESCANSABRASOS	\$ 1.00



Relacion de bienes muebles que comprenden su patrimonio cuenta publica 2021 (2do. trimestre)		
Codigo	Descripcion del bien	Valor en Libros
511101913	SILLA FIJA DE 4 PATAS TELA NEGRA S/DESCANSABRASOS	\$ 1.00
511101918	SILLA FIJA DE 4 PATAS TELA NEGRA S/DESCANSABRASOS	\$ 1.00
511101919	SILLA FIJA DE 4 PATAS TELA NEGRA S/DESCANSABRASOS	\$ 1.00
511101920	SILLA FIJA DE 4 PATAS TELA NEGRA S/DESCANSABRASOS	\$ 1.00
511101922	SILLA FIJA DE 4 PATAS TELA NEGRA S/DESCANSABRASOS	\$ 1.00
511101923	SILLA FIJA DE 4 PATAS TELA NEGRA S/DESCANSABRASOS	\$ 1.00
511101924	SILLA FIJA DE 4 PATAS TELA NEGRA S/DESCANSABRASOS	\$ 1.00
511101926	SILLA FIJA DE 4 PATAS TELA NEGRA S/DESCANSABRASOS	\$ 1.00
511101927	SILLA FIJA DE 4 PATAS TELA NEGRA S/DESCANSABRASOS	\$ 1.00
511101928	SILLA FIJA DE 4 PATAS TELA NEGRA S/DESCANSABRASOS	\$ 1.00
511101932	SILLA FIJA DE 4 PATAS TELA NEGRA S/DESCANSABRASOS	\$ 1.00
511101935	SILLA FIJA DE 4 PATAS TELA NEGRA S/DESCANSABRASOS	\$ 1.00
511101942	SILLA FIJA DE 4 PATAS TELA NEGRA S/DESCANSABRASOS	\$ 1.00
511101945	SILLA FIJA DE 4 PATAS TELA NEGRA S/DESCANSABRASOS	\$ 1.00
511101947	SILLA FIJA DE 4 PATAS TELA NEGRA S/DESCANSABRASOS	\$ 1.00
511101950	SILLA FIJA DE 4 PATAS TELA NEGRA S/DESCANSABRASOS	\$ 1.00
511101951	SILLA FIJA DE 4 PATAS TELA NEGRA S/DESCANSABRASOS	\$ 1.00
511101954	SILLA FIJA DE 4 PATAS TELA NEGRA S/DESCANSABRASOS	\$ 1.00
511101955	SILLA FIJA DE 4 PATAS TELA NEGRA S/DESCANSABRASOS	\$ 1.00
511101956	SILLA FIJA DE 4 PATAS TELA NEGRA S/DESCANSABRASOS	\$ 1.00



Relacion de bienes muebles que comprenden su patrimonio cuenta publica 2021 (2do. trimestre)		
Codigo	Descripcion del bien	Valor en Libros
511101957	SILLA FIJA DE 4 PATAS TELA NEGRA S/DESCANSABRASOS	\$ 1.00
511101959	SILLA FIJA DE 4 PATAS TELA NEGRA S/DESCANSABRASOS	\$ 1.00
511101961	SILLA FIJA DE 4 PATAS TELA NEGRA S/DESCANSABRASOS	\$ 1.00
511101965	SILLA FIJA DE 4 PATAS TELA NEGRA S/DESCANSABRASOS	\$ 1.00
511101968	SILLA FIJA DE 4 PATAS TELA NEGRA S/DESCANSABRASOS	\$ 1.00
511101970	SILLA FIJA DE 4 PATAS TELA NEGRA S/DESCANSABRASOS	\$ 1.00
511101972	SILLA FIJA DE 4 PATAS TELA NEGRA S/DESCANSABRASOS	\$ 1.00
511101974	SILLA FIJA DE 4 PATAS TELA NEGRA S/DESCANSABRASOS	\$ 1.00
511101981	SILLA FIJA DE 4 PATAS TELA NEGRA S/DESCANSABRASOS	\$ 1.00
511101983	SILLA FIJA DE 4 PATAS TELA NEGRA S/DESCANSABRASOS	\$ 1.00
511101987	SILLA FIJA DE 4 PATAS TELA NEGRA S/DESCANSABRASOS	\$ 1.00
511101988	SILLA FIJA DE 4 PATAS TELA NEGRA S/DESCANSABRASOS	\$ 1.00
511101989	SILLA FIJA DE 4 PATAS TELA NEGRA S/DESCANSABRASOS	\$ 1.00
511101991	SILLA FIJA DE 4 PATAS TELA NEGRA S/DESCANSABRASOS	\$ 1.00
511102003	SILLA FIJA DE 4 PATAS TELA NEGRA S/DESCANSABRASOS	\$ 1.00
511102004	SILLA FIJA DE 4 PATAS TELA NEGRA S/DESCANSABRASOS	\$ 1.00
511102010	SILLA FIJA DE 4 PATAS TELA NEGRA S/DESCANSABRASOS	\$ 1.00
511102012	SILLA FIJA DE 4 PATAS TELA NEGRA S/DESCANSABRASOS	\$ 1.00
511102013	SILLA FIJA DE 4 PATAS TELA NEGRA S/DESCANSABRASOS	\$ 1.00
511102014	SILLA FIJA DE 4 PATAS TELA NEGRA S/DESCANSABRASOS	\$ 1.00



Relacion de bienes muebles que comprenden su patrimonio cuenta publica 2021 (2do. trimestre)		
Codigo	Descripcion del bien	Valor en Libros
511102016	SILLA FIJA DE 4 PATAS TELA NEGRA S/DESCANSABRASOS	\$ 1.00
511102017	SILLA FIJA DE 4 PATAS TELA NEGRA S/DESCANSABRASOS	\$ 1.00
511102020	SILLA FIJA DE 4 PATAS TELA NEGRA S/DESCANSABRASOS	\$ 1.00
511102021	SILLA FIJA DE 4 PATAS TELA NEGRA S/DESCANSABRASOS	\$ 1.00
511102022	SILLA FIJA DE 4 PATAS TELA NEGRA S/DESCANSABRASOS	\$ 1.00
511102023	SILLA FIJA DE 4 PATAS TELA NEGRA S/DESCANSABRASOS	\$ 1.00
511102024	SILLA FIJA DE 4 PATAS TELA NEGRA S/DESCANSABRASOS	\$ 1.00
511102026	SILLA FIJA DE 4 PATAS TELA NEGRA S/DESCANSABRASOS	\$ 1.00
511102027	SILLA FIJA DE 4 PATAS TELA NEGRA S/DESCANSABRASOS	\$ 1.00
511102030	SILLA FIJA DE 4 PATAS TELA NEGRA S/DESCANSABRASOS	\$ 1.00
511102031	SILLA FIJA DE 4 PATAS TELA NEGRA S/DESCANSABRASOS	\$ 1.00
511102032	SILLA FIJA DE 4 PATAS TELA NEGRA S/DESCANSABRASOS	\$ 1.00
511102034	SILLA FIJA DE 4 PATAS TELA NEGRA S/DESCANSABRASOS	\$ 1.00
511102039	SILLA FIJA DE 4 PATAS TELA NEGRA S/DESCANSABRASOS	\$ 1.00
511102040	SILLA FIJA DE 4 PATAS TELA NEGRA S/DESCANSABRASOS	\$ 1.00
511102041	SILLA FIJA DE 4 PATAS TELA NEGRA S/DESCANSABRASOS	\$ 1.00
511102044	SILLA FIJA DE 4 PATAS TELA NEGRA S/DESCANSABRASOS	\$ 1.00
511102046	SILLA FIJA DE 4 PATAS TELA NEGRA S/DESCANSABRASOS	\$ 1.00
511102047	SILLA FIJA DE 4 PATAS TELA NEGRA S/DESCANSABRASOS	\$ 1.00
511102048	SILLA FIJA DE 4 PATAS TELA NEGRA S/DESCANSABRASOS	\$ 1.00



Relacion de bienes muebles que comprenden su patrimonio  
cuenta publica 2021 (2do. trimestre)

Codigo	Descripcion del bien	Valor en Libros
511102053	SILLA FIJA DE 4 PATAS TELA NEGRA S/DESCANSABRASOS	\$ 1.00
511102056	SILLA FIJA DE 4 PATAS TELA NEGRA S/DESCANSABRASOS	\$ 1.00
511102057	SILLA FIJA DE 4 PATAS TELA NEGRA S/DESCANSABRASOS	\$ 1.00
511102058	SILLA FIJA DE 4 PATAS TELA NEGRA S/DESCANSABRASOS	\$ 1.00
511102059	SILLA FIJA DE 4 PATAS TELA NEGRA S/DESCANSABRASOS	\$ 1.00
511102060	SILLA FIJA DE 4 PATAS TELA NEGRA S/DESCANSABRASOS	\$ 1.00
511102061	SILLA FIJA DE 4 PATAS TELA NEGRA S/DESCANSABRASOS	\$ 1.00
511102064	SILLA FIJA DE 4 PATAS TELA NEGRA S/DESCANSABRASOS	\$ 1.00
511102066	SILLA FIJA DE 4 PATAS TELA NEGRA S/DESCANSABRASOS	\$ 1.00
511102068	SILLA FIJA DE 4 PATAS TELA NEGRA S/DESCANSABRASOS	\$ 1.00
511102070	SILLA FIJA DE 4 PATAS TELA NEGRA S/DESCANSABRASOS	\$ 1.00
511102071	SILLA FIJA DE 4 PATAS TELA NEGRA S/DESCANSABRASOS	\$ 1.00
511102072	SILLA FIJA DE 4 PATAS TELA NEGRA S/DESCANSABRASOS	\$ 1.00
511102074	SILLA FIJA DE 4 PATAS TELA NEGRA S/DESCANSABRASOS	\$ 1.00
511102075	SILLA FIJA DE 4 PATAS TELA NEGRA S/DESCANSABRASOS	\$ 1.00
511102078	SILLA FIJA DE 4 PATAS TELA NEGRA S/DESCANSABRASOS	\$ 1.00
511102081	SILLA FIJA DE 4 PATAS TELA NEGRA S/DESCANSABRASOS	\$ 1.00
511102084	SILLA FIJA DE 4 PATAS TELA NEGRA S/DESCANSABRASOS	\$ 1.00
511102085	SILLA FIJA DE 4 PATAS TELA NEGRA S/DESCANSABRASOS	\$ 1.00
511102086	SILLA FIJA DE 4 PATAS TELA NEGRA S/DESCANSABRASOS	\$ 1.00



Relacion de bienes muebles que comprenden su patrimonio cuenta publica 2021 (2do. trimestre)			
Codigo	Descripcion del bien	Valor en Libros	
511102089	SILLA FIJA DE 4 PATAS TELA NEGRA S/DESCANSABRASOS	\$	1.00
511102091	SILLA FIJA DE 4 PATAS TELA NEGRA S/DESCANSABRASOS	\$	1.00
511102094	SILLA FIJA DE 4 PATAS TELA NEGRA S/DESCANSABRASOS	\$	1.00
511102095	SILLA FIJA DE 4 PATAS TELA NEGRA S/DESCANSABRASOS	\$	1.00
511102096	SILLA FIJA DE 4 PATAS TELA NEGRA S/DESCANSABRASOS	\$	1.00
511102097	SILLA FIJA DE 4 PATAS TELA NEGRA S/DESCANSABRASOS	\$	1.00
511102098	SILLA FIJA DE 4 PATAS TELA NEGRA S/DESCANSABRASOS	\$	1.00
511102100	SILLA FIJA DE 4 PATAS TELA NEGRA S/DESCANSABRASOS	\$	1.00
511102102	SILLA FIJA DE 4 PATAS TELA NEGRA S/DESCANSABRASOS	\$	1.00
511102103	SILLA FIJA DE 4 PATAS TELA NEGRA S/DESCANSABRASOS	\$	1.00
511102105	SILLA FIJA DE 4 PATAS TELA NEGRA S/DESCANSABRASOS	\$	1.00
511102106	SILLA FIJA DE 4 PATAS TELA NEGRA S/DESCANSABRASOS	\$	1.00
511102107	SILLA FIJA DE 4 PATAS TELA NEGRA S/DESCANSABRASOS	\$	1.00
511102108	SILLA FIJA DE 4 PATAS TELA NEGRA S/DESCANSABRASOS	\$	1.00
511102109	SILLA FIJA DE 4 PATAS TELA NEGRA S/DESCANSABRASOS	\$	1.00
511102112	SILLA FIJA DE 4 PATAS TELA NEGRA S/DESCANSABRASOS	\$	1.00
511102114	SILLA FIJA DE 4 PATAS TELA NEGRA S/DESCANSABRASOS	\$	1.00
511102116	SILLA FIJA DE 4 PATAS TELA NEGRA S/DESCANSABRASOS	\$	1.00
511102117	SILLA FIJA DE 4 PATAS TELA NEGRA S/DESCANSABRASOS	\$	1.00
511102119	SILLA FIJA DE 4 PATAS TELA NEGRA S/DESCANSABRASOS	\$	1.00





Relacion de bienes muebles que comprenden su patrimonio cuenta publica 2021 (2do. trimestre)			
Codigo	Descripcion del bien		Valor en Libros
511102122	SILLA FIJA DE 4 PATAS TELA NEGRA S/DESCANSABRASOS	\$	1.00
511102125	SILLA FIJA DE 4 PATAS TELA NEGRA S/DESCANSABRASOS	\$	1.00
511102126	SILLA FIJA DE 4 PATAS TELA NEGRA S/DESCANSABRASOS	\$	1.00
511102128	SILLA FIJA DE 4 PATAS TELA NEGRA S/DESCANSABRASOS	\$	1.00
511102129	SILLA FIJA DE 4 PATAS TELA NEGRA S/DESCANSABRASOS	\$	1.00
511102131	SILLA FIJA DE 4 PATAS TELA NEGRA S/DESCANSABRASOS	\$	1.00
511102132	SILLA FIJA DE 4 PATAS TELA NEGRA S/DESCANSABRASOS	\$	1.00
511102133	SILLA FIJA DE 4 PATAS TELA NEGRA S/DESCANSABRASOS	\$	1.00
511102136	SILLA FIJA DE 4 PATAS TELA NEGRA S/DESCANSABRASOS	\$	1.00
511102137	SILLA FIJA DE 4 PATAS TELA NEGRA S/DESCANSABRASOS	\$	1.00
	ALINEADOR DE EJES # DE PARTE 12-0279 ,TORBJORN		
561400039	HEINRICH RUDOLF RASMUSSENROEPSTORFT	\$	1.00
566200779	MEDIDOR LCR	\$	1.00
566200780	MEDIDOR LCR	\$	1.00
566200781	MEDIDOR LCR	\$	1.00
566200782	MEDIDOR LCR	\$	1.00
566200783	MEDIDOR LCR	\$	1.00
566200784	FUENTE DE PODER	\$	1.00
566200785	FUENTE DE PODER	\$	1.00
566200786	FUENTE DE PODER	\$	1.00
566200787	FUENTE DE PODER	\$	1.00
566200788	FUENTE DE PODER	\$	1.00
566200789	FUENTE DE PODER	\$	1.00
566200790	FUENTE DE PODER	\$	1.00
566200791	FUENTE DE PODER	\$	1.00
566200792	FUENTE DE PODER	\$	1.00
566200793	FUENTE DE PODER	\$	1.00
566200794	FUENTE DE ALIMENTACION 4 AMP-24V	\$	1.00
566200795	FUENTE DE ALIMENTACION 4 AMP-24V	\$	1.00
566200796	FUENTE DE ALIMENTACION 4 AMP-24V	\$	1.00



Relacion de bienes muebles que comprenden su patrimonio cuenta publica 2021 (2do. trimestre)		
Codigo	Descripcion del bien	Valor en Libros
566200797	FUENTE DE ALIMENTACION 4 AMP-24V	\$ 1.00
566200798	FUENTE DE ALIMENTACION 4 AMP-24V	\$ 1.00
566200799	GENERADOR DE FUNCIONES 0.1 A 10 MHZ.	\$ 1.00
566200800	GENERADOR DE FUNCIONES 0.1 A 10 MHZ.	\$ 1.00
566200801	GENERADOR DE FUNCIONES 0.1 A 10 MHZ.	\$ 1.00
566200802	GENERADOR DE FUNCIONES 0.1 A 10 MHZ.	\$ 1.00
566200803	GENERADOR DE FUNCIONES 0.1 A 10 MHZ.	\$ 1.00
566200806	GENERADOR DE FUNCIONES DE 5 MHZ	\$ 1.00
566200808	GENERADOR DE FUNCIONES DE 5 MHZ	\$ 1.00
566200809	GENERADOR DE FUNCIONES DE 5 MHZ	\$ 1.00
566200814	MULTIMETRO DIGITAL	\$ 1.00
566200824	AMPERIMETRO DE GANCHO	\$ 1.00
566200825	AMPERIMETRO DE GANCHO	\$ 1.00
566200826	AMPERIMETRO DE GANCHO	\$ 1.00
566200827	AMPERIMETRO DE GANCHO	\$ 1.00
566200829	OSCILOSCOPIO DIGITAL	\$ 1.00
566200830	OSCILOSCOPIO DIGITAL	\$ 1.00
566200831	OSCILOSCOPIO DIGITAL	\$ 1.00
566200832	OSCILOSCOPIO DIGITAL	\$ 1.00
515301270	EQUIPO DE RESPALDO DE ENERGIA PC	\$ 1.00
515301271	EQUIPO DE RESPALDO DE ENERGIA PC	\$ 1.00
515301272	EQUIPO DE RESPALDO DE ENERGIA PC	\$ 1.00
566200833	OSCILOSCOPIO DIGITAL	\$ 1.00
566200834	OSCILOSCOPIO DIGITAL	\$ 1.00
566200835	OSCILOSCOPIO DIGITAL	\$ 1.00
566200836	OSCILOSCOPIO DIGITAL	\$ 1.00
566200837	OSCILOSCOPIO DIGITAL	\$ 1.00
566200838	OSCILOSCOPIO DIGITAL	\$ 1.00
512100020	ANAQUEL DE 0.90X0.46X1.80 MTS. ACERO INOXIDABLE	\$ 1.00
512100023	ANAQUEL DE 0.90X0.46X1.80 MTS. ACERO INOXIDABLE	\$ 1.00
512100027	ANAQUEL PARA OLLAS DE 1.20X0.60X1.80	\$ 1.00
	BARRA DE AUTOSERVICIO DE 3.40X1.06X0.90 MTS.	\$ 1.00
512100029	A.INOXIDABLE	\$ 1.00
512100030	CAMPANA P/CONDENSADO DE 3.70X0.90X0.50	\$ 1.00
512100032	CARRO P/CHAROLAS DE 0.60X0.70X0.45	\$ 1.00
512100039	CONGELADOR DE 23 P3 DE 0.69X0.75X1.99	\$ 1.00
512100040	DISPENSADOR PARA BEBIDAS FRIAS DE 5 GALONES	\$ 1.00
512100041	ESTUFA LINEA COMERCIAL 0.67X0.76X1.48	\$ 1.00
512100044	FILTRO P/LABERINTO DE 0.50X0.50X0.5 MTS	\$ 1.00
512100045	FILTRO P/LABERINTO DE 0.50X0.50X0.5 MTS	\$ 1.00



Relacion de bienes muebles que comprenden su patrimonio cuenta publica 2021 (2do. trimestre)		
Codigo	Descripcion del bien	Valor en Libros
512100048	FILTRO P/LABERINTO DE 0.50X0.50X0.5 MTS	\$ 1.00
512100049	FOGON DOBLE DE 1.29X0.77X0.60 FIERRO	\$ 1.00
512100050	FREGADERO P/LAVADO DE OLLAS DE 1.40X0.70X0.90	\$ 1.00
512100051	MESA DE TRABAJO C/TARJA 1.60X0.70X0.90	\$ 1.00
512100052	MESA RECIBO LOZA LIMPIA 1.30X0.76X0.90	\$ 1.00
512100053	MESA RECIBO LOZA SUCIA 1.90X0.76X0.90	\$ 1.00
512100054	PLANCHA CARTER GRILL 0.90X0.76X0.42	\$ 1.00
512100055	REPISA CONTRAMURO DE 1.70X0.30 A. INOXIDABLE	\$ 1.00
512100058	REPISA CONTRAMURO DE 1.70X0.30 A. INOXIDABLE	\$ 1.00
512100060	REPISA DE RETORNO 0.80X0.40	\$ 1.00
512100061	REPISA INCLINADA P/CANASTILLAS 1.00X0.50	\$ 1.00
512100062	CAFETERA PERCOLADORA DE 40 LTS.	\$ 1.00
512100063	FREIDOR A GAS 0.406X0.74X1.21 DE 19 LTS.	\$ 1.00
512100064	GABINETE A. INOXIDABLE 1.70X0.70X0.90 MTS.	\$ 1.00
512100065	GABINETE P/CAFETERA 1.70X0.70X0.90 MTS.	\$ 1.00
512100066	GARABATO P/OLLAS 1.40X0.30 C/2 TUBOS	\$ 1.00
512100075	MESA DE TRABAJO C/ENTREPAÑOS 1.40X0.70X0.90	\$ 1.00
512100076	MESA DE TRABAJO C/ENTREPAÑOS 1.70X0.70X0.90	\$ 1.00
512100077	MESA DE TRABAJO C/TARJA DE 1.40X0.70X0.90	\$ 1.00
512100078	MESA DE TRABAJO C/TARJA DE 1.40X0.70X0.90	\$ 1.00
512200001	RACK P/CHAROLAS 0.45X0.65X1.80 MTS.	\$ 1.00
512200002	RACK P/CHAROLAS 0.45X0.65X1.80 MTS.	\$ 1.00
513100042	ACORDEON	\$ 1.00
513200037	ORGANO PORTATIL	\$ 1.00
515301287	COMPUTADORA PORTATIL LAPTOP	\$ 1.00
515301288	COMPUTADORA PORTATIL LAPTOP	\$ 1.00
515301290	CAÑON DE PROYECCION C/ACCESORIOS CABLES C/REMOTO Y MALETIN	\$ 1.00
515301291	CAÑON DE PROYECCION C/ACCESORIOS CABLES C/REMOTO Y MALETIN	\$ 1.00
515301292	CAÑON DE PROYECCION C/ACCESORIOS CABLES C/REMOTO Y MALETIN	\$ 1.00
515301293	CAÑON DE PROYECCION C/ACCESORIOS CABLES C/REMOTO Y MALETIN	\$ 1.00
515301294	CAÑON DE PROYECCION C/ACCESORIOS CABLES C/REMOTO Y MALETIN	\$ 1.00
515301295	CAÑON DE PROYECCION C/ACCESORIOS CABLES C/REMOTO Y MALETIN	\$ 1.00
515301301	COMPUTADORA,CPU, TECLADO Y MOUSE	\$ 1.00
515301273	LAP TOP	\$ 1.00



Relacion de bienes muebles que comprenden su patrimonio cuenta publica 2021 (2do. trimestre)		
Codigo	Descripcion del bien	Valor en Libros
511102141	SILLON SEMIEJECUTIVO NEUMATICO TELA NEGRA	\$ 1.00
511102145	ARCHIVERO VERTICAL OFICIO COLOR ARENA	\$ 1.00
511102146	ARCHIVERO VERTICAL OFICIO COLOR ARENA	\$ 1.00
511102147	ARCHIVERO VERTICAL OFICIO COLOR ARENA	\$ 1.00
511102148	ARCHIVERO VERTICAL OFICIO COLOR ARENA	\$ 1.00
511102149	ARCHIVERO VERTICAL OFICIO COLOR ARENA	\$ 1.00
511102150	ARCHIVERO VERTICAL OFICIO COLOR ARENA	\$ 1.00
511102151	ARCHIVERO VERTICAL OFICIO COLOR ARENA	\$ 1.00
511102152	ARCHIVERO VERTICAL OFICIO COLOR ARENA	\$ 1.00
511102153	ARCHIVERO VERTICAL OFICIO COLOR ARENA	\$ 1.00
511102154	ARCHIVERO VERTICAL OFICIO COLOR ARENA	\$ 1.00
511102155	ARCHIVERO VERTICAL OFICIO COLOR ARENA	\$ 1.00
511102156	ARCHIVERO VERTICAL OFICIO COLOR ARENA	\$ 1.00
511102157	ARCHIVERO VERTICAL OFICIO COLOR ARENA	\$ 1.00
511102158	ARCHIVERO VERTICAL OFICIO COLOR ARENA	\$ 1.00
511102159	ARCHIVERO VERTICAL OFICIO COLOR ARENA	\$ 1.00
511102160	ARCHIVERO VERTICAL OFICIO COLOR ARENA	\$ 1.00
511102161	ARCHIVERO VERTICAL OFICIO COLOR ARENA	\$ 1.00
511102162	ARCHIVERO VERTICAL OFICIO COLOR ARENA	\$ 1.00
511102163	ARCHIVERO VERTICAL OFICIO COLOR ARENA	\$ 1.00
511102164	ARCHIVERO VERTICAL OFICIO COLOR ARENA	\$ 1.00
512100079	REFRIGERADOR 4 PUERTAS	\$ 1.00
512100080	REFRIGERADOR 2 PUERTAS	\$ 1.00
511102165	MODULO DE RECTOR	\$ 1.00
511102166	MODULO TIPO DIRECCION	\$ 1.00
511102167	MODULO TIPO DIRECCION	\$ 1.00
511102168	MODULO TIPO DIRECCION	\$ 1.00
511102169	MODULO TIPO SUBDIRECCION	\$ 1.00
511102170	MODULO TIPO SUBDIRECCION	\$ 1.00
511102171	MODULO TIPO SUBDIRECCION	\$ 1.00
511102172	MODULO TIPO SUBDIRECCION	\$ 1.00
511102173	MODULO TIPO SUBDIRECCION	\$ 1.00
511102174	MODULO TIPO SUBDIRECCION	\$ 1.00
511102175	MODULO TIPO SUBDIRECCION	\$ 1.00
511102176	MODULO TIPO EJECUTIVO	\$ 1.00
511102177	MODULO TIPO EJECUTIVO	\$ 1.00
511102178	MODULO TIPO EJECUTIVO	\$ 1.00
511102179	MODULO TIPO EJECUTIVO	\$ 1.00
511102180	MODULO TIPO EJECUTIVO	\$ 1.00
511102181	MODULO TIPO EJECUTIVO	\$ 1.00



Relacion de bienes muebles que comprenden su patrimonio cuenta publica 2021 (2do. trimestre)		
Codigo	Descripcion del bien	Valor en Libros
511102182	MODULO TIPO EJECUTIVO	\$ 1.00
511102183	MODULO TIPO EJECUTIVO	\$ 1.00
511102184	MODULO TIPO EJECUTIVO	\$ 1.00
511102185	MODULO TIPO EJECUTIVO	\$ 1.00
511102186	MODULO TIPO EJECUTIVO	\$ 1.00
511102187	MODULO TIPO EJECUTIVO	\$ 1.00
511102188	MODULO TIPO EJECUTIVO	\$ 1.00
511102189	MODULO TIPO EJECUTIVO	\$ 1.00
511102190	MODULO TIPO EJECUTIVO	\$ 1.00
511102191	MODULO TIPO EJECUTIVO	\$ 1.00
511102192	MODULO DE TIPO SECRETARIAL	\$ 1.00
511102193	MODULO DE TIPO SECRETARIAL	\$ 1.00
511102194	MODULO DE TIPO SECRETARIAL	\$ 1.00
511102195	MODULO DE TIPO SECRETARIAL	\$ 1.00
511102196	MODULO DE TIPO SECRETARIAL	\$ 1.00
511102197	MODULO DE TIPO SECRETARIAL	\$ 1.00
511102198	MODULO TIPO SECRETARIAL	\$ 1.00
511102199	MODULO TIPO SECRETARIAL	\$ 1.00
511102200	MODULO TIPO SECRETARIAL	\$ 1.00
511102201	MODULO TIPO SECRETARIAL	\$ 1.00
511102202	MODULO OPERATIVO	\$ 1.00
511102203	MODULO OPERATIVO	\$ 1.00
511102206	MODULO OPERATIVO	\$ 1.00
511102207	MODULO OPERATIVO	\$ 1.00
511102208	MODULO OPERATIVO	\$ 1.00
511102210	MODULO OPERATIVO	\$ 1.00
511102213	MODULO OPERATIVO	\$ 1.00
511102215	MODULO OPERATIVO	\$ 1.00
511102216	MODULO OPERATIVO	\$ 1.00
511102220	MODULO OPERATIVO	\$ 1.00
511102221	MODULO OPERATIVO	\$ 1.00
511102222	MODULO OPERATIVO	\$ 1.00
511102223	MODULO OPERATIVO	\$ 1.00
511102226	MODULO OPERATIVO	\$ 1.00
511102227	MODULO OPERATIVO	\$ 1.00
511102229	MODULO OPERATIVO	\$ 1.00
511102230	MODULO OPERATIVO	\$ 1.00
511102235	MODULO OPERATIVO	\$ 1.00
511102236	MODULO OPERATIVO	\$ 1.00
511102238	MODULO OPERATIVO	\$ 1.00



Relacion de bienes muebles que comprenden su patrimonio cuenta publica 2021 (2do. trimestre)		
Codigo	Descripcion del bien	Valor en Libros
511102239	MODULO OPERATIVO	\$ 1.00
511102241	MODULO OPERATIVO	\$ 1.00
511102244	MODULO OPERATIVO	\$ 1.00
511102245	MODULO OPERATIVO	\$ 1.00
511102248	MODULO OPERATIVO	\$ 1.00
511102251	SOFA DE 3 PLAZAS	\$ 1.00
511102252	SOFA DE 3 PLAZAS	\$ 1.00
511102253	SOFA DE 3 PLAZAS	\$ 1.00
511102255	SOFA DE 3 PLAZAS	\$ 1.00
511102267	SILLON EJECUTIVO ALTO BM 172	\$ 1.00
511102269	SILLA EJECUTIVO RESPALDO BAJO BM173	\$ 1.00
511102271	SILLA EJECUTIVO RESPALDO BAJO BM173	\$ 1.00
511102272	SILLA EJECUTIVO RESPALDO BAJO BM173	\$ 1.00
511102277	SILLA EJECUTIVO RESPALDO BAJO BM173	\$ 1.00
511102278	SILLA EJECUTIVO RESPALDO BAJO BM173	\$ 1.00
511102280	SILLA EJECUTIVO RESPALDO BAJO BM173	\$ 1.00
511102282	SILLON EJECUTIVO RESPALDO BAJO BM173	\$ 1.00
511102284	SILLON EJECUTIVO RESPALDO BAJO BM173	\$ 1.00
511102287	SILLON EJECUTIVO RESPALDO BAJO BM173	\$ 1.00
511102290	SILLON VISITA CON BRAZO BM 175	\$ 1.00
511102292	SILLON VISITA CON BRAZO BM 175	\$ 1.00
511102293	SILLON VISITA CON BRAZO BM 175	\$ 1.00
511102295	SILLON VISITA CON BRAZO BM 175	\$ 1.00
511102296	SILLON VISITA CON BRAZO BM 175	\$ 1.00
511102298	SILLON VISITA CON BRAZO BM 175	\$ 1.00
511102303	SILLA EJECUTIVA RESPALDO BAJO BM 620	\$ 1.00
511102311	SILLA DE VISITA CON BRAZO BM 920N	\$ 1.00
511102313	SILLA DE VISITA CON BRAZO BM 920N	\$ 1.00
511102314	SILLA DE VISITA CON BRAZO BM 920N	\$ 1.00
511102315	SILLA DE VISITA CON BRAZO BM 920N	\$ 1.00
511102316	SILLA DE VISITA CON BRAZO BM 920N	\$ 1.00
511102317	SILLA DE VISITA CON BRAZO BM 920N	\$ 1.00
511102318	SILLA DE VISITA CON BRAZO BM 920N	\$ 1.00
511102321	SILLA DE VISITA CON BRAZO BM 920N	\$ 1.00
511102326	SILLA DE VISITA CON BRAZO BM 920N	\$ 1.00
511102327	SILLA EJECUTIVA SIN BRAZOS BM950	\$ 1.00
511102328	SILLA EJECUTIVA SIN BRAZOS BM950	\$ 1.00
511102329	SILLA EJECUTIVA SIN BRAZOS BM950	\$ 1.00
511102331	SILLA EJECUTIVA SIN BRAZOS BM950	\$ 1.00
511102332	SILLA EJECUTIVA SIN BRAZOS BM950	\$ 1.00



Relacion de bienes muebles que comprenden su patrimonio cuenta publica 2021 (2do. trimestre)		
Codigo	Descripcion del bien	Valor en Libros
511102333	SILLA EJECUTIVA SIN BRAZOS BM950	\$ 1.00
511102335	SILLA EJECUTIVA SIN BRAZOS BM950	\$ 1.00
511102337	SILLA EJECUTIVA SIN BRAZOS BM950	\$ 1.00
511102339	SILLA EJECUTIVA SIN BRAZOS BM950	\$ 1.00
511102341	SILLA EJECUTIVA SIN BRAZOS BM950	\$ 1.00
511102342	SILLA EJECUTIVA SIN BRAZOS BM950	\$ 1.00
511102343	SILLA EJECUTIVA SIN BRAZOS BM950	\$ 1.00
511102346	SILLA EJECUTIVA SIN BRAZOS BM950	\$ 1.00
511102348	SILLA EJECUTIVA CON BRAZOS BM 950 BR4	\$ 1.00
511102349	SILLA EJECUTIVA CON BRAZOS BM 950 BR4	\$ 1.00
511102350	SILLA EJECUTIVA CON BRAZOS BM 950 BR4	\$ 1.00
511102353	SILLA EJECUTIVA CON BRAZOS BM 950 BR4	\$ 1.00
511102354	SILLA EJECUTIVA CON BRAZOS BM 950 BR4	\$ 1.00
511102356	SILLA EJECUTIVA CON BRAZOS BM 950 BR4	\$ 1.00
511102359	SILLA EJECUTIVA CON BRAZOS	\$ 1.00
511102360	SILLA EJECUTIVA CON BRAZOS BM 950 BR4	\$ 1.00
511102361	SILLA EJECUTIVA CON BRAZOS BM 950 BR4	\$ 1.00
511102365	SILLA EJECUTIVA CON BRAZOS BM 950 BR4	\$ 1.00
511102367	SILLA EJECUTIVA CON BRAZOS BM 950 BR4	\$ 1.00
511102368	SILLA EJECUTIVA CON BRAZOS BM 950 BR4	\$ 1.00
511102369	SILLA EJECUTIVA CON BRAZOS BM 950 BR4	\$ 1.00
511102370	SILLA EJECUTIVA CON BRAZOS BM 950 BR4	\$ 1.00
511102371	SILLA EJECUTIVA CON BRAZOS BM 950 BR4	\$ 1.00
511102373	SILLA EJECUTIVA CON BRAZOS BM 950 BR4	\$ 1.00
511102380	SILLA EJECUTIVA CON BRAZOS BM 950 BR4	\$ 1.00
511102381	SILLA EJECUTIVA CON BRAZOS BM 950 BR4	\$ 1.00
511102384	SILLA EJECUTIVA CON BRAZOS BM 950 BR4	\$ 1.00
511102386	SILLA EJECUTIVA CON BRAZOS BM 950 BR4	\$ 1.00
511102388	SILLA EJECUTIVA CON BRAZOS BM 950 BR4	\$ 1.00
511102389	SILLA EJECUTIVA CON BRAZOS BM 950 BR4	\$ 1.00
511102392	SILLA EJECUTIVA CON BRAZOS BM 950 BR4	\$ 1.00
511102393	SILLA EJECUTIVA CON BRAZOS BM 950 BR4	\$ 1.00
511102401	SILLA EJECUTIVA CON BRAZOS BM 950 BR4	\$ 1.00
511102403	SILLA EJECUTIVA CON BRAZOS BM 950 BR4	\$ 1.00
511102406	SILLA EJECUTIVA CON BRAZOS BM 950 BR4	\$ 1.00
511102408	SILLA EJECUTIVA CON BRAZOS BM 950 BR4	\$ 1.00
511102410	SILLA EJECUTIVA CON BRAZOS BM 950 BR4	\$ 1.00
515301285	COMPUTADORA PORTATIL	\$ 1.00
562400115	CENTRO DE MAQUINADO VERTICAL CON GUIAS CUADRADAS	\$ 1.00



Relacion de bienes muebles que comprenden su patrimonio cuenta publica 2021 (2do. trimestre)		
Codigo	Descripcion del bien	Valor en Libros
562400116	PAQUETE DE HERRAMIENTAS SEGÚN LISTADOS ANEXOS	\$ 1.00
562400117	BANDA TRANSPORTADORA	\$ 1.00
562400118	BANDA TRANSPORTADORA	\$ 1.00
566200540	FLUIDSIM 3.5 NEUMÁTICA, INSTALACIÓN EN D:SW-FSP-NET-ESLICENCES_12PCS	\$ 1.00
566200541	FLUIDSIM 3.5 HIDRÁULICA, INSTALACIÓN EN D:SW-FSP-NET-ESLICENCES_12PCS	\$ 1.00
566200528	PAQUETE DE PLCS INCLUYE 1.-CPU-57-226 Y 1.- MODULO DE EXPANSION ANALOGICA-6ES7-235 Y 1.- KIT DE INICIACION P/INTERFACE-6AV6-650-ODA01-0AA0	\$ 1.00
566200529	PAQUETE DE PLCS INCLUYE 1.-CPU-57-226 Y 1.- MODULO DE EXPANSION ANALOGICA-6ES7-235 Y 1.- KIT DE INICIACION P/INTERFACE-6AV6-650-ODA01-0AA0	\$ 1.00
566200530	PAQUETE DE PLCS INCLUYE 1.-CPU-57-226 Y 1.- MODULO DE EXPANSION ANALOGICA-6ES7-235 Y 1.- KIT DE INICIACION P/INTERFACE-6AV6-650-ODA01-0AA0	\$ 1.00
566200531	PAQUETE DE PLCS INCLUYE 1.-CPU-57-226 Y 1.- MODULO DE EXPANSION ANALOGICA-6ES7-235 Y 1.- KIT DE INICIACION P/INTERFACE-6AV6-650-ODA01-0AA0	\$ 1.00
566200532	PAQUETE DE PLCS INCLUYE 1.-CPU-57-226 Y 1.- MODULO DE EXPANSION ANALOGICA-6ES7-235 Y 1.- KIT DE INICIACION P/INTERFACE-6AV6-650-ODA01-0AA0	\$ 1.00
566200533	PAQUETE DE PLCS INCLUYE 1.-CPU-57-226 Y 1.- MODULO DE EXPANSION ANALOGICA-6ES7-235 Y 1.- KIT DE INICIACION P/INTERFACE-6AV6-650-ODA01-0AA0	\$ 1.00
566200534	PAQUETE DE PLCS INCLUYE 1.-CPU-57-226 Y 1.- MODULO DE EXPANSION ANALOGICA-6ES7-235 Y 1.- KIT DE INICIACION P/INTERFACE-6AV6-650-ODA01-0AA0	\$ 1.00
566200535	PAQUETE DE PLCS INCLUYE 1.-CPU-57-226 Y 1.- MODULO DE EXPANSION ANALOGICA-6ES7-235 Y 1.- KIT DE INICIACION P/INTERFACE-6AV6-650-ODA01-0AA0	\$ 1.00





Relacion de bienes muebles que comprenden su patrimonio cuenta publica 2021 (2do. trimestre)		
Codigo	Descripcion del bien	Valor en Libros
566200536	PAQUETE DE PLCS INCLUYE 1.-CPU-57-226 Y 1.- MODULO DE EXPANSION ANALOGICA-6ES7-235 Y 1.- KIT DE INICIACION P/INTERFACE-6AV6-650-ODA01-0AA0	\$ 1.00
566200537	PAQUETE DE PLCS INCLUYE 1.-CPU-57-226 Y 1.- MODULO DE EXPANSION ANALOGICA-6ES7-235 Y 1.- KIT DE INICIACION P/INTERFACE-6AV6-650-ODA01-0AA0	\$ 1.00
566200538	PAQUETE PARA INSTRUMENTACION VIRTUAL DE LABORATORIO INCLUYE 3 PZAS DE TARJETA ADQUISIDORA DE DATOS NO.-777742-01 3.- PZAS. CABLE CONECTOR DE 68 PINES NO.-182482-01 3 PZAS DE BLOCK DE CONEXIONES P/68 PINES No.- 777145-01	\$ 1.00
564200005	EQUIPO DE AIRE ACONDICIONADO TIPO PAQUETE PREDATOR EFICIENCIA ESTÁNDAR	\$ 1.00
564200006	EQUIPO DE AIRE ACONDICIONADO TIPO MINI SPLIT PISO-TECHO DE 5 TR SOLO FRIO EFICIENCIA 10 SEER 220/160 C/CONDENSADORA Y EVAPORADORA	\$ 1.00
562400114	UNIDAD GENERADORA DE VAPOR	\$ 1.00
566400008	SISTEMA DE PRUEBA MULTIFUNCIONAL	\$ 1.00
566400009	SISTEMA DE PRUEBA MULTIFUNCIONAL	\$ 1.00
567200009	BALANZA ANALITICA 200 GRS. SENSIBILIDAD 0.1 MG	\$ 1.00
567200010	BALANZA TIPO LOADING	\$ 1.00
567200011	PARRILLA C/AGITACION DE 18X18 CMS-	\$ 1.00
567200012	PARRILLA C/AGITACION DE 18X18 CMS-	\$ 1.00
561400038	MOTOGUADAÑA DESMALEZADORA	\$ 1.00
511107473	MESA DE CENTROS	\$ 1.00
515301282	PROYECTOR	\$ 1.00
515301283	PROYECTOR	\$ 1.00
515301284	PROYECTOR	\$ 1.00
515301278	SCANNER PHOTO	\$ 1.00
515301277	IMPRESORA/SC/CP MULTIFUNCIONAL	\$ 1.00
511102142	PINTARRON BCO	\$ 1.00
511102143	PINTARRON BCO	\$ 1.00
511102144	PINTARRON BCO	\$ 1.00
513100048	GITARRAS CEDRO 1era CALIDAD	\$ 1.00
513100052	GITARRAS CEDRO 1era CALIDAD	\$ 1.00
513100057	GITARRAS CEDRO 1era CALIDAD	\$ 1.00
515301275	LAP TOP	\$ 1.00
515301276	LAP TOP	\$ 1.00



Relacion de bienes muebles que comprenden su patrimonio cuenta publica 2021 (2do. trimestre)		
Codigo	Descripcion del bien	Valor en Libros
	GABINETE UNIVERSAL EKO DE 1.80*.88*.40 m C/PUERTAS	
511102411	COLOR ARENA	\$ 1.00
515301328	Computadora	\$ 1.00
515301338	Computadora	\$ 1.00
515301340	Computadora	\$ 1.00
515301341	Computadora	\$ 1.00
515301342	Computadora	\$ 1.00
515301346	Computadora	\$ 1.00
515301348	Computadora	\$ 1.00
515301350	Computadora	\$ 1.00
515301352	Computadora	\$ 1.00
515301355	Computadora	\$ 1.00
515301356	Computadora	\$ 1.00
515301357	Computadora	\$ 1.00
515301358	Computadora	\$ 1.00
515301359	Computadora	\$ 1.00
515301364	Computadora	\$ 1.00
515301369	Computadora	\$ 1.00
515301370	Computadora	\$ 1.00
515301371	Computadora	\$ 1.00
	PAQUETE DE AUDIO Y VIDEO CONTIENE: CAÑON DE VIDEO PROYECCIÓN DE 3000 LUMENES, 2 PANTALLAS DE PLASMA C/SINTNIZDR DE TV Y BOCINAS INCLUIDAS, 1 PANTALLA	\$ 1.00
513200038	ELECTRICA DE 3.05*3.05m C/CTRL RMT0.	
515301326	LAPTOP	\$ 1.00
515301372	Computadora	\$ 1.00
515301375	Computadora	\$ 1.00
515200103	EQUIPO TELEFONICO	\$ 1.00
515200104	EQUIPO TELEFONICO	\$ 1.00
513200039	SONIDO PARA COMEDOR	\$ 1.00
515301377	SERVIDOR	\$ 1.00
515300119	SERVIDOR CISCO 2960	\$ 1.00
515300120	SERVIDOR CISCO 2960	\$ 1.00
	PANTALLA ELECTRICA DE 2.13X2.13 C/CABLE Y BOTON DE SUBE Y BAJA	\$ 1.00
511102413	COLOR CEREZO	\$ 1.00
511102415	SOFA DE 2 PLAZAS TAPIZADO EN TELA NEGRA	\$ 1.00
	MESA ESQUINERA DE .50X.50X.50 MTS EN MELAMINA	
511102417	C/DOBLE CARA C/CANTO	\$ 1.00



Relacion de bienes muebles que comprenden su patrimonio cuenta publica 2021 (2do. trimestre)		
Codigo	Descripcion del bien	Valor en Libros
511102418	MESA ESQUINERA DE .50X.50X.50 MTS EN MELAMINA C/DOBLE CARA C/CANTO	\$ 1.00
511102419	MESA ESQUINERA DE .50X.50X.50 MTS EN MELAMINA C/DOBLE CARA C/CANTO	\$ 1.00
511102422	MESA DE CENTRO DE .80X.50X.45 EN MELAMINA CEREZO C/CANTO	\$ 1.00
511102423	MESA DE CENTRO DE .80X.50X.45 EN MELAMINA CEREZO C/CANTO	\$ 1.00
511102424	MESA DE CENTRO DE .80X.50X.45 EN MELAMINA CEREZO C/CANTO	\$ 1.00
511102427	MESA MULTIUSOS DE .80X.50X.75MTS C/2 PUERTAS Y ENTREPAÑO CEREZO C/NEGRO	\$ 1.00
511102428	MESA MULTIUSOS DE .80X.50X.75MTS C/2 PUERTAS Y ENTREPAÑO CEREZO C/NEGRO	\$ 1.00
511102429	MESA MULTIUSOS DE .80X.50X.75MTS C/2 PUERTAS Y ENTREPAÑO CEREZO C/NEGRO	\$ 1.00
511102431	MESAS ALTAS DE .40X1.00X2.00MTS CEREZO C/CANTO C/ NEGRO	\$ 1.00
511102432	MESAS ALTAS DE .40X1.00X2.00MTS CEREZO C/CANTO C/ NEGRO	\$ 1.00
511102433	MESAS ALTAS DE .40X1.00X2.00MTS CEREZO C/CANTO C/ NEGRO	\$ 1.00
511102435	MESAS ALTAS DE .40X1.00X2.00MTS CEREZO C/CANTO C/ NEGRO	\$ 1.00
515300060	RELOJ CHECADOR (TERMINALDE BARRAS TCP/IP)	\$ 1.00
511105674	Lote de 150 Mesabancos	59,728.24
515300070	VIDEO-PROYECTOR	\$ 1.00
515301378	IMPRESORA HP4250N LASERJET	\$ 1.00
515301380	IMPRESORA HP4250N LASERJET	\$ 1.00
515301381	IMPRESORA HP4250N LASERJET	\$ 1.00
515301382	IMPRESORA HP4250N LASERJET	\$ 1.00
515300075	TERMINAL VSTATION 1:1 HUELLA VERIFICADOR	\$ 1.00
566200840	ROBOT MANIPULADOR DE 6 GRADOS DE LIBERTAD	\$ 1.00
515200069	TELEFONO	\$ 1.00
515200075	TELEFONO	\$ 1.00
561400045	INSTALACION Y VERIFICACION DE TUBERIA DE ACERO POR EL METODO DE TUNELEO CON PISTON Y OTRAS OBRAS INHERENTES A LA CONEXIÓN DE LA RED DE AGUA TRATADA	\$ 1.00
561400043	SISTEMA DE RIEGO EN LOS CAMPOS DE FÚTBOL	\$ 1.00



Relacion de bienes muebles que comprenden su patrimonio cuenta publica 2021 (2do. trimestre)		
Codigo	Descripción del bien	Valor en Libros
562400119	HORNO MUFLA	\$ 1.00
562400120	RAMPA ELECTROHIDRAULICA	\$ 1.00
566200839	EQUIPO NEUMATICA E HIDRAULICA	\$ 1.00
567401413	KIT DE HERRERIA MANUAL	\$ 1.00
667400002	EQUIPO TALLER DE SOLDADURA	\$ 1.00
541500012	AUTOMÓVIL	\$ 1.00
515300072	VIDEOPROYECTOR EPSON	\$ 1.00
515301388	COMPUTADORA PAVILLON	\$ 1.00
515301389	LAPTOP	\$ 1.00
515301386	LAPTOP	\$ 1.00
515301387	CAÑÓN	\$ 1.00
566200951	ESTACIÓN DE VERIFICACIÓN	\$ 1.00
513100059	ACORDEÓN	\$ 1.00
515300076	PAQUETE DE PIZARRÓN INTERACTIVO	\$ 1.00
515300077	PAQUETE DE PIZARRÓN INTERACTIVO	\$ 1.00
515300078	PAQUETE DE PIZARRÓN INTERACTIVO	\$ 1.00
515300079	PAQUETE DE PIZARRÓN INTERACTIVO	\$ 1.00
515300080	PAQUETE DE PIZARRÓN INTERACTIVO	\$ 1.00
515300081	PAQUETE DE PIZARRÓN INTERACTIVO	\$ 1.00
515300082	PAQUETE DE PIZARRÓN INTERACTIVO	\$ 1.00
515300083	PAQUETE DE PIZARRÓN INTERACTIVO	\$ 1.00
515300084	PAQUETE DE PIZARRÓN INTERACTIVO	\$ 1.00
567400009	MAQUINARIA DE CORTE Y DOBLADO	\$ 1.00
567400010	MAQUINARIA DE CORTE Y DOBLADO	\$ 1.00
519200205	CORTINA DE AIRE	\$ 1.00
519200206	CORTINA DE AIRE	\$ 1.00
519200207	VIDEOCÁMARA	\$ 1.00
523200004	CÁMARA DIGITAL	\$ 1.00
515200077	LECTOR DE HUELLA DIGITAL	\$ 1.00
511105749	LOCKER	\$ 1.00
511105751	LOCKER	\$ 1.00
511105752	LOCKER	\$ 1.00
511105753	LOCKER	\$ 1.00
511105756	LOTE DE 375 PUPITRES	101,168.38
561500001	TRACTOR	\$ 1.00
567401463	MULTÍMETRO DIGITAL	\$ 1.00
513200040	MICRÓFONO	\$ 1.00
513200041	MICRÓFONO	\$ 1.00
567401464	PRENSA	\$ 1.00
566200017	HIDRONEUMÁTICO	\$ 1.00



Relacion de bienes muebles que comprenden su patrimonio cuenta publica 2021 (2do. trimestre)		
Codigo	Descripcion del bien	Valor en Libros
562400122	SISTEMA DE REFRIGERACION Y AIRE ACONDICIONADO FIJO	\$ 1.00
511103272	ARCHIVERO	\$ 1.00
511103273	MÓDULO ADMINISTRATIVO	\$ 1.00
511103274	MÓDULO ADMINISTRATIVO	\$ 1.00
511103278	SILLÓN EJECUTIVO	\$ 1.00
511103281	MESA	\$ 1.00
511103285	SILLA	\$ 1.00
515300073	VIDEO PROYECTOR	\$ 1.00
515301393	IMPRESORA	\$ 1.00
515301394	COMPUTADORA PORTÁTIL	\$ 1.00
515301395	COMPUTADORA PORTÁTIL	\$ 1.00
515301396	COMPUTADORA PORTÁTIL	\$ 1.00
515301397	Pizarrón electrónico interactivo	\$ 1.00
515301398	Video proyector	\$ 1.00
515301399	Video proyector	\$ 1.00
515301400	Video proyector	\$ 1.00
515301401	Pantalla para protectores de 213 cm X 213 cm	\$ 1.00
515301402	Pantalla para protectores de 213 cm X 213 cm	\$ 1.00
515301403	Computadora de escritorio	\$ 1.00
515301406	Computadora de escritorio	\$ 1.00
515301409	Computadora de escritorio	\$ 1.00
515301410	Computadora de escritorio	\$ 1.00
515301411	Computadora de escritorio	\$ 1.00
515301413	Computadora de escritorio	\$ 1.00
515301414	Computadora de escritorio	\$ 1.00
515301416	Computadora de escritorio	\$ 1.00
515301417	Computadora de escritorio	\$ 1.00
515301418	Computadora de escritorio	\$ 1.00
515301420	Computadora de escritorio	\$ 1.00
515301422	Computadora de escritorio	\$ 1.00
515301423	Computadora Servidor	\$ 1.00
519200300	Cámara de video de 3 Mega pixeles	\$ 1.00
519200301	DVD	\$ 1.00
562400123	MAQUINA INYECTORA DE PLASTICO	\$ 1.00
562400124	Equipo de termografía	\$ 1.00
566200952	Banda transportadora	\$ 1.00
566200953	Unidad de conexión digital universal syslink	\$ 1.00
566200954	Unidad de conexión digital universal syslink	\$ 1.00
566200955	Unidad giratoria con pinza de sujeción	\$ 1.00



Relacion de bienes muebles que comprenden su patrimonio cuenta publica 2021 (2do. trimestre)		
Codigo	Descripcion del bien	Valor en Libros
566200961	Cilindro hidráulico doble efecto para montaje en panel	\$ 1.00
566200962	Cilindro hidráulico doble efecto para montaje en panel	\$ 1.00
566200963	Cilindro hidráulico doble efecto para montaje en panel	\$ 1.00
566200964	Controlador lógico programable (PLC)	\$ 1.00
566200965	Controlador lógico programable (PLC)	\$ 1.00
566200966	Controlador lógico programable (PLC)	\$ 1.00
566200967	Controlador lógico programable (PLC)	\$ 1.00
566200968	Controlador lógico programable (PLC)	\$ 1.00
566200969	Controlador lógico programable (PLC)	\$ 1.00
566200970	Controlador lógico programable (PLC)	\$ 1.00
566200971	Controlador lógico programable (PLC)	\$ 1.00
566200972	Controlador lógico programable (PLC)	\$ 1.00
566200973	Controlador lógico programable (PLC)	\$ 1.00
566200974	Controlador lógico programable (PLC)	\$ 1.00
566200975	Controlador lógico programable (PLC)	\$ 1.00
566200976	Controlador lógico programable (PLC)	\$ 1.00
566200977	Controlador lógico programable (PLC)	\$ 1.00
566200978	Controlador lógico programable (PLC)	\$ 1.00
566200979	Controlador lógico programable (PLC)	\$ 1.00
566200980	Controlador lógico programable (PLC)	\$ 1.00
566200981	Controlador lógico programable (PLC)	\$ 1.00
566200982	Controlador lógico programable (PLC)	\$ 1.00
566200983	Controlador lógico programable (PLC)	\$ 1.00
566200984	Controlador lógico programable (PLC)	\$ 1.00
566200985	Controlador lógico programable (PLC)	\$ 1.00
566200986	Controlador lógico programable (PLC)	\$ 1.00
566200987	Controlador lógico programable (PLC)	\$ 1.00
566200988	Controlador lógico programable (PLC)	\$ 1.00
566200989	Controlador lógico programable (PLC)	\$ 1.00
566200990	Controlador lógico programable (PLC)	\$ 1.00
566200991	Controlador lógico programable (PLC)	\$ 1.00
566200992	Controlador lógico programable (PLC)	\$ 1.00
566200993	Controlador lógico programable (PLC)	\$ 1.00
566200994	Fuente trifásica variable	\$ 1.00
566200995	Fuente trifásica variable	\$ 1.00
566201001	Pirómetro óptico	\$ 1.00
566201002	Eje lineal para robot	\$ 1.00



Relacion de bienes muebles que comprenden su patrimonio cuenta publica 2021 (2do. trimestre)		
Codigo	Descripcion del bien	Valor en Libros
566201026	Grupo hidráulico	\$ 1.00
566201027	Tarjeta I/O	\$ 1.00
567401469	Maquina de corte por plasma	\$ 1.00
567401470	Máquina de soldar de microalambre	\$ 1.00
567401471	Máquina de soldar de microalambre	\$ 1.00
567401472	Máquina de soldar de microalambre	\$ 1.00
567401473	Máquina de soldar de microalambre	\$ 1.00
567401474	Máquina de soldar por electrodo de Tungsteno	\$ 1.00
567401475	Máquina de soldar por electrodo de Tungsteno	\$ 1.00
567401476	Máquina de soldar por electrodo de Tungsteno	\$ 1.00
567401477	Máquina de soldar por electrodo de Tungsteno	\$ 1.00
567401478	Máquina de soldar por arco eléctrico	\$ 1.00
567401479	Máquina de soldar por arco eléctrico	\$ 1.00
567401480	Máquina de soldar por arco eléctrico	\$ 1.00
567401481	Máquina de soldar por arco eléctrico	\$ 1.00
567401482	Máquina de corte mecanizado	\$ 1.00
567401489	Esmeril de banco Industrial	\$ 1.00
567401490	Esmeril de banco Industrial	\$ 1.00
591400001	Kit de herramienta manual para soldadura	\$ 1.00
591400002	Kit de equipo para soldar	\$ 1.00
541500013	AUTOMOVIL TSURU GS11 T/M A/A	\$ 1.00
515301424	No Break	\$ 1.00
515301425	No Break	\$ 1.00
519200210	MINISPLIT	\$ 1.00
515301426	Computadora HP	\$ 1.00
515301428	Computadora HP	\$ 1.00
515301430	Computadora HP	\$ 1.00
515301431	Computadora HP	\$ 1.00
515301432	Computadora HP	\$ 1.00
515301435	Computadora HP	\$ 1.00
515301437	Computadora HP	\$ 1.00
515301438	Computadora HP	\$ 1.00
515301441	Computadora HP	\$ 1.00
515301442	Computadora HP	\$ 1.00
515301443	Computadora HP	\$ 1.00
515301444	Computadora HP	\$ 1.00
515301445	Computadora HP	\$ 1.00
515301446	Computadora HP	\$ 1.00
515301447	Computadora HP	\$ 1.00
515301448	Computadora HP	\$ 1.00



Relacion de bienes muebles que comprenden su patrimonio cuenta publica 2021 (2do. trimestre)		
Codigo	Descripcion del bien	Valor en Libros
515301451	Computadora HP	\$ 1.00
515301453	Computadora HP	\$ 1.00
515301455	Computadora HP	\$ 1.00
515301456	Computadora HP	\$ 1.00
515301457	Computadora HP	\$ 1.00
515301458	Computadora HP	\$ 1.00
515301459	Computadora HP	\$ 1.00
515301460	Computadora HP	\$ 1.00
515301461	Computadora HP	\$ 1.00
515301463	Computadora HP	\$ 1.00
515301464	Computadora HP	\$ 1.00
515301468	Computadora HP	\$ 1.00
515301469	Computadora HP	\$ 1.00
515301471	Computadora HP	\$ 1.00
515301472	Computadora HP	\$ 1.00
515301474	Computadora HP	\$ 1.00
515301476	Computadora HP	\$ 1.00
515301478	Computadora HP	\$ 1.00
515301479	Computadora HP	\$ 1.00
515301485	Computadora HP	\$ 1.00
515301487	Computadora HP	\$ 1.00
515301488	Computadora HP	\$ 1.00
515301490	Computadora HP	\$ 1.00
515301491	Computadora HP	\$ 1.00
515301492	Computadora HP	\$ 1.00
515301493	Computadora HP	\$ 1.00
515301494	Computadora HP	\$ 1.00
515301495	Computadora HP	\$ 1.00
515301496	Computadora HP	\$ 1.00
515301497	Computadora HP	\$ 1.00
515301498	Computadora HP	\$ 1.00
515301499	Computadora HP	\$ 1.00
515301500	Computadora HP	\$ 1.00
515301481	Computadora HP	\$ 1.00
515301502	Computadora Acteck	\$ 1.00
515301503	Computadora Acteck	\$ 1.00
511103287	DISPLAY DE ESTRUCTURA EXPOFLEX ECO	\$ 28,250.00
	LABORATOARIO DE CISCO PREMIUM DE COMUNICACIÓN 515300122 PARA EL AREA DE REDES Y TELECOMUNICACIONES	\$ 38,531.31





Relacion de bienes muebles que comprenden su patrimonio cuenta publica 2021 (2do. trimestre)		
Codigo	Descripcion del bien	Valor en Libros
515301501	Impresora para Tarjetas	\$ 1.00
515301504	Videoprojector Epson Power S8+	\$ 1.00
515301505	Videoprojector Epson Power S8+	\$ 1.00
515301506	Videoprojector Epson Power S8+	\$ 1.00
515301507	Videoprojector Epson Power S8+	\$ 1.00
515301508	Videoprojector Epson Power S8+	\$ 1.00
515301509	Videoprojector Epson Power S8+	\$ 1.00
519200212	HORNO MICROONDAS	\$ 1.00
515301510	Videoprojector Epson Power S8+	\$ 1.00
511105829	LOCKER DE 5 PUERTAS	\$ 1.00
511105830	LOCKER DE 5 PUERTAS	\$ 1.00
511105831	LOCKER DE 5 PUERTAS	\$ 1.00
515301483	Computadora HP	\$ 1.00
515301484	Computadora HP	\$ 1.00
562400027	MOTOBOMBA SUMERGIBLE	\$ 10,349.43
	Laboratorio de Cisco Premiun de Comunicación para el Area	
515300127	de Redes y Telecomunicaciones	\$ 38,866.37
515301515	Videoprojector Epson Power	\$ 1.00
515301516	Videoprojector Epson Power	\$ 1.00
515301517	Videoprojector Epson Power	\$ 1.00
515301518	Videoprojector Epson Power	\$ 1.00
515301519	Videoprojector Epson Power	\$ 1.00
515301520	Videoprojector Epson Power	\$ 1.00
515301521	Videoprojector Epson Power	\$ 1.00
515301523	Computadora Compax Zeus	\$ 1.00
515301524	Computadora Compax Zeus	\$ 1.00
515301525	Computadora Compax Zeus	\$ 1.00
515301526	Computadora Compax Zeus	\$ 1.00
515301527	Computadora Compax Zeus	\$ 1.00
515301528	Computadora Compax Zeus	\$ 1.00
515301529	Computadora Compax Zeus	\$ 1.00
515301522	Computadora Compax Zeus	\$ 1.00
515301530	Computadora Compax Zeus	\$ 1.00
515301531	Computadora Compax Zeus	\$ 1.00
515301532	Computadora Compax Zeus	\$ 1.00
515301533	Computadora Compax Zeus	\$ 1.00
515301534	Computadora Compax Zeus	\$ 1.00
515301535	Computadora Compax Zeus	\$ 1.00
515301536	Computadora Compax Zeus	\$ 1.00
515301537	Computadora Compax Zeus	\$ 1.00



Relacion de bienes muebles que comprenden su patrimonio cuenta publica 2021 (2do. trimestre)		
Codigo	Descripcion del bien	Valor en Libros
515301538	Computadora Compax Zeus	\$ 1.00
515301539	Computadora Compax Zeus	\$ 1.00
515301540	Computadora Compax Zeus	\$ 1.00
515301541	Computadora Compax Zeus	\$ 1.00
515301542	Computadora Compax Zeus	\$ 1.00
515301543	Computadora Compax Zeus	\$ 1.00
515301544	Computadora Compax Zeus	\$ 1.00
515301545	Computadora Compax Zeus	\$ 1.00
515301546	Computadora Compax Zeus	\$ 1.00
515301547	Computadora Compax Zeus	\$ 1.00
515301548	Computadora Compax Zeus	\$ 1.00
515301549	Computadora Compax Zeus	\$ 1.00
515301550	Computadora Compax Zeus	\$ 1.00
515301551	Computadora Compax Zeus	\$ 1.00
515301552	Computadora Compax Zeus	\$ 1.00
515301553	Computadora Compax Zeus	\$ 1.00
515301554	Computadora Compax Zeus	\$ 1.00
515301555	LABORATORIO DE IDIOMAS DEL EDIFICIO C	\$ 1.00
	PROGRAMA DE ACTUALIZACIÓN Y MANTENIMIENTO A	
	CABLEADO ESTRUCTURADO ELÉCTRICO, DATOS, VIDEO Y VOZ	
	PARA EL LABORATORIO INTEGRAL MULTIMEDIA PARA	\$ 1.00
515302160	ESTUDIO DE TRABAJO ACK2005	
566201028	LABORATORIO DE CONTROL ELECTRICO	\$ 19,865.64
566201029	LABORATORIO DE AUTOMATIZACION Y ROBOTICA	\$ 1.00
515300088	Paquete de Aulas Interactivas	\$ 1.00
515301587	Servidor HP	\$ 1.00
519300001	CPU HP	\$ 1.00
515300089	Paquete de Aulas Interactivas	\$ 1.00
666200001	LABORATORIO DE MANTENIMIENTO PREDICTIVO	\$ 8,999.98
566201032	AULA DE ENTRENAMIENTO EN CNC	\$ 45,601.00
	LABORATORIO VIRTUAL DE CONTROL DE PROCESOS	
566201031	INDUSTRIALES	\$ 2,639,244.49
515301591	COMPUTADORA	\$ 1.00
515301592	COMPUTADORA	\$ 1.00
515301593	COMPUTADORA	\$ 1.00
515301594	COMPUTADORA	\$ 1.00
515301595	COMPUTADORA	\$ 1.00
515301596	COMPUTADORA	\$ 1.00
515301597	COMPUTADORA	\$ 1.00
515301598	COMPUTADORA	\$ 1.00



Relacion de bienes muebles que comprenden su patrimonio cuenta publica 2021 (2do. trimestre)		
Codigo	Descripcion del bien	Valor en Libros
515301599	COMPUTADORA	\$ 1.00
515301600	COMPUTADORA	\$ 1.00
515301601	COMPUTADORA	\$ 1.00
515301602	COMPUTADORA	\$ 1.00
515301603	COMPUTADORA	\$ 1.00
515301604	COMPUTADORA	\$ 1.00
515301605	COMPUTADORA	\$ 1.00
515301606	COMPUTADORA	\$ 1.00
515301607	COMPUTADORA	\$ 1.00
515301608	COMPUTADORA	\$ 1.00
515301609	COMPUTADORA	\$ 1.00
515301610	COMPUTADORA	\$ 1.00
515301611	COMPUTADORA	\$ 1.00
515301612	COMPUTADORA	\$ 1.00
515301614	COMPUTADORA	\$ 1.00
515301615	COMPUTADORA	\$ 1.00
566200046	Reeduca Team Competition Kit 270-1736	\$ 52,941.56
566201173	Reeduca Team Competition Kit 270-1736	\$ 52,941.56
566200047	Sistema Automatizado de Control de Acceso Vehicular	\$ 1.00
515300130	TERMINAL D-STATION FACIAL MIFARE	\$ 1.00
567400328	TANQUE PRECARGADO	\$ 8,256.60
567400329	TANQUE PRECARGADO	\$ 8,256.60
566201030	LABORATORIO DE MANTENIMIENTO PREDICTIVO	\$ 35,999.91
515301617	Laptop Acer	\$ 1.00
515301618	Laptop Acer	\$ 1.00
515301619	Laptop Acer	\$ 1.00
515301620	Laptop Acer	\$ 1.00
515301621	Laptop Acer	\$ 1.00
515301622	Laptop Acer	\$ 1.00
515301623	Laptop Acer	\$ 1.00
515301624	Laptop Acer	\$ 1.00
515301625	Laptop Acer	\$ 1.00
515301626	Laptop Acer	\$ 1.00
515301627	Laptop Acer	\$ 1.00
515301628	Laptop Acer	\$ 1.00
515301629	Laptop Acer	\$ 1.00
515301630	Laptop Acer	\$ 1.00
515301631	Laptop Acer	\$ 1.00
519200235	TV PANTALLA LCD 46"	\$ 1.00
519200236	TV PANTALLA LCD 46"	\$ 1.00



Relacion de bienes muebles que comprenden su patrimonio cuenta publica 2021 (2do. trimestre)		
Codigo	Descripcion del bien	Valor en Libros
519200237	TV PANTALLA LCD 46"	\$ 1.00
519200238	TV PANTALLA LCD 46"	\$ 1.00
519200239	TV PANTALLA LCD 46"	\$ 1.00
519200240	TV PANTALLA LCD 46"	\$ 1.00
519200241	TV PANTALLA LCD 46"	\$ 1.00
519200242	TV PANTALLA LCD 46"	\$ 1.00
519200243	TV PANTALLA LCD 46"	\$ 1.00
519200244	TV PANTALLA LCD 46"	\$ 1.00
519200245	TV PANTALLA LCD 46"	\$ 1.00
519200246	TV PANTALLA LCD 46"	\$ 1.00
519200247	TV PANTALLA LCD 46"	\$ 1.00
519200248	TV PANTALLA LCD 46"	\$ 1.00
519200249	TV PANTALLA LCD 46"	\$ 1.00
519200250	TV PANTALLA LCD 46"	\$ 1.00
519200251	TV PANTALLA LCD 46"	\$ 1.00
519200252	TV PANTALLA LCD 46"	\$ 1.00
519200253	TV PANTALLA LCD 46"	\$ 1.00
519200254	TV PANTALLA LCD 46"	\$ 1.00
519200255	TV PANTALLA LCD 46"	\$ 1.00
519200256	TV PANTALLA LCD 46"	\$ 1.00
519200257	TV PANTALLA LCD 46"	\$ 1.00
519200258	TV PANTALLA LCD 46"	\$ 1.00
519200259	TV PANTALLA LCD 46"	\$ 1.00
519200260	TV PANTALLA LCD 46"	\$ 1.00
519200261	TV PANTALLA LCD 46"	\$ 1.00
519200262	TV PANTALLA LCD 46"	\$ 1.00
519200263	TV PANTALLA LCD 46"	\$ 1.00
519200264	TV PANTALLA LCD 46"	\$ 1.00
519200265	TV PANTALLA LCD 46"	\$ 1.00
519200266	TV PANTALLA LCD 46"	\$ 1.00
519200267	TV PANTALLA LCD 46"	\$ 1.00
519200268	TV PANTALLA LCD 46"	\$ 1.00
519200269	TV PANTALLA LCD 46"	\$ 1.00
519200270	TV PANTALLA LCD 46"	\$ 1.00
519200271	TV PANTALLA LCD 46"	\$ 1.00
519200272	TV PANTALLA LCD 46"	\$ 1.00
519200273	TV PANTALLA LCD 46"	\$ 1.00
519200274	TV PANTALLA LCD 46"	\$ 1.00
519200275	TV PANTALLA LCD 46"	\$ 1.00
519200276	TV PANTALLA LCD 46"	\$ 1.00



Relacion de bienes muebles que comprenden su patrimonio cuenta publica 2021 (2do. trimestre)		
Codigo	Descripcion del bien	Valor en Libros
519200277	TV PANTALLA LCD 46"	\$ 1.00
519200278	TV PANTALLA LCD 46"	\$ 1.00
519200279	TV PANTALLA LCD 46"	\$ 1.00
519200281	TV PANTALLA LCD 46"	\$ 1.00
519200282	TV PANTALLA LCD 46"	\$ 1.00
519200283	TV PANTALLA LCD 46"	\$ 1.00
519200284	TV PANTALLA LCD 46"	\$ 1.00
519200285	TV PANTALLA LCD 46"	\$ 1.00
519200286	TV PANTALLA LCD 46"	\$ 1.00
519200287	TV PANTALLA LCD 46"	\$ 1.00
519200288	TV PANTALLA LCD 46"	\$ 1.00
519200289	TV PANTALLA LCD 46"	\$ 1.00
519200290	TV PANTALLA LCD 46"	\$ 1.00
519200291	TV PANTALLA LCD 46"	\$ 1.00
519200292	TV PANTALLA LCD 46"	\$ 1.00
519200293	TV PANTALLA LCD 46"	\$ 1.00
519200294	TV PANTALLA LCD 46"	\$ 1.00
541500015	CAMIONETA FORD RANGER XL CAB I4 TM	\$ 1.00
511103288	ARCHIVERO	\$ 1.00
511103289	ARCHIVERO	\$ 1.00
511103290	ARCHIVERO	\$ 1.00
511103291	ARCHIVERO	\$ 1.00
511103292	ARCHIVERO	\$ 1.00
515300129	Dispositivo SMDR	\$ 1.00
511106946	LOTE DE 50 BANCOS PARA LABORATORIO	\$ 11,020.00
515301632	Impresora para tarjetas	\$ 1.00
541500016	CAMION CHASIS CONTROL DEL. INTERNACIONAL	\$ 1.00
523200006	CAMARA FOTOGRAFICA	\$ 1.00
515301633	COMPUTADORA DE ESCRITORIO	\$ 1.00
515301634	COMPUTADORA DE ESCRITORIO	\$ 1.00
515301635	COMPUTADORA DE ESCRITORIO	\$ 1.00
515301637	COMPUTADORA DE ESCRITORIO	\$ 1.00
515301638	COMPUTADORA DE ESCRITORIO	\$ 1.00
515301639	COMPUTADORA DE ESCRITORIO	\$ 1.00
515301640	COMPUTADORA DE ESCRITORIO	\$ 1.00
515301641	COMPUTADORA DE ESCRITORIO	\$ 1.00
515301642	COMPUTADORA DE ESCRITORIO	\$ 1.00
515301644	COMPUTADORA DE ESCRITORIO	\$ 1.00
515301645	COMPUTADORA DE ESCRITORIO	\$ 1.00
515301647	COMPUTADORA DE ESCRITORIO	\$ 1.00



Relacion de bienes muebles que comprenden su patrimonio cuenta publica 2021 (2do. trimestre)		
Codigo	Descripcion del bien	Valor en Libros
515301650	COMPUTADORA DE ESCRITORIO	\$ 1.00
515301651	COMPUTADORA DE ESCRITORIO	\$ 1.00
515301653	COMPUTADORA DE ESCRITORIO	\$ 1.00
515301654	COMPUTADORA DE ESCRITORIO	\$ 1.00
515301655	COMPUTADORA DE ESCRITORIO	\$ 1.00
515301656	COMPUTADORA DE ESCRITORIO	\$ 1.00
515301658	COMPUTADORA DE ESCRITORIO	\$ 1.00
515301659	COMPUTADORA DE ESCRITORIO	\$ 1.00
515301661	COMPUTADORA DE ESCRITORIO	\$ 1.00
515301662	COMPUTADORA DE ESCRITORIO	\$ 1.00
515301663	COMPUTADORA DE ESCRITORIO	\$ 1.00
515301664	COMPUTADORA DE ESCRITORIO	\$ 1.00
515301665	COMPUTADORA DE ESCRITORIO	\$ 1.00
515301666	COMPUTADORA DE ESCRITORIO	\$ 1.00
515301667	COMPUTADORA DE ESCRITORIO	\$ 1.00
515301668	COMPUTADORA DE ESCRITORIO	\$ 1.00
515301670	COMPUTADORA DE ESCRITORIO	\$ 1.00
515301671	COMPUTADORA DE ESCRITORIO	\$ 1.00
515301672	COMPUTADORA DE ESCRITORIO	\$ 1.00
515301673	COMPUTADORA DE ESCRITORIO	\$ 1.00
515301674	COMPUTADORA DE ESCRITORIO	\$ 1.00
515301675	PAQUETE DE COMUNICACIÓN DE VOZ Y DATOS	\$ 1.00
515301676	COMPUTADORA DE ESCRITORIO	\$ 1.00
515301678	COMPUTADORA DE ESCRITORIO	\$ 1.00
515301680	COMPUTADORA DE ESCRITORIO	\$ 1.00
515301681	COMPUTADORA DE ESCRITORIO	\$ 1.00
515301682	COMPUTADORA DE ESCRITORIO	\$ 1.00
515301683	COMPUTADORA DE ESCRITORIO	\$ 1.00
515301685	COMPUTADORA DE ESCRITORIO	\$ 1.00
515301686	COMPUTADORA DE ESCRITORIO	\$ 1.00
515301687	COMPUTADORA DE ESCRITORIO	\$ 1.00
515301688	COMPUTADORA DE ESCRITORIO	\$ 1.00
515301689	COMPUTADORA DE ESCRITORIO	\$ 1.00
515301690	COMPUTADORA DE ESCRITORIO	\$ 1.00
515301691	COMPUTADORA DE ESCRITORIO	\$ 1.00
515301692	COMPUTADORA DE ESCRITORIO	\$ 1.00
515301693	COMPUTADORA COMPAX ZEUS	\$ 1.00
515301694	COMPUTADORA COMPAX ZEUS	\$ 1.00
515301695	COMPUTADORA COMPAX ZEUS	\$ 1.00
515301696	COMPUTADORA COMPAX ZEUS	\$ 1.00



Relacion de bienes muebles que comprenden su patrimonio cuenta publica 2021 (2do. trimestre)		
Codigo	Descripcion del bien	Valor en Libros
515301697	COMPUTADORA COMPAX ZEUS	\$ 1.00
515301698	COMPUTADORA COMPAX ZEUS	\$ 1.00
515301699	COMPUTADORA COMPAX ZEUS	\$ 1.00
515301700	COMPUTADORA COMPAX ZEUS	\$ 1.00
515301701	COMPUTADORA COMPAX ZEUS	\$ 1.00
515301702	COMPUTADORA COMPAX ZEUS	\$ 1.00
515301703	COMPUTADORA COMPAX ZEUS	\$ 1.00
515301704	COMPUTADORA COMPAX ZEUS	\$ 1.00
515301705	COMPUTADORA COMPAX ZEUS	\$ 1.00
515301706	COMPUTADORA COMPAX ZEUS	\$ 1.00
515301707	COMPUTADORA COMPAX ZEUS	\$ 1.00
515301708	COMPUTADORA COMPAX ZEUS	\$ 1.00
515301709	COMPUTADORA COMPAX ZEUS	\$ 1.00
515301710	COMPUTADORA COMPAX ZEUS	\$ 1.00
515301711	COMPUTADORA COMPAX ZEUS	\$ 1.00
515301712	COMPUTADORA COMPAX ZEUS	\$ 1.00
515301713	COMPUTADORA COMPAX ZEUS	\$ 1.00
515301714	COMPUTADORA COMPAX ZEUS	\$ 1.00
515301715	COMPUTADORA COMPAX ZEUS	\$ 1.00
515301716	COMPUTADORA COMPAX ZEUS	\$ 1.00
515301717	COMPUTADORA COMPAX ZEUS	\$ 1.00
515301718	COMPUTADORA COMPAX ZEUS	\$ 1.00
515301719	COMPUTADORA COMPAX ZEUS	\$ 1.00
515301720	COMPUTADORA COMPAX ZEUS	\$ 1.00
515301721	COMPUTADORA COMPAX ZEUS	\$ 1.00
515301722	COMPUTADORA COMPAX ZEUS	\$ 1.00
515301723	COMPUTADORA COMPAX ZEUS	\$ 1.00
515301724	COMPUTADORA COMPAX ZEUS	\$ 1.00
515301725	COMPUTADORA COMPAX ZEUS	\$ 1.00
515301726	COMPUTADORA COMPAX ZEUS	\$ 1.00
515301727	COMPUTADORA COMPAX ZEUS	\$ 1.00
515301728	COMPUTADORA COMPAX ZEUS	\$ 1.00
515301729	COMPUTADORA COMPAX ZEUS	\$ 1.00
515301730	COMPUTADORA COMPAX ZEUS	\$ 1.00
515301731	COMPUTADORA COMPAX ZEUS	\$ 1.00
515301732	COMPUTADORA COMPAX ZEUS	\$ 1.00
515301733	COMPUTADORA COMPAX ZEUS	\$ 1.00
515301734	COMPUTADORA COMPAX ZEUS	\$ 1.00
515301735	COMPUTADORA COMPAX ZEUS	\$ 1.00
515301736	COMPUTADORA COMPAX ZEUS	\$ 1.00



Relacion de bienes muebles que comprenden su patrimonio  
cuenta publica 2021 (2do. trimestre)

Codigo	Descripción del bien	Valor en Libros
515301737	COMPUTADORA COMPAX ZEUS	\$ 1.00
515301738	COMPUTADORA COMPAX ZEUS	\$ 1.00
515301739	COMPUTADORA COMPAX ZEUS	\$ 1.00
515301740	COMPUTADORA COMPAX ZEUS	\$ 1.00
515301741	COMPUTADORA COMPAX ZEUS	\$ 1.00
515301742	COMPUTADORA COMPAX ZEUS	\$ 1.00
515301743	COMPUTADORA COMPAX ZEUS	\$ 1.00
515301744	COMPUTADORA COMPAX ZEUS	\$ 1.00
515301745	COMPUTADORA COMPAX ZEUS	\$ 1.00
515301746	COMPUTADORA COMPAX ZEUS	\$ 1.00
515301747	COMPUTADORA COMPAX ZEUS	\$ 1.00
515301748	COMPUTADORA COMPAX ZEUS	\$ 1.00
515301749	COMPUTADORA COMPAX ZEUS	\$ 1.00
515301750	COMPUTADORA COMPAX ZEUS	\$ 1.00
515301752	COMPUTADORA COMPAX ZEUS	\$ 1.00
515301754	COMPUTADORA COMPAX ZEUS	\$ 1.00
515301755	COMPUTADORA COMPAX ZEUS	\$ 1.00
515301756	COMPUTADORA COMPAX ZEUS	\$ 1.00
515301757	COMPUTADORA COMPAX ZEUS	\$ 1.00
515301758	COMPUTADORA COMPAX ZEUS	\$ 1.00
515301759	COMPUTADORA COMPAX ZEUS	\$ 1.00
515301760	COMPUTADORA COMPAX ZEUS	\$ 1.00
515301761	COMPUTADORA COMPAX ZEUS	\$ 1.00
515301762	COMPUTADORA COMPAX ZEUS	\$ 1.00
515301763	COMPUTADORA COMPAX ZEUS	\$ 1.00
515301764	COMPUTADORA COMPAX ZEUS	\$ 1.00
515301765	COMPUTADORA COMPAX ZEUS	\$ 1.00
515301766	COMPUTADORA COMPAX ZEUS	\$ 1.00
515301767	COMPUTADORA COMPAX ZEUS	\$ 1.00
515301768	COMPUTADORA COMPAX ZEUS	\$ 1.00
515301769	COMPUTADORA COMPAX ZEUS	\$ 1.00
515301770	COMPUTADORA COMPAX ZEUS	\$ 1.00
515301771	COMPUTADORA COMPAX ZEUS	\$ 1.00
515301772	COMPUTADORA COMPAX ZEUS	\$ 1.00
515301773	COMPUTADORA COMPAX ZEUS	\$ 1.00
515301774	COMPUTADORA COMPAX ZEUS	\$ 1.00
515301775	COMPUTADORA COMPAX ZEUS	\$ 1.00
515301776	COMPUTADORA COMPAX ZEUS	\$ 1.00
515301777	COMPUTADORA COMPAX ZEUS	\$ 1.00
515301778	COMPUTADORA COMPAX ZEUS	\$ 1.00





Relacion de bienes muebles que comprenden su patrimonio cuenta publica 2021 (2do. trimestre)		
Codigo	Descripcion del bien	Valor en Libros
515301779	COMPUTADORA COMPAX ZEUS	\$ 1.00
515301780	COMPUTADORA COMPAX ZEUS	\$ 1.00
515301781	COMPUTADORA COMPAX ZEUS	\$ 1.00
515301782	COMPUTADORA COMPAX ZEUS	\$ 1.00
515301784	COMPUTADORA COMPAX ZEUS	\$ 1.00
515301785	COMPUTADORA COMPAX ZEUS	\$ 1.00
515301786	COMPUTADORA COMPAX ZEUS	\$ 1.00
515301787	COMPUTADORA COMPAX ZEUS	\$ 1.00
515301788	COMPUTADORA COMPAX ZEUS	\$ 1.00
515301789	COMPUTADORA COMPAX ZEUS	\$ 1.00
515301790	COMPUTADORA COMPAX ZEUS	\$ 1.00
515301791	COMPUTADORA COMPAX ZEUS	\$ 1.00
515301792	COMPUTADORA COMPAX ZEUS	\$ 1.00
515301793	COMPUTADORA COMPAX ZEUS	\$ 1.00
515301794	COMPUTADORA COMPAX ZEUS	\$ 1.00
515301795	COMPUTADORA COMPAX ZEUS	\$ 1.00
515301796	COMPUTADORA COMPAX ZEUS	\$ 1.00
515301797	COMPUTADORA COMPAX ZEUS	\$ 1.00
515301798	COMPUTADORA COMPAX ZEUS	\$ 1.00
515301799	COMPUTADORA COMPAX ZEUS	\$ 1.00
515301800	COMPUTADORA COMPAX ZEUS	\$ 1.00
515301801	COMPUTADORA COMPAX ZEUS	\$ 1.00
515301802	COMPUTADORA COMPAX ZEUS	\$ 1.00
515301803	COMPUTADORA COMPAX ZEUS	\$ 1.00
515301804	COMPUTADORA COMPAX ZEUS	\$ 1.00
515301805	COMPUTADORA COMPAX ZEUS	\$ 1.00
515301806	COMPUTADORA COMPAX ZEUS	\$ 1.00
515301807	COMPUTADORA COMPAX ZEUS	\$ 1.00
515301808	COMPUTADORA COMPAX ZEUS	\$ 1.00
515301810	COMPUTADORA COMPAX ZEUS	\$ 1.00
515301811	COMPUTADORA COMPAX ZEUS	\$ 1.00
515301812	COMPUTADORA COMPAX ZEUS	\$ 1.00
515301813	COMPUTADORA COMPAX ZEUS	\$ 1.00
515301814	COMPUTADORA COMPAX ZEUS	\$ 1.00
515301815	COMPUTADORA COMPAX ZEUS	\$ 1.00
515301816	COMPUTADORA COMPAX ZEUS	\$ 1.00
515301817	COMPUTADORA COMPAX ZEUS	\$ 1.00
515301818	COMPUTADORA COMPAX ZEUS	\$ 1.00
515301819	COMPUTADORA COMPAX ZEUS	\$ 1.00
515301820	COMPUTADORA COMPAX ZEUS	\$ 1.00



Relacion de bienes muebles que comprenden su patrimonio  
cuenta publica 2021 (2do. trimestre)

Codigo	Descripcion del bien	Valor en Libros
515301821	COMPUTADORA COMPAX ZEUS	\$ 1.00
515301822	COMPUTADORA COMPAX ZEUS	\$ 1.00
515301823	COMPUTADORA COMPAX ZEUS	\$ 1.00
515301824	COMPUTADORA COMPAX ZEUS	\$ 1.00
515301825	COMPUTADORA COMPAX ZEUS	\$ 1.00
515301826	COMPUTADORA COMPAX ZEUS	\$ 1.00
515301827	COMPUTADORA COMPAX ZEUS	\$ 1.00
515301828	COMPUTADORA COMPAX ZEUS	\$ 1.00
515301829	COMPUTADORA COMPAX ZEUS	\$ 1.00
515301830	COMPUTADORA COMPAX ZEUS	\$ 1.00
515301831	COMPUTADORA COMPAX ZEUS	\$ 1.00
515301832	COMPUTADORA COMPAX ZEUS	\$ 1.00
515301833	COMPUTADORA COMPAX ZEUS	\$ 1.00
515301834	COMPUTADORA COMPAX ZEUS	\$ 1.00
515301835	COMPUTADORA COMPAX ZEUS	\$ 1.00
515301836	COMPUTADORA COMPAX ZEUS	\$ 1.00
515301837	COMPUTADORA COMPAX ZEUS	\$ 1.00
515301838	COMPUTADORA COMPAX ZEUS	\$ 1.00
515301839	COMPUTADORA COMPAX ZEUS	\$ 1.00
515301840	COMPUTADORA COMPAX ZEUS	\$ 1.00
515301841	COMPUTADORA COMPAX ZEUS	\$ 1.00
515301842	COMPUTADORA COMPAX ZEUS	\$ 1.00
515301843	COMPUTADORA COMPAX ZEUS	\$ 1.00
515301844	COMPUTADORA COMPAX ZEUS	\$ 1.00
515301845	COMPUTADORA COMPAX ZEUS	\$ 1.00
515301846	COMPUTADORA COMPAX ZEUS	\$ 1.00
515301847	COMPUTADORA COMPAX ZEUS	\$ 1.00
515301848	COMPUTADORA COMPAX ZEUS	\$ 1.00
515301849	COMPUTADORA COMPAX ZEUS	\$ 1.00
515301850	COMPUTADORA COMPAX ZEUS	\$ 1.00
515301851	COMPUTADORA COMPAX ZEUS	\$ 1.00
515301852	COMPUTADORA COMPAX ZEUS	\$ 1.00
515301853	COMPUTADORA COMPAX ZEUS	\$ 1.00
515301854	COMPUTADORA COMPAX ZEUS	\$ 1.00
515301855	COMPUTADORA COMPAX ZEUS	\$ 1.00
515301856	COMPUTADORA COMPAX ZEUS	\$ 1.00
515301857	COMPUTADORA COMPAX ZEUS	\$ 1.00
515301858	COMPUTADORA COMPAX ZEUS	\$ 1.00
515301859	COMPUTADORA COMPAX ZEUS	\$ 1.00
515301860	COMPUTADORA COMPAX ZEUS	\$ 1.00



Relacion de bienes muebles que comprenden su patrimonio cuenta publica 2021 (2do. trimestre)		
Codigo	Descripcion del bien	Valor en Libros
515301861	COMPUTADORA COMPAX ZEUS	\$ 1.00
515301862	COMPUTADORA COMPAX ZEUS	\$ 1.00
515301863	COMPUTADORA COMPAX ZEUS	\$ 1.00
515301864	COMPUTADORA COMPAX ZEUS	\$ 1.00
515301865	COMPUTADORA COMPAX ZEUS	\$ 1.00
515301866	COMPUTADORA COMPAX ZEUS	\$ 1.00
515301867	COMPUTADORA COMPAX ZEUS	\$ 1.00
515301868	COMPUTADORA COMPAX ZEUS	\$ 1.00
515301869	COMPUTADORA COMPAX ZEUS	\$ 1.00
515301870	COMPUTADORA COMPAX ZEUS	\$ 1.00
515301871	COMPUTADORA COMPAX ZEUS	\$ 1.00
515301872	COMPUTADORA COMPAX ZEUS	\$ 1.00
515301873	COMPUTADORA COMPAX ZEUS	\$ 1.00
515301874	COMPUTADORA COMPAX ZEUS	\$ 1.00
515301875	COMPUTADORA COMPAX ZEUS	\$ 1.00
515301876	COMPUTADORA COMPAX ZEUS	\$ 1.00
515301877	COMPUTADORA COMPAX ZEUS	\$ 1.00
515301878	COMPUTADORA COMPAX ZEUS	\$ 1.00
515301879	COMPUTADORA COMPAX ZEUS	\$ 1.00
515301880	COMPUTADORA COMPAX ZEUS	\$ 1.00
515301881	COMPUTADORA COMPAX ZEUS	\$ 1.00
515301882	COMPUTADORA COMPAX ZEUS	\$ 1.00
515301883	COMPUTADORA COMPAX ZEUS	\$ 1.00
515301884	COMPUTADORA COMPAX ZEUS	\$ 1.00
515301885	COMPUTADORA COMPAX ZEUS	\$ 1.00
515301886	COMPUTADORA COMPAX ZEUS	\$ 1.00
515301887	COMPUTADORA COMPAX ZEUS	\$ 1.00
515301888	COMPUTADORA COMPAX ZEUS	\$ 1.00
515301889	COMPUTADORA COMPAX ZEUS	\$ 1.00
515301890	COMPUTADORA COMPAX ZEUS	\$ 1.00
515301891	COMPUTADORA COMPAX ZEUS	\$ 1.00
515301892	COMPUTADORA COMPAX ZEUS	\$ 1.00
515301913	LAPTOP	\$ 1.00
515301893	TABLE - PC (COMPUTADORA PORTATIL DELL INSPIRON DUO)	\$ 1.00
515301894	COMPUTADORA PORTATIL DELL	\$ 1.00
515301895	COMPUTADORA PORTATIL DELL	\$ 1.00
515301896	SERVIDOR DELL POWER EDGE	\$ 1.00
515301901	IMPRESORA MULTIFUNCIONAL HP PRO	\$ 1.00
515301902	COMPUTADORA PORTATIL DELL PRECISION	\$ 1.00



Relacion de bienes muebles que comprenden su patrimonio cuenta publica 2021 (2do. trimestre)		
Codigo	Descripcion del bien	Valor en Libros
515301903	SERVIDOR DELL POWER EDGE	\$ 1.00
515301904	COMPUTADORA DE ESCRITORIO ENSAMBLADA	\$ 1.00
515301907	COMPUTADORA PORTATIL DELL INSPIRON	\$ 1.00
515301908	COMPUTADORA DE ESCRITORIO ENSAMBLADA	\$ 1.00
511102822	SILLA	\$ 1.00
515301905	COMPUTADORA DE ESCRITORIO ENSAMBLADA	\$ 1.00
515301910	RUTEADOR CON CONEXIÓN A INTERNET	\$ 1.00
566200048	SIMATIC S7-300 CPU 315-2DP C/MPI 256KB	\$ 1.00
566200049	MODULO DIGITAL IN SSM 323 S7-300 C/AISL GALV.	\$ 7,841.60
566200050	MODULO DIGITAL IN SSM 323 S7-300 C/AISL GALV.	\$ 7,841.60
566200051	SIMATIC S7-300 ANALOG MODULESM 334 OPTICALLY	\$ 1.00
566200052	COMUNICACIÓN MODULE S7-300 SIMATIC ST7, TIM 3V-IE	\$ 18,328.00
566200055	TOUCH MULTI PANEL SIMATIC MP 227 10"	\$ 1.00
	MODULO PARA LA IMPRESIÓN DE CERTIFICADOS DE	
591300001	ESTUDIOS PARA LA UTT	\$ 2,320.00
591300002	LICENCIA MI ESCUELA.COM	\$ 230,000.01
591300003	LICENCIA MI ESCUELA.COM	\$ 245,600.00
515301914	SERVIDOR HP ML350T06	\$ 1.00
511105838	LOTE DE 100 MESABANCOS	32,364.00
515301915	COMPUTADORA COMPAX ZEUS	\$ 1.00
515301916	COMPUTADORA COMPAX ZEUS	\$ 1.00
515301917	COMPUTADORA COMPAX ZEUS	\$ 1.00
515301918	COMPUTADORA COMPAX ZEUS	\$ 1.00
515301919	COMPUTADORA COMPAX ZEUS	\$ 1.00
515301920	COMPUTADORA COMPAX ZEUS	\$ 1.00
515301921	COMPUTADORA COMPAX ZEUS	\$ 1.00
515301922	COMPUTADORA COMPAX ZEUS	\$ 1.00
515301923	COMPUTADORA COMPAX ZEUS	\$ 1.00
515301924	COMPUTADORA COMPAX ZEUS	\$ 1.00
515301926	COMPUTADORA COMPAX ZEUS	\$ 1.00
515301927	COMPUTADORA COMPAX ZEUS	\$ 1.00
515301928	COMPUTADORA COMPAX ZEUS	\$ 1.00
515301929	COMPUTADORA COMPAX ZEUS	\$ 1.00
515301930	COMPUTADORA COMPAX ZEUS	\$ 1.00
515301932	COMPUTADORA COMPAX ZEUS	\$ 1.00
515301933	COMPUTADORA COMPAX ZEUS	\$ 1.00
515301934	COMPUTADORA COMPAX ZEUS	\$ 1.00
515301935	COMPUTADORA COMPAX ZEUS	\$ 1.00
515301936	COMPUTADORA COMPAX ZEUS	\$ 1.00



Relacion de bienes muebles que comprenden su patrimonio cuenta publica 2021 (2do. trimestre)		
Codigo	Descripcion del bien	Valor en Libros
515301937	COMPUTADORA COMPAX ZEUS	\$ 1.00
515301938	COMPUTADORA COMPAX ZEUS	\$ 1.00
515301939	COMPUTADORA COMPAX ZEUS	\$ 1.00
515301940	COMPUTADORA COMPAX ZEUS	\$ 1.00
515301941	COMPUTADORA COMPAX ZEUS	\$ 1.00
515301942	COMPUTADORA COMPAX ZEUS	\$ 1.00
515301944	COMPUTADORA COMPAX ZEUS	\$ 1.00
515301945	COMPUTADORA COMPAX ZEUS	\$ 1.00
515301946	COMPUTADORA COMPAX ZEUS	\$ 1.00
515301947	COMPUTADORA COMPAX ZEUS	\$ 1.00
515301948	COMPUTADORA COMPAX ZEUS	\$ 1.00
515301949	COMPUTADORA COMPAX ZEUS	\$ 1.00
515301950	COMPUTADORA COMPAX ZEUS	\$ 1.00
515301951	COMPUTADORA COMPAX ZEUS	\$ 1.00
515301952	COMPUTADORA COMPAX ZEUS	\$ 1.00
515301953	COMPUTADORA COMPAX ZEUS	\$ 1.00
515301954	COMPUTADORA COMPAX ZEUS	\$ 1.00
513100063	INSTRUMENTO FOLKLORICO CHARANGO	\$ 1.00
513100064	INSTRUMENTO FOLKLORICO CUATRO VENEZOLANO	\$ 1.00
515301955	MEMORIA DE ISO DE ROUTER (COMPACT FLASH)	\$ 1.00
515301956	MEMORIA DE ISO DE ROUTER (COMPACT FLASH)	\$ 1.00
515301957	MEMORIA DE ISO DE ROUTER (COMPACT FLASH)	\$ 1.00
	PAQUETE PREMIUM DE EQUIPO DE RUTER, SWITCHEO, Y	
515300132	ACCESORIOS PARA LABORATORIO DE REDES	\$ 1.00
	PAQUETE PREMIUM DE EQUIPO DE RUTER, SWITCHEO, Y	
515300133	ACCESORIOS PARA LABORATORIO DE REDES	\$ 1.00
	PAQUETE PREMIUM DE EQUIPO DE RUTER, SWITCHEO, Y	
515300134	ACCESORIOS PARA LABORATORIO DE REDES	\$ 1.00
	PAQUETE PREMIUM DE EQUIPO DE RUTER, SWITCHEO, Y	
515300135	ACCESORIOS PARA LABORATORIO DE REDES	\$ 1.00
	PAQUETE PREMIUM DE EQUIPO DE RUTER, SWITCHEO, Y	
515300136	ACCESORIOS PARA LABORATORIO DE REDES	\$ 1.00
	PAQUETE PREMIUM DE EQUIPO DE RUTER, SWITCHEO, Y	
515300137	ACCESORIOS PARA LABORATORIO DE REDES	\$ 1.00
	PAQUETE PREMIUM DE EQUIPO DE RUTER, SWITCHEO, Y	
515300138	ACCESORIOS PARA LABORATORIO DE REDES	\$ 1.00
	PAQUETE PREMIUM DE EQUIPO DE RUTER, SWITCHEO, Y	
515300139	ACCESORIOS PARA LABORATORIO DE REDES	\$ 1.00
	PAQUETE PREMIUM DE EQUIPO DE RUTER, SWITCHEO, Y	
515300140	ACCESORIOS PARA LABORATORIO DE REDES	\$ 1.00



Relacion de bienes muebles que comprenden su patrimonio cuenta publica 2021 (2do. trimestre)		
Codigo	Descripcion del bien	Valor en Libros
	PAQUETE PREMIUM DE EQUIPO DE RUTER, SWITCHEO, Y	
515300141	ACCESORIOS PARA LABORATORIO DE REDES	\$ 1.00
515300131	KIT P/ FOTOGRAFIA E IMPRESIÓN PARA GAFETES	\$ 1.00
515301959	SISTEMA DE ENTRENAMIENTO Y MEDICION DE ATENAS	\$ 1.00
515301960	PROYECTOR DE VIDEO	\$ 1.00
515301961	PROYECTOR DE VIDEO	\$ 1.00
515301962	PROYECTOR DE VIDEO	\$ 1.00
515301963	PROYECTOR DE VIDEO	\$ 1.00
515301964	ROUTER INALAMBRICO BANDA DUAL CON PUERTO GIGABIT	\$ 1.00
515301971	ROUTER INALAMBRICO BANDA DUAL CON PUERTO GIGABIT	\$ 1.00
566200007	KIT VERIFICADOR DE CABLEADO ESTRUCTURADO	\$ 14,125.32
566200008	KIT VERIFICADOR DE CABLEADO ESTRUCTURADO	\$ 14,125.32
515301977	COMPUTADORA COMPAX ZEUS	\$ 1.00
515301978	COMPUTADORA COMPAX ZEUS	\$ 1.00
515301979	COMPUTADORA COMPAX ZEUS	\$ 1.00
515301980	COMPUTADORA COMPAX ZEUS	\$ 1.00
515301981	COMPUTADORA COMPAX ZEUS	\$ 1.00
515301982	COMPUTADORA COMPAX ZEUS	\$ 1.00
515301983	COMPUTADORA COMPAX ZEUS	\$ 1.00
515301984	COMPUTADORA COMPAX ZEUS	\$ 1.00
591300005	SOFTWARE TABLERO DE COMANDO	\$ 2,558.01
511103293	MESA PARA LABORATORIO	\$ 1.00
511103294	MESA PARA LABORATORIO	\$ 1.00
511103295	MESA PARA LABORATORIO	\$ 1.00
511103296	MESA PARA LABORATORIO	\$ 1.00
511103297	MESA PARA LABORATORIO	\$ 1.00
511103298	MESA PARA LABORATORIO	\$ 1.00
511103299	MESA PARA LABORATORIO	\$ 1.00
511103300	MESA PARA LABORATORIO	\$ 1.00
511103301	MESA PARA LABORATORIO	\$ 1.00
511103302	MESA PARA LABORATORIO	\$ 1.00
511103303	MESA PARA LABORATORIO	\$ 1.00
511103304	MESA PARA LABORATORIO	\$ 1.00
511103305	MESA PARA LABORATORIO	\$ 1.00
511103306	MESA PARA LABORATORIO	\$ 1.00
511103307	MESA PARA LABORATORIO	\$ 1.00
511103308	MESA PARA LABORATORIO	\$ 1.00
511103310	MESA PARA LABORATORIO	\$ 1.00



Relacion de bienes muebles que comprenden su patrimonio cuenta publica 2021 (2do. trimestre)		
Codigo	Descripcion del bien	Valor en Libros
511103311	MESA PARA LABORATORIO	\$ 1.00
511103312	MESA PARA LABORATORIO	\$ 1.00
511103313	MESA PARA LABORATORIO	\$ 1.00
511103314	MESA PARA LABORATORIO	\$ 1.00
511103315	MESA PARA LABORATORIO	\$ 1.00
511103317	MESA PARA LABORATORIO	\$ 1.00
511103318	MESA PARA LABORATORIO	\$ 1.00
511103319	MESA PARA LABORATORIO	\$ 1.00
511103320	MESA PARA LABORATORIO	\$ 1.00
511103321	MESA PARA LABORATORIO	\$ 1.00
511103325	SILLA PARA LABORATORIO DE TELECOMUNICACIONES	\$ 1.00
511103327	SILLA PARA LABORATORIO DE TELECOMUNICACIONES	\$ 1.00
511103338	SILLA PARA LABORATORIO DE TELECOMUNICACIONES	\$ 1.00
511103344	SILLA PARA LABORATORIO DE TELECOMUNICACIONES	\$ 1.00
511103345	SILLA PARA LABORATORIO DE TELECOMUNICACIONES	\$ 1.00
511103346	SILLA PARA LABORATORIO DE TELECOMUNICACIONES	\$ 1.00
511103347	SILLA PARA LABORATORIO DE TELECOMUNICACIONES	\$ 1.00
511103349	SILLA PARA LABORATORIO DE TELECOMUNICACIONES	\$ 1.00
511103351	SILLA PARA LABORATORIO DE TELECOMUNICACIONES	\$ 1.00
511103354	SILLA PARA LABORATORIO DE TELECOMUNICACIONES	\$ 1.00
511103355	SILLA PARA LABORATORIO DE TELECOMUNICACIONES	\$ 1.00
511103358	SILLA PARA LABORATORIO DE TELECOMUNICACIONES	\$ 1.00
511103362	SILLA PARA LABORATORIO DE TELECOMUNICACIONES	\$ 1.00
511103364	SILLA PARA LABORATORIO DE TELECOMUNICACIONES	\$ 1.00
511103366	SILLA PARA LABORATORIO DE TELECOMUNICACIONES	\$ 1.00
511103369	SILLA PARA LABORATORIO DE TELECOMUNICACIONES	\$ 1.00
511103371	SILLA PARA LABORATORIO DE TELECOMUNICACIONES	\$ 1.00
511103374	SILLA PARA LABORATORIO DE TELECOMUNICACIONES	\$ 1.00
511103376	SILLA PARA LABORATORIO DE TELECOMUNICACIONES	\$ 1.00
511103377	SILLA PARA LABORATORIO DE TELECOMUNICACIONES	\$ 1.00
511103378	SILLA PARA LABORATORIO DE TELECOMUNICACIONES	\$ 1.00
511103379	SILLA PARA LABORATORIO DE TELECOMUNICACIONES	\$ 1.00
511103381	SILLA PARA LABORATORIO DE TELECOMUNICACIONES	\$ 1.00
511103382	SILLA PARA LABORATORIO DE TELECOMUNICACIONES	\$ 1.00
511103384	SILLA PARA LABORATORIO DE TELECOMUNICACIONES	\$ 1.00
511103385	SILLA PARA LABORATORIO DE TELECOMUNICACIONES	\$ 1.00
511103386	SILLA PARA LABORATORIO DE TELECOMUNICACIONES	\$ 1.00
511103387	SILLA PARA LABORATORIO DE TELECOMUNICACIONES	\$ 1.00
511103388	SILLA PARA LABORATORIO DE TELECOMUNICACIONES	\$ 1.00
511103389	SILLA PARA LABORATORIO DE TELECOMUNICACIONES	\$ 1.00



Relacion de bienes muebles que comprenden su patrimonio cuenta publica 2021 (2do. trimestre)		
Codigo	Descripcion del bien	Valor en Libros
511103390	SILLA PARA LABORATORIO DE TELECOMUNICACIONES	\$ 1.00
511103392	SILLA PARA LABORATORIO DE TELECOMUNICACIONES	\$ 1.00
511103393	SILLA PARA LABORATORIO DE TELECOMUNICACIONES	\$ 1.00
511103395	SILLA PARA LABORATORIO DE TELECOMUNICACIONES	\$ 1.00
511103396	SILLA PARA LABORATORIO DE TELECOMUNICACIONES	\$ 1.00
511103398	SILLA PARA LABORATORIO DE TELECOMUNICACIONES	\$ 1.00
511103399	SILLA PARA LABORATORIO DE TELECOMUNICACIONES	\$ 1.00
511103401	SILLA PARA LABORATORIO DE TELECOMUNICACIONES	\$ 1.00
511103402	SILLA PARA LABORATORIO DE TELECOMUNICACIONES	\$ 1.00
511103408	SILLA PARA LABORATORIO DE TELECOMUNICACIONES	\$ 1.00
511103409	SILLA PARA LABORATORIO DE TELECOMUNICACIONES	\$ 1.00
511103411	SILLA PARA LABORATORIO DE TELECOMUNICACIONES	\$ 1.00
511103412	SILLA PARA LABORATORIO DE TELECOMUNICACIONES	\$ 1.00
511103413	MESA PARA CENTRO DE COMPUTO CON CANASTILLA DE SEGURIDAD	\$ 1.00
511103414	MESA PARA CENTRO DE COMPUTO CON CANASTILLA DE SEGURIDAD	\$ 1.00
511103415	MESA PARA CENTRO DE COMPUTO CON CANASTILLA DE SEGURIDAD	\$ 1.00
511103416	MESA PARA CENTRO DE COMPUTO CON CANASTILLA DE SEGURIDAD	\$ 1.00
511103417	MESA PARA CENTRO DE COMPUTO CON CANASTILLA DE SEGURIDAD	\$ 1.00
511103418	MESA PARA CENTRO DE COMPUTO CON CANASTILLA DE SEGURIDAD	\$ 1.00
511103419	MESA PARA CENTRO DE COMPUTO CON CANASTILLA DE SEGURIDAD	\$ 1.00
511103420	MESA PARA CENTRO DE COMPUTO CON CANASTILLA DE SEGURIDAD	\$ 1.00
511103421	MESA PARA CENTRO DE COMPUTO CON CANASTILLA DE SEGURIDAD	\$ 1.00
511103422	MESA PARA CENTRO DE COMPUTO CON CANASTILLA DE SEGURIDAD	\$ 1.00
511103423	MESA PARA CENTRO DE COMPUTO CON CANASTILLA DE SEGURIDAD	\$ 1.00
511103424	MESA PARA CENTRO DE COMPUTO CON CANASTILLA DE SEGURIDAD	\$ 1.00
511103425	MESA PARA CENTRO DE COMPUTO CON CANASTILLA DE SEGURIDAD	\$ 1.00





Relacion de bienes muebles que comprenden su patrimonio cuenta publica 2021 (2do. trimestre)		
Codigo	Descripcion del bien	Valor en Libros
511103426	MESA PARA CENTRO DE COMPUTO CON CANASTILLA DE SEGURIDAD	\$ 1.00
511103427	MESA PARA CENTRO DE COMPUTO CON CANASTILLA DE SEGURIDAD	\$ 1.00
511103429	MESA PARA CENTRO DE COMPUTO CON CANASTILLA DE SEGURIDAD	\$ 1.00
511103430	MESA PARA CENTRO DE COMPUTO CON CANASTILLA DE SEGURIDAD	\$ 1.00
511103431	MESA PARA CENTRO DE COMPUTO CON CANASTILLA DE SEGURIDAD	\$ 1.00
511103432	MESA PARA CENTRO DE COMPUTO CON CANASTILLA DE SEGURIDAD	\$ 1.00
511103433	MESA PARA CENTRO DE COMPUTO CON CANASTILLA DE SEGURIDAD	\$ 1.00
511103434	MESA PARA CENTRO DE COMPUTO CON CANASTILLA DE SEGURIDAD	\$ 1.00
511103435	MESA PARA CENTRO DE COMPUTO CON CANASTILLA DE SEGURIDAD	\$ 1.00
511103436	MESA PARA CENTRO DE COMPUTO CON CANASTILLA DE SEGURIDAD	\$ 1.00
511103437	MESA PARA CENTRO DE COMPUTO CON CANASTILLA DE SEGURIDAD	\$ 1.00
511103438	MESA PARA CENTRO DE COMPUTO CON CANASTILLA DE SEGURIDAD	\$ 1.00
511103439	MESA PARA CENTRO DE COMPUTO CON CANASTILLA DE SEGURIDAD	\$ 1.00
511103440	MESA PARA CENTRO DE COMPUTO CON CANASTILLA DE SEGURIDAD	\$ 1.00
511103441	MESA PARA CENTRO DE COMPUTO CON CANASTILLA DE SEGURIDAD	\$ 1.00
511105977	ESTANTERIA PARA LABORATORIO	\$ 33,945.51
511105978	MESA PARA LABORATORIO	\$ 1.00
511105980	MESA PARA LABORATORIO	\$ 1.00
511105981	MESA PARA LABORATORIO	\$ 1.00
511105982	MESA PARA LABORATORIO	\$ 1.00
511105983	SILLA PARA LABORATORIO DE TELECOMUNICACIONES	\$ 1.00
511105984	SILLA PARA LABORATORIO DE TELECOMUNICACIONES	\$ 1.00
511105987	SILLA PARA LABORATORIO DE TELECOMUNICACIONES	\$ 1.00
511105988	SILLA PARA LABORATORIO DE TELECOMUNICACIONES	\$ 1.00
511105989	SILLA PARA LABORATORIO DE TELECOMUNICACIONES	\$ 1.00



Relacion de bienes muebles que comprenden su patrimonio cuenta publica 2021 (2do. trimestre)		
Codigo	Descripcion del bien	Valor en Libros
511105990	SILLA PARA LABORATORIO DE TELECOMUNICACIONES	\$ 1.00
511105991	SILLA PARA LABORATORIO DE TELECOMUNICACIONES	\$ 1.00
511105992	SILLA PARA LABORATORIO DE TELECOMUNICACIONES	\$ 1.00
511105993	SILLA PARA LABORATORIO DE TELECOMUNICACIONES	\$ 1.00
511105994	SILLA PARA LABORATORIO DE TELECOMUNICACIONES	\$ 1.00
511105995	SILLA PARA LABORATORIO DE TELECOMUNICACIONES	\$ 1.00
511105996	SILLA PARA LABORATORIO DE TELECOMUNICACIONES	\$ 1.00
511105997	SILLA PARA LABORATORIO DE TELECOMUNICACIONES	\$ 1.00
511105998	SILLA PARA LABORATORIO DE TELECOMUNICACIONES	\$ 1.00
511106000	SILLA PARA LABORATORIO DE TELECOMUNICACIONES	\$ 1.00
511106004	SILLA PARA LABORATORIO DE TELECOMUNICACIONES	\$ 1.00
511106006	SILLA PARA LABORATORIO DE TELECOMUNICACIONES	\$ 1.00
511106008	SILLA PARA LABORATORIO DE TELECOMUNICACIONES	\$ 1.00
	MESA PARA CENTRO DE COMPUTO CON CANASTILLA DE	
511106013	SEGURIDAD	\$ 1.00
	MESA PARA CENTRO DE COMPUTO CON CANASTILLA DE	
511106014	SEGURIDAD	\$ 1.00
	MESA PARA CENTRO DE COMPUTO CON CANASTILLA DE	
511106015	SEGURIDAD	\$ 1.00
	MESA PARA CENTRO DE COMPUTO CON CANASTILLA DE	
511106016	SEGURIDAD	\$ 1.00
	MESA PARA CENTRO DE COMPUTO CON CANASTILLA DE	
511106017	SEGURIDAD	\$ 1.00
	MESA PARA CENTRO DE COMPUTO CON CANASTILLA DE	
511106018	SEGURIDAD	\$ 1.00
	MESA PARA CENTRO DE COMPUTO CON CANASTILLA DE	
511106019	SEGURIDAD	\$ 1.00
	MESA PARA CENTRO DE COMPUTO CON CANASTILLA DE	
511106020	SEGURIDAD	\$ 1.00
	MESA PARA CENTRO DE COMPUTO CON CANASTILLA DE	
511106021	SEGURIDAD	\$ 1.00
	MESA PARA CENTRO DE COMPUTO CON CANASTILLA DE	
511106022	SEGURIDAD	\$ 1.00
	MESA PARA CENTRO DE COMPUTO CON CANASTILLA DE	
511106023	SEGURIDAD	\$ 1.00
	MESA PARA CENTRO DE COMPUTO CON CANASTILLA DE	
511106024	SEGURIDAD	\$ 1.00
	MESA PARA CENTRO DE COMPUTO CON CANASTILLA DE	
511106025	SEGURIDAD	\$ 1.00



Relacion de bienes muebles que comprenden su patrimonio cuenta publica 2021 (2do. trimestre)		
Codigo	Descripcion del bien	Valor en Libros
	MESA PARA CENTRO DE COMPUTO CON CANASTILLA DE	
511106026	SEGURIDAD	\$ 1.00
515300001	ANALIZADOR DE ESPECTRO	\$ 1.00
515301974	COMPUTADORA LAPTOP DELL XP15	\$ 1.00
515301975	PROYECTOR DELL	\$ 1.00
	ESTACIÓN DE BANDA BASE CON FRECUENCIA CONFIGURABLE	\$ 1.00
515301985	Y POTENCIA DE TRANSMISIÓN DE 100 MILI WATTS	
515301986	PROYECTOR DE VIDEO	\$ 1.00
515302002	NO BREAK APC SMART UPS	\$ 1.00
515302003	NO BREAK APC SMART UPS	\$ 1.00
515302004	NO BREAK APC SMART UPS	\$ 1.00
567400001	ESCALERA TIJERA 4 PELDAÑOS DE ALUMINIO	\$ 1.00
567400002	ESCALERA TIJERA 4 PELDAÑOS DE ALUMINIO	\$ 1.00
511106947	ESCRITORIO	\$ 1.00
511106948	ESCRITORIO	\$ 1.00
511106949	ESCRITORIO	\$ 1.00
511106950	ESCRITORIO	\$ 1.00
511106951	ESCRITORIO	\$ 1.00
511106952	ESCRITORIO	\$ 1.00
511106953	ESCRITORIO	\$ 1.00
511106954	ESCRITORIO	\$ 1.00
511106955	ESCRITORIO	\$ 1.00
511106956	ESCRITORIO	\$ 1.00
511106957	ESCRITORIO	\$ 1.00
511106958	ESCRITORIO	\$ 1.00
511106959	ESCRITORIO	\$ 1.00
511106960	ESCRITORIO	\$ 1.00
511106961	ESCRITORIO	\$ 1.00
511106962	ESCRITORIO	\$ 1.00
511106963	ESCRITORIO	\$ 1.00
511106964	ESCRITORIO	\$ 1.00
511106965	ESCRITORIO	\$ 1.00
511106966	ESCRITORIO	\$ 1.00
511106967	ESCRITORIO	\$ 1.00
511106968	ESCRITORIO	\$ 1.00
511106969	ESCRITORIO	\$ 1.00
511106970	ESCRITORIO	\$ 1.00
511106971	ESCRITORIO	\$ 1.00
511106972	ESCRITORIO	\$ 1.00



Relacion de bienes muebles que comprenden su patrimonio  
cuenta publica 2021 (2do. trimestre)

Codigo	Descripcion del bien	Valor en Libros
511106973	ESCRITORIO	\$ 1.00
511106974	ESCRITORIO	\$ 1.00
511106975	ESCRITORIO	\$ 1.00
511106976	ESCRITORIO	\$ 1.00
511106977	ESCRITORIO	\$ 1.00
511106978	ESCRITORIO	\$ 1.00
511106979	ESCRITORIO	\$ 1.00
511106980	ESCRITORIO	\$ 1.00
511106981	ESCRITORIO	\$ 1.00
511106982	ESCRITORIO	\$ 1.00
511106983	ESCRITORIO	\$ 1.00
511106984	ESCRITORIO	\$ 1.00
511106985	ESCRITORIO	\$ 1.00
511106986	ESCRITORIO	\$ 1.00
511106987	ESCRITORIO	\$ 1.00
511106988	ESCRITORIO	\$ 1.00
511106989	ESCRITORIO	\$ 1.00
511106990	ESCRITORIO	\$ 1.00
511106991	ESCRITORIO	\$ 1.00
511106992	ESCRITORIO	\$ 1.00
511106993	ESCRITORIO	\$ 1.00
511106994	ESCRITORIO	\$ 1.00
511106995	ESCRITORIO	\$ 1.00
511106996	ESCRITORIO	\$ 1.00
511106997	SILLA	\$ 1.00
511106998	SILLA	\$ 1.00
511106999	SILLA	\$ 1.00
511107000	SILLA	\$ 1.00
511107001	SILLA	\$ 1.00
511107002	SILLA	\$ 1.00
511107003	SILLA	\$ 1.00
511107004	SILLA	\$ 1.00
511107005	SILLA	\$ 1.00
511107007	SILLA	\$ 1.00
511107008	SILLA	\$ 1.00
511107009	SILLA	\$ 1.00
511107010	SILLA	\$ 1.00
511107011	SILLA	\$ 1.00
511107012	SILLA	\$ 1.00
511107013	SILLA	\$ 1.00



Relacion de bienes muebles que comprenden su patrimonio cuenta publica 2021 (2do. trimestre)		
Codigo	Descripcion del bien	Valor en Libros
511107014	SILLA	\$ 1.00
511107015	SILLA	\$ 1.00
511107016	SILLA	\$ 1.00
511107017	SILLA	\$ 1.00
511107018	SILLA	\$ 1.00
511107019	SILLA	\$ 1.00
511107020	SILLA	\$ 1.00
511107021	SILLA	\$ 1.00
511107022	SILLA	\$ 1.00
511107023	SILLA	\$ 1.00
511107024	SILLA	\$ 1.00
511107025	SILLA	\$ 1.00
511107026	SILLA	\$ 1.00
511107027	SILLA	\$ 1.00
511107028	SILLA	\$ 1.00
511107029	SILLA	\$ 1.00
511107030	SILLA	\$ 1.00
511107031	SILLA	\$ 1.00
511107032	SILLA	\$ 1.00
511107033	SILLA	\$ 1.00
511107034	SILLA	\$ 1.00
511107035	SILLA	\$ 1.00
511107036	SILLA	\$ 1.00
511107037	SILLA	\$ 1.00
511107038	SILLA	\$ 1.00
511107039	SILLA	\$ 1.00
511107040	SILLA	\$ 1.00
511107041	SILLA	\$ 1.00
511107043	SILLA	\$ 1.00
511107044	SILLA	\$ 1.00
511107045	SILLA	\$ 1.00
511107046	SILLA	\$ 1.00
511107047	PIZARRON	\$ 1.00
511107048	PIZARRON	\$ 1.00
511107049	PIZARRON	\$ 1.00
511107050	PIZARRON	\$ 1.00
511107055	PIZARRON	\$ 1.00
511107056	PIZARRON	\$ 1.00
511107059	PIZARRON	\$ 1.00
511107060	PIZARRON	\$ 1.00



Relación de bienes muebles que comprenden su patrimonio cuenta publica 2021 (2do. trimestre)		
Codigo	Descripcion del bien	Valor en Libros
511107061	ESCRITORIO	\$ 1.00
511107062	ESCRITORIO	\$ 1.00
511107063	ESCRITORIO	\$ 1.00
511107064	ESCRITORIO	\$ 1.00
511107065	ESCRITORIO	\$ 1.00
511107066	ESCRITORIO	\$ 1.00
511107067	ESCRITORIO	\$ 1.00
511107068	ESCRITORIO	\$ 1.00
511107070	ESCRITORIO	\$ 1.00
511107071	SILLA	\$ 1.00
511107073	SILLA	\$ 1.00
511107074	SILLA	\$ 1.00
511107075	SILLA	\$ 1.00
511107076	SILLA	\$ 1.00
511107077	SILLA	\$ 1.00
511107078	SILLA	\$ 1.00
511107079	SILLA	\$ 1.00
511107080	SILLA	\$ 1.00
511107081	ESCRITORIO DOBLE PARA SECRETARIAS	\$ 4,219.66
511107082	SILLA OPERATIVA	\$ 1.00
511107083	SILLA OPERATIVA	\$ 1.00
511107084	MODULO OFICINA DE DIRECTOR	\$ 10,883.25
511107085	SILLON EJECUTIVO	\$ 1.00
511107086	SILLA DE VISITA	\$ 1.00
511107087	SILLA DE VISITA	\$ 1.00
511107088	SALA DE JUNTAS DEL DIRECTOR	\$ 11,295.89
511107090	MESA LATERAL PARA OFICINA DEL DIRECTOR	\$ 1.00
511107091	ESCRITORIO DE PROFESORES	\$ 1.00
511107093	ESCRITORIO DE PROFESORES	\$ 1.00
511107094	ESCRITORIO DE PROFESORES	\$ 1.00
511107095	ESCRITORIO DE PROFESORES	\$ 1.00
511107096	ESCRITORIO DE PROFESORES	\$ 1.00
511107097	ESCRITORIO DE PROFESORES	\$ 1.00
511107098	SILLON SEMIEJECUTIVO	\$ 1.00
511107099	SILLON SEMIEJECUTIVO	\$ 1.00
511107100	SILLON SEMIEJECUTIVO	\$ 1.00
511107101	SILLON SEMIEJECUTIVO	\$ 1.00
511107102	SILLON SEMIEJECUTIVO	\$ 1.00
511107103	SILLON SEMIEJECUTIVO	\$ 1.00
511107104	SILLON SEMIEJECUTIVO	\$ 1.00



Relacion de bienes muebles que comprenden su patrimonio cuenta publica 2021 (2do. trimestre)		
Codigo	Descripcion del bien	Valor en Libros
511107105	SILLA DE VISITA	\$ 1.00
511107106	SILLA DE VISITA	\$ 1.00
511107107	SILLA DE VISITA	\$ 1.00
511107108	SILLA DE VISITA	\$ 1.00
511107109	SILLA DE VISITA	\$ 1.00
511107110	SILLA DE VISITA	\$ 1.00
511107111	SILLA DE VISITA	\$ 1.00
511107112	SILLA DE VISITA	\$ 1.00
511107113	SILLA DE VISITA	\$ 1.00
511107114	SILLA DE VISITA	\$ 1.00
511107115	SILLA DE VISITA	\$ 1.00
511107116	SILLA DE VISITA	\$ 1.00
511107117	SILLA DE VISITA	\$ 1.00
511107119	MESA PARA IMPRESORA	\$ 1.00
511107120	MESA PARA IMPRESORA	\$ 1.00
511107121	MESA PARA IMPRESORA	\$ 1.00
511107122	MESA PARA IMPRESORA	\$ 1.00
511107123	ESCRITORIO PARA CUBICULO	\$ 1.00
511107125	SILLON SEMIEJECUTIVO	\$ 1.00
511107126	SILLON SEMIEJECUTIVO	\$ 1.00
511107131	ARCHIVERO VERTICAL DE 3 GAVETAS	\$ 1.00
511107132	ARCHIVERO VERTICAL DE 3 GAVETAS	\$ 1.00
511107133	ARCHIVERO VERTICAL DE 3 GAVETAS	\$ 1.00
511107134	ARCHIVERO VERTICAL DE 3 GAVETAS	\$ 1.00
511107135	ARCHIVERO VERTICAL DE 3 GAVETAS	\$ 1.00
511107136	ARCHIVERO VERTICAL DE 3 GAVETAS	\$ 1.00
511107137	ARCHIVERO VERTICAL DE 3 GAVETAS	\$ 1.00
511107138	ARCHIVERO VERTICAL DE 3 GAVETAS	\$ 1.00
511107139	ARCHIVERO VERTICAL DE 3 GAVETAS	\$ 1.00
511107140	SOFA DE TRES PLAZAS TAPIZADO EN TELA	\$ 1.00
511107141	SOFA DE TRES PLAZAS TAPIZADO EN TELA	\$ 1.00
511107142	SILLA TAPIZADO EN TELA PARA OFICINA DEL DIRECTOR	\$ 1.00
511107143	CESTO DE BASURA	\$ 1.00
511107147	CESTO DE BASURA	\$ 1.00
511107150	CESTO DE BASURA	\$ 1.00
511107154	CESTO DE BASURA	\$ 1.00
511107155	CESTO DE BASURA	\$ 1.00
511107158	CESTO DE BASURA	\$ 1.00
511107159	CESTO DE BASURA	\$ 1.00
511107161	CESTO DE BASURA	\$ 1.00



Relacion de bienes muebles que comprenden su patrimonio cuenta publica 2021 (2do. trimestre)		
Codigo	Descripción del bien	Valor en Libros
511107164	CESTO DE BASURA	\$ 1.00
511107165	CESTO DE BASURA	\$ 1.00
511107166	CESTO DE BASURA	\$ 1.00
511107170	CESTO DE BASURA	\$ 1.00
511107171	CESTO DE BASURA	\$ 1.00
511107172	CESTO DE BASURA	\$ 1.00
511107392	SILLA	\$ 1.00
519100045	TELEVISIÓN DE PLASMA	\$ 1.00
519100046	TELEVISION DE PLASMA	\$ 1.00
519100047	TELEVISION DE PLASMA	\$ 1.00
519100048	TELEVISION DE PLASMA	\$ 1.00
519100049	TELEVISION DE PLASMA	\$ 1.00
519100050	TELEVISION DE PLASMA	\$ 1.00
519100051	TELEVISION DE PLASMA	\$ 1.00
519100052	TELEVISION DE PLASMA	\$ 1.00
519100053	TELEVISION DE PLASMA	\$ 1.00
519100054	TELEVISION DE PLASMA	\$ 1.00
519100055	TELEVISION DE PLASMA	\$ 1.00
519100056	TELEVISION DE PLASMA	\$ 1.00
519100057	TELEVISION DE PLASMA	\$ 1.00
519100058	TELEVISION DE PLASMA	\$ 1.00
541500018	VAN EXPRESS	\$ 1.00
	SOFTWARE SIMULADOR DE NEGOCIOS LABSAG NEGOCIOS V	
591300064	4.0 2013	\$ 4,715.18
511107477	SILLA DE VISITA	\$ 1.00
511107478	SILLA DE VISITA	\$ 1.00
511107479	SILLA DE VISITA	\$ 1.00
511107480	SILLA DE VISITA	\$ 1.00
511107481	SILLA DE VISITA	\$ 1.00
511107482	SILLA DE VISITA	\$ 1.00
511107483	SILLA DE VISITA	\$ 1.00
511107484	SILLA DE VISITA	\$ 1.00
511107485	SILLA DE VISITA	\$ 1.00
511107486	SILLA DE VISITA	\$ 1.00
511107487	SILLA DE VISITA	\$ 1.00
511107488	SILLA DE VISITA	\$ 1.00
511107489	SILLA DE VISITA	\$ 1.00
511107490	SILLA DE VISITA	\$ 1.00
511107491	SILLA DE VISITA	\$ 1.00
511107492	SILLA DE VISITA	\$ 1.00





Relacion de bienes muebles que comprenden su patrimonio cuenta publica 2021 (2do. trimestre)		
Codigo	Descripcion del bien	Valor en Libros
511107493	SILLA DE VISITA	\$ 1.00
511107494	SILLA DE VISITA	\$ 1.00
511107495	SILLA DE VISITA	\$ 1.00
511107496	SILLA DE VISITA	\$ 1.00
511107497	SILLA DE VISITA	\$ 1.00
511107498	SILLA DE VISITA	\$ 1.00
511107499	SILLA DE VISITA	\$ 1.00
511107500	SILLA DE VISITA	\$ 1.00
511107501	SILLA DE VISITA	\$ 1.00
511107502	SILLA DE VISITA	\$ 1.00
511107503	SILLA DE VISITA	\$ 1.00
511107504	SILLA DE VISITA	\$ 1.00
511107505	SILLA DE VISITA	\$ 1.00
511107506	SILLA DE VISITA	\$ 1.00
511107507	SILLA DE VISITA	\$ 1.00
511107508	SILLA DE VISITA	\$ 1.00
511107509	SILLA DE VISITA	\$ 1.00
511107510	SILLA DE VISITA	\$ 1.00
511107511	SILLA DE VISITA	\$ 1.00
511107512	SILLA DE VISITA	\$ 1.00
511107513	SILLA DE VISITA	\$ 1.00
511107514	SILLA DE VISITA	\$ 1.00
511107515	SILLA DE VISITA	\$ 1.00
511107516	SILLA DE VISITA	\$ 1.00
511107517	SILLA DE VISITA	\$ 1.00
511107518	SILLA DE VISITA	\$ 1.00
511107519	SILLA DE VISITA	\$ 1.00
511107520	SILLA DE VISITA	\$ 1.00
511107521	SILLA DE VISITA	\$ 1.00
511107522	SILLA DE VISITA	\$ 1.00
511107523	SILLA DE VISITA	\$ 1.00
511107524	SILLA DE VISITA	\$ 1.00
511107525	SILLA DE VISITA	\$ 1.00
511107526	SILLA DE VISITA	\$ 1.00
511107527	SILLA DE VISITA	\$ 1.00
511107528	SILLA DE VISITA	\$ 1.00
511107529	SILLA DE VISITA	\$ 1.00
511107530	SILLA DE VISITA	\$ 1.00
511107531	SILLA DE VISITA	\$ 1.00
511107532	SILLA DE VISITA	\$ 1.00



Relacion de bienes muebles que comprenden su patrimonio cuenta publica 2021 (2do. trimestre)		
Codigo	Descripcion del bien	Valor en Libros
511107533	SILLA DE VISITA	\$ 1.00
511107534	SILLA DE VISITA	\$ 1.00
515302161	IMPRESORA DE ETIQUETAS	\$ 1.00
515302162	IMPRESORA DE ETIQUETAS	\$ 1.00
	RACK PORTA EQUIPOS DE 19" CON BASE TIPO L PARA	
567100004	ANCLAR	\$ 1.00
	RACK PORTA EQUIPOS DE 19" CON BASE TIPO L PARA	
567100005	ANCLAR	\$ 1.00
	RACK PORTA EQUIPOS DE 19" CON BASE TIPO L PARA	
567100006	ANCLAR	\$ 1.00
	RACK PORTA EQUIPOS DE 19" CON BASE TIPO L PARA	
567100007	ANCLAR	\$ 1.00
	RACK PORTA EQUIPOS DE 19" CON BASE TIPO L PARA	
567100008	ANCLAR	\$ 1.00
	RACK PORTA EQUIPOS DE 19" CON BASE TIPO L PARA	
567100009	ANCLAR	\$ 1.00
	RACK PORTA EQUIPOS DE 19" CON BASE TIPO L PARA	
567100010	ANCLAR	\$ 1.00
515302166	EQUIPO DE VIDEOCONFERENCIA	\$ 1.00
515302167	PANTALLA PARA PROYECCION	\$ 1.00
515302168	PROYECTOR LCD	\$ 1.00
515302169	PROYECTOR LCD	\$ 1.00
511107625	ARCHIVERO VERTICAL	\$ 1.00
511107626	ARCHIVERO VERTICAL	\$ 1.00
541500019	URVAN	\$ 1.00
519200379	MINISPLIT DE 1 TONELADA	\$ 1,840.92
519200380	MINISPLIT DE 2 TONELADAS	\$ 3,267.38
511107536	MODULO SECRETARIAL EN L	\$ 1.00
511107537	MODULO SECRETARIAL EN L	\$ 1.00
511107538	MODULO SECRETARIAL EN L	\$ 1.00
511107539	MODULO SECRETARIAL EN L	\$ 1.00
511107540	MODULO SECRETARIAL EN L	\$ 1.00
511107543	MODULO SECRETARIAL EN L	\$ 1.00
511107544	MODULO SECRETARIAL EN L	\$ 1.00
511107545	MODULO SECRETARIAL EN L	\$ 1.00
511107546	MODULO SECRETARIAL EN L	\$ 1.00
511107552	SILLA OPERATIVA DE RESPALDO ALTO	\$ 1.00
511107553	SILLA OPERATIVA DE RESPALDO ALTO	\$ 1.00
511107554	SILLA OPERATIVA DE RESPALDO ALTO	\$ 1.00
511107555	SILLA OPERATIVA DE RESPALDO ALTO	\$ 1.00



Relacion de bienes muebles que comprenden su patrimonio cuenta publica 2021 (2do. trimestre)		
Codigo	Descripcion del bien	Valor en Libros
511107556	SILLA OPERATIVA DE RESPALDO ALTO	\$ 1.00
511107562	LIBRERO DE SOBREPONER	\$ 1.00
511107563	ARCHIVERO VERTICAL	\$ 1.00
511107564	ARCHIVERO VERTICAL	\$ 1.00
511107565	ARCHIVERO VERTICAL	\$ 1.00
511107566	ARCHIVERO VERTICAL	\$ 1.00
511107567	ARCHIVERO VERTICAL	\$ 1.00
511107568	ARCHIVERO VERTICAL	\$ 1.00
511107570	ARCHIVERO VERTICAL	\$ 1.00
511107571	ARCHIVERO VERTICAL	\$ 1.00
511107572	ARCHIVERO VERTICAL	\$ 1.00
511107573	ARCHIVERO VERTICAL	\$ 1.00
511107574	ARCHIVERO VERTICAL	\$ 1.00
511107575	ARCHIVERO VERTICAL	\$ 1.00
511107576	ARCHIVERO VERTICAL	\$ 1.00
511107577	ARCHIVERO VERTICAL	\$ 1.00
511107578	ARCHIVERO VERTICAL	\$ 1.00
511107579	ARCHIVERO VERTICAL	\$ 1.00
511107580	ARCHIVERO VERTICAL	\$ 1.00
511107581	ARCHIVERO VERTICAL	\$ 1.00
511107582	ARCHIVERO VERTICAL	\$ 1.00
511107585	SILLA DE 4 PATAS SIN BRAZOS	\$ 1.00
511107586	SILLA DE 4 PATAS SIN BRAZOS	\$ 1.00
511107588	SILLA DE 4 PATAS SIN BRAZOS	\$ 1.00
511107589	SILLA DE 4 PATAS SIN BRAZOS	\$ 1.00
511107590	SILLA DE 4 PATAS SIN BRAZOS	\$ 1.00
511107596	SILLA DE 4 PATAS SIN BRAZOS	\$ 1.00
511107597	SILLA DE 4 PATAS SIN BRAZOS	\$ 1.00
511107598	SILLA DE 4 PATAS SIN BRAZOS	\$ 1.00
511107602	SILLA DE 4 PATAS SIN BRAZOS	\$ 1.00
511107604	SILLA DE 4 PATAS SIN BRAZOS	\$ 1.00
515302170	IMPRESORA	\$ 1.00
519200381	APARATO ENFRIADOR	\$ 9,732.21
567200013	MAQUINA DESTAPACAÑOS	\$ 15,554.05
515302181	SCANNER	\$ 1.00
515302185	SCANNER	\$ 1.00
515302188	SCANNER	\$ 1.00
515302190	IMPRESORA	\$ 1.00
515302191	IMPRESORA	\$ 1.00
515302173	SCANNER	\$ 1.00



Relacion de bienes muebles que comprenden su patrimonio cuenta publica 2021 (2do. trimestre)		
Codigo	Descripcion del bien	Valor en Libros
515302176	SCANNER	\$ 1.00
515302177	SCANNER	\$ 1.00
515302178	SCANNER	\$ 1.00
515302192	DVR HIBRIDO 4 CANALES VIDEO	\$ 1.00
515302193	DVR HIBRIDO 4 CANALES VIDEO	\$ 1.00
515302194	DVR HIBRIDO 4 CANALES VIDEO	\$ 1.00
515302195	DVR HIBRIDO 4 CANALES VIDEO	\$ 1.00
515302196	DVR HIBRIDO 4 CANALES VIDEO	\$ 1.00
515302197	DVR HIBRIDO 4 CANALES VIDEO	\$ 1.00
515302198	DVR HIBRIDO 8 CANALES VIDEO	\$ 1.00
515302199	DVR HIBRIDO 8 CANALES VIDEO	\$ 1.00
515302200	DVR HIBRIDO 8 CANALES VIDEO	\$ 1.00
515302201	DVR HIBRIDO 8 CANALES VIDEO	\$ 1.00
515302202	DVR HIBRIDO 8 CANALES VIDEO	\$ 1.00
515302203	DVR HIBRIDO 8 CANALES VIDEO	\$ 1.00
511107629	MESA PARA AULA	\$ 1.00
511107630	MESA PARA AULA	\$ 1.00
511107637	MESA PARA AULA	\$ 1.00
511107638	MESA PARA AULA	\$ 1.00
511107640	MESA PARA AULA	\$ 1.00
511107648	MESA PARA AULA	\$ 1.00
511107649	MESA PARA AULA	\$ 1.00
511107657	SILLA PARA MESA DE AULA	\$ 1.00
511107661	SILLA PARA MESA DE AULA	\$ 1.00
511107664	SILLA PARA MESA DE AULA	\$ 1.00
511107665	SILLA PARA MESA DE AULA	\$ 1.00
511107667	SILLA PARA MESA DE AULA	\$ 1.00
511107668	SILLA PARA MESA DE AULA	\$ 1.00
511107671	SILLA PARA MESA DE AULA	\$ 1.00
511107673	SILLA PARA MESA DE AULA	\$ 1.00
511107674	SILLA PARA MESA DE AULA	\$ 1.00
511107675	SILLA PARA MESA DE AULA	\$ 1.00
511107677	SILLA PARA MESA DE AULA	\$ 1.00
511107678	SILLA PARA MESA DE AULA	\$ 1.00
511107680	SILLA PARA MESA DE AULA	\$ 1.00
511107681	SILLA PARA MESA DE AULA	\$ 1.00
511107687	SILLA PARA MESA DE AULA	\$ 1.00
511107688	SILLA PARA MESA DE AULA	\$ 1.00
511107690	SILLA PARA MESA DE AULA	\$ 1.00
511107693	SILLA PARA MESA DE AULA	\$ 1.00



Relacion de bienes muebles que comprenden su patrimonio cuenta publica 2021 (2do. trimestre)		
Codigo	Descripcion del bien	Valor en Libros
511107695	SILLA PARA MESA DE AULA	\$ 1.00
511107696	SILLA PARA MESA DE AULA	\$ 1.00
511107697	SILLA PARA MESA DE AULA	\$ 1.00
511107699	SILLA PARA MESA DE AULA	\$ 1.00
511107702	SILLA PARA MESA DE AULA	\$ 1.00
511107706	SILLA PARA MESA DE AULA	\$ 1.00
511107714	SILLA PARA MESA DE AULA	\$ 1.00
511107715	SILLA PARA MESA DE AULA	\$ 1.00
515302249	EQUIPO DE COMPUTO	\$ 1.00
515302250	EQUIPO DE COMPUTO	\$ 1.00
515302251	EQUIPO DE COMPUTO	\$ 1.00
515302252	EQUIPO DE COMPUTO	\$ 1.00
515302253	EQUIPO DE COMPUTO	\$ 1.00
515302254	EQUIPO DE COMPUTO	\$ 1.00
515302255	EQUIPO DE COMPUTO	\$ 1.00
515302256	EQUIPO DE COMPUTO	\$ 1.00
515302257	EQUIPO DE COMPUTO	\$ 1.00
515302258	EQUIPO DE COMPUTO	\$ 1.00
515302259	EQUIPO DE COMPUTO	\$ 1.00
515302260	EQUIPO DE COMPUTO	\$ 1.00
515302261	EQUIPO DE COMPUTO	\$ 1.00
515302262	EQUIPO DE COMPUTO	\$ 1.00
515302263	EQUIPO DE COMPUTO	\$ 1.00
515302264	EQUIPO DE COMPUTO	\$ 1.00
515302265	EQUIPO DE COMPUTO	\$ 1.00
515302266	EQUIPO DE COMPUTO	\$ 1.00
515302267	EQUIPO DE COMPUTO	\$ 1.00
515302268	EQUIPO DE COMPUTO	\$ 1.00
515302269	EQUIPO DE COMPUTO	\$ 1.00
515302338	IMPRESORA DE ETIQUETAS	\$ 1.00
515302344	TELEFONO	\$ 1.00
515302345	TELEFONO	\$ 1.00
513100067	VIHUELA	\$ 1.00
513100068	GUITARRON	\$ 1.00
513100070	ACORDEON	\$ 7,389.20
513100071	BONGOS	\$ 1.00
513100072	CONGAS	\$ 1.00
513100081	TECLADO YAMAHA	\$ 6,965.80
513100082	TROMPETA	\$ 1.00
513100083	SAXOFON	\$ 7,192.00



Relacion de bienes muebles que comprenden su patrimonio cuenta publica 2021 (2do. trimestre)		
Codigo	Descripcion del bien	Valor en Libros
513100085	VIOLIN	\$ 1.00
513100089	BAJO ELECTRICO	\$ 8,369.40
513100091	GUIARRA REQUINTO	\$ 1.00
561600001	ANTICIPO DE INVERNADERO HIDROPONICO	\$ 1.00
562400127	PERFORADORA NEUMATICA	\$ 137,983.97
566400011	OSCILOSCOPIO DIGITAL	\$ 1.00
566400013	OSCILOSCOPIO DIGITAL	\$ 1.00
566400014	OSCILOSCOPIO DIGITAL	\$ 1.00
566400015	OSCILOSCOPIO DIGITAL	\$ 1.00
566400016	OSCILOSCOPIO DIGITAL	\$ 1.00
566400017	OSCILOSCOPIO DIGITAL	\$ 1.00
566400018	OSCILOSCOPIO DIGITAL	\$ 1.00
566400019	OSCILOSCOPIO DIGITAL	\$ 1.00
566400020	OSCILOSCOPIO DIGITAL	\$ 1.00
566400021	GENERADOR DE FUNCIONES	\$ 6,458.88
566400022	GENERADOR DE FUNCIONES	\$ 6,458.88
566400023	GENERADOR DE FUNCIONES	\$ 6,458.88
566400024	GENERADOR DE FUNCIONES	\$ 6,458.88
566400025	GENERADOR DE FUNCIONES	\$ 6,458.88
566400026	GENERADOR DE FUNCIONES	\$ 6,458.88
566400027	GENERADOR DE FUNCIONES	\$ 6,458.88
566400028	GENERADOR DE FUNCIONES	\$ 6,458.88
566400029	GENERADOR DE FUNCIONES	\$ 6,458.88
566400030	GENERADOR DE FUNCIONES	\$ 6,458.88
515302389	COMPUTADORA PORTÁTIL	\$ 1.00
561600002	FINIQUITO DE INVERNADERO HIDROPONICO	\$ 1.00
565200001	VERIFICADOR DE CABLEADO	\$ 1.00
565200002	VERIFICADOR DE CABLEADO	\$ 1.00
565200003	ANALIZADOR DE RED	\$ 1.00
519100082	TELEVISION PANTALLA LED 55"	\$ 1.00
515200108	TELEFONO	\$ 1.00
515200112	TELEFONO	\$ 1.00
515302270	COMPUTADORA PORTATIL	\$ 1.00
515302271	COMPUTADORA PORTATIL	\$ 1.00
515302272	COMPUTADORA PORTATIL	\$ 1.00
515302273	COMPUTADORA PORTATIL	\$ 1.00
515302274	COMPUTADORA PORTATIL	\$ 1.00
515302275	COMPUTADORA PORTATIL	\$ 1.00
515302276	COMPUTADORA PORTATIL	\$ 1.00
515302277	COMPUTADORA PORTATIL	\$ 1.00



Relacion de bienes muebles que comprenden su patrimonio cuenta publica 2021 (2do. trimestre)		
Codigo	Descripcion del bien	Valor en Libros
515302278	COMPUTADORA PORTATIL	\$ 1.00
515302279	COMPUTADORA PORTATIL	\$ 1.00
515302280	COMPUTADORA PORTATIL	\$ 1.00
515302281	COMPUTADORA PORTATIL	\$ 1.00
515302282	COMPUTADORA PORTATIL	\$ 1.00
515302283	COMPUTADORA PORTATIL	\$ 1.00
515302284	COMPUTADORA PORTATIL	\$ 1.00
515302285	COMPUTADORA PORTATIL	\$ 1.00
515302286	COMPUTADORA PORTATIL	\$ 1.00
515302287	COMPUTADORA PORTATIL	\$ 1.00
511107725	LIBRERO DE PISO ABIERTO	\$ 3,207.06
511107726	LIBRERO DE PISO ABIERTO	\$ 3,207.06
511107727	LIBRERO DE PISO ABIERTO	\$ 3,207.06
515302288	EQUIPO DE COMPUTO	\$ 1.00
515302289	EQUIPO DE COMPUTO	\$ 1.00
515302290	EQUIPO DE COMPUTO	\$ 1.00
515302291	EQUIPO DE COMPUTO	\$ 1.00
515302292	EQUIPO DE COMPUTO	\$ 1.00
515302293	EQUIPO DE COMPUTO	\$ 1.00
515302294	EQUIPO DE COMPUTO	\$ 1.00
515302295	EQUIPO DE COMPUTO	\$ 1.00
515302296	EQUIPO DE COMPUTO	\$ 1.00
515302297	EQUIPO DE COMPUTO	\$ 1.00
515302298	EQUIPO DE COMPUTO	\$ 1.00
515302299	EQUIPO DE COMPUTO	\$ 1.00
515302300	EQUIPO DE COMPUTO	\$ 1.00
515302301	EQUIPO DE COMPUTO	\$ 1.00
515302302	EQUIPO DE COMPUTO	\$ 1.00
515302303	EQUIPO DE COMPUTO	\$ 1.00
515302304	EQUIPO DE COMPUTO	\$ 1.00
515302305	EQUIPO DE COMPUTO	\$ 1.00
515302306	EQUIPO DE COMPUTO	\$ 1.00
515302307	EQUIPO DE COMPUTO	\$ 1.00
515302308	EQUIPO DE COMPUTO	\$ 1.00
515302309	EQUIPO DE COMPUTO	\$ 1.00
515302310	EQUIPO DE COMPUTO	\$ 1.00
515302311	EQUIPO DE COMPUTO	\$ 1.00
515302312	EQUIPO DE COMPUTO	\$ 1.00
515302313	EQUIPO DE COMPUTO	\$ 1.00
515302314	EQUIPO DE COMPUTO	\$ 1.00



Relacion de bienes muebles que comprenden su patrimonio cuenta publica 2021 (2do. trimestre)		
Codigo	Descripcion del bien	Valor en Libros
515302315	EQUIPO DE COMPUTO	\$ 1.00
515302316	EQUIPO DE COMPUTO	\$ 1.00
515302317	EQUIPO DE COMPUTO	\$ 1.00
515302318	EQUIPO DE COMPUTO	\$ 1.00
515302319	EQUIPO DE COMPUTO	\$ 1.00
515302320	EQUIPO DE COMPUTO	\$ 1.00
515302321	EQUIPO DE COMPUTO	\$ 1.00
515302322	EQUIPO DE COMPUTO	\$ 1.00
515302323	EQUIPO DE COMPUTO	\$ 1.00
515302324	EQUIPO DE COMPUTO	\$ 1.00
515302325	EQUIPO DE COMPUTO	\$ 1.00
515302326	EQUIPO DE COMPUTO	\$ 1.00
515302327	EQUIPO DE COMPUTO	\$ 1.00
515302328	EQUIPO DE COMPUTO	\$ 1.00
515302329	EQUIPO DE COMPUTO	\$ 1.00
515302330	EQUIPO DE COMPUTO	\$ 1.00
515302331	EQUIPO DE COMPUTO	\$ 1.00
515302332	EQUIPO DE COMPUTO	\$ 1.00
515302333	EQUIPO DE COMPUTO	\$ 1.00
515302334	EQUIPO DE COMPUTO	\$ 1.00
515302335	EQUIPO DE COMPUTO	\$ 1.00
515302336	EQUIPO DE COMPUTO	\$ 1.00
515302337	EQUIPO DE COMPUTO	\$ 1.00
531100027	MONOCULARES 6X16	\$ 4,744.40
562400128	MAQUINA DE CONTROL TRIDIMENCIONAL	\$ 300,000.00
519200390	MINISPLIT	\$ 3,201.60
515302363	COMPUTADORA PORTATIL	\$ 1.00
515302373	SERVIDOR	\$ 1.00
515302374	SERVIDOR	\$ 1.00
519200391	MINISPLIT	\$ 4,159.45
519200392	MINISPLIT	\$ 4,159.45
515302365	COMPUTADORA PORTATIL	\$ 1.00
515302383	TERMINAL HUELLA DIGITAL	\$ 1.00
515302364	VIDEOPROYECTOR	\$ 1.00
515302356	COMPUTADORA PORTATIL	\$ 1.00
515302357	TABLET	\$ 1.00
515302371	TABLET APPLE	\$ 1.00
515302376	EQUIPO DE COMPUTO	\$ 1.00
515302377	EQUIPO DE COMPUTO	\$ 1.00
515302378	EQUIPO DE COMPUTO	\$ 1.00





Relacion de bienes muebles que comprenden su patrimonio cuenta publica 2021 (2do. trimestre)		
Codigo	Descripcion del bien	Valor en Libros
515302379	EQUIPO DE COMPUTO	\$ 1.00
515302380	EQUIPO DE COMPUTO	\$ 1.00
515302367	IMPRESORA HP LASERJET PRO 400 M	\$ 1.00
515302368	IMPRESORA HP LASERJET PRO 400 M	\$ 1.00
515302370	IMPRESORA HP LASERJET PRO 400 M	\$ 1.00
515302372	SERVIDOR	\$ 1.00
515302358	COMPUTADORA PORTATIL	\$ 1.00
515302359	COMPUTADORA PORTATIL	\$ 1.00
515302360	COMPUTADORA PORTATIL	\$ 1.00
523200010	VIDEOCAMARA SONY HANDYCAM	\$ 1.00
511107734	MESA MT130	\$ 882.80
511107738	MESA MT130	\$ 882.80
511107739	MESA MT130	\$ 882.80
511107741	MESA MT130	\$ 882.80
511107743	MESA MT130	\$ 882.80
511107744	MESA MT130	\$ 882.80
511107746	MESA MT130	\$ 882.82
511107747	MESA MT130	\$ 882.80
511107748	MESA MT130	\$ 882.80
511107749	MESA MT130	\$ 882.80
511107750	MESA MT130	\$ 882.80
511107752	MESA MT130	\$ 882.80
511107754	MESA MT130	\$ 882.80
511107757	MESA MT130	\$ 882.80
511107758	MESA MT130	\$ 882.80
511107759	MESA MT130	\$ 882.80
511107764	SILLA DE VISITA	\$ 382.20
511107765	SILLA DE VISITA	\$ 382.20
511107768	SILLA DE VISITA	\$ 382.20
511107769	SILLA DE VISITA	\$ 382.20
511107770	SILLA DE VISITA	\$ 382.20
511107772	SILLA DE VISITA	\$ 382.20
511107776	SILLA DE VISITA	\$ 382.20
511107778	SILLA DE VISITA	\$ 382.20
511107779	SILLA DE VISITA	\$ 382.20
511107783	SILLA DE VISITA	\$ 382.20
511107788	SILLA DE VISITA	\$ 382.20
511107790	SILLA DE VISITA	\$ 382.20
511107791	SILLA DE VISITA	\$ 382.20
511107793	SILLA DE VISITA	\$ 382.20



Relacion de bienes muebles que comprenden su patrimonio cuenta publica 2021 (2do. trimestre)		
Codigo	Descripcion del bien	Valor en Libros
511107796	SILLA DE VISITA	\$ 382.20
511107797	SILLA DE VISITA	\$ 382.20
511107798	SILLA DE VISITA	\$ 382.20
511107801	SILLA DE VISITA	\$ 382.20
511107802	SILLA DE VISITA	\$ 382.20
511107803	SILLA DE VISITA	\$ 382.20
511107805	SILLA DE VISITA	\$ 382.20
511107809	SILLA DE VISITA	\$ 382.20
511107810	SILLA DE VISITA	\$ 382.20
511107811	SILLA DE VISITA	\$ 382.20
511107812	SILLA DE VISITA	\$ 382.20
511107814	SILLA DE VISITA	\$ 382.20
511107815	SILLA DE VISITA	\$ 382.20
511107816	SILLA DE VISITA	\$ 382.20
511107817	SILLA DE VISITA	\$ 382.20
511107819	SILLA DE VISITA	\$ 382.20
511107820	SILLA DE VISITA	\$ 382.20
511107821	SILLA DE VISITA	\$ 382.20
511107825	MESA PARA COMEDOR	\$ 3,070.59
511107826	MESA PARA COMEDOR	\$ 3,070.59
511107827	MESA PARA COMEDOR	\$ 3,070.59
511107828	MESA PARA COMEDOR	\$ 3,070.59
511107829	MESA PARA COMEDOR	\$ 3,070.59
511107830	MESA PARA COMEDOR	\$ 3,070.59
511107831	MESA PARA COMEDOR	\$ 3,070.59
511107858	MESA PARA COMEDOR	\$ 3,070.59
511107859	MESA PARA COMEDOR	\$ 3,070.59
511107860	MESA PARA COMEDOR	\$ 3,070.59
511107861	MESA PARA COMEDOR	\$ 3,070.59
511107862	MESA PARA COMEDOR	\$ 3,070.59
511107863	MESA PARA COMEDOR	\$ 3,070.59
511107864	MESA PARA COMEDOR	\$ 3,070.59
511107865	MESA PARA COMEDOR	\$ 3,070.59
511107866	MESA PARA COMEDOR	\$ 3,070.59
511107874	SILLA DE VISITA	\$ 383.80
511107879	SILLA DE VISITA	\$ 383.80
511107881	SILLA DE VISITA	\$ 383.80
511107882	SILLA DE VISITA	\$ 383.80
511107884	SILLA DE VISITA	\$ 383.80
511107885	SILLA DE VISITA	\$ 383.80



Relacion de bienes muebles que comprenden su patrimonio cuenta publica 2021 (2do. trimestre)		
Codigo	Descripcion del bien	Valor en Libros
511107887	SILLA DE VISITA	\$ 383.80
511107889	SILLA DE VISITA	\$ 383.80
511107890	SILLA DE VISITA	\$ 383.80
511107891	SILLA DE VISITA	\$ 383.80
511107892	SILLA DE VISITA	\$ 383.80
511107894	SILLA DE VISITA	\$ 383.80
511107895	SILLA DE VISITA	\$ 383.80
511107896	SILLA DE VISITA	\$ 383.80
511107897	SILLA DE VISITA	\$ 383.80
511107898	SILLA DE VISITA	\$ 383.80
511107899	SILLA DE VISITA	\$ 383.80
511107900	SILLA DE VISITA	\$ 383.80
511107901	SILLA DE VISITA	\$ 383.80
511107902	SILLA DE VISITA	\$ 383.80
511107903	SILLA DE VISITA	\$ 383.80
511107904	SILLA DE VISITA	\$ 383.80
511107905	SILLA DE VISITA	\$ 383.80
511107906	SILLA DE VISITA	\$ 383.80
511107907	SILLA DE VISITA	\$ 383.80
511107908	SILLA DE VISITA	\$ 383.80
511107909	SILLA DE VISITA	\$ 383.80
511107910	SILLA DE VISITA	\$ 383.80
511107912	SILLA DE VISITA	\$ 383.80
511107913	SILLA DE VISITA	\$ 383.80
511107915	SILLA DE VISITA	\$ 383.80
511107916	SILLA DE VISITA	\$ 383.80
511107917	SILLA DE VISITA	\$ 383.80
511107918	SILLA DE VISITA	\$ 383.80
511107935	SILLA DE VISITA	\$ 383.80
511107946	SILLA DE VISITA	\$ 383.80
511107950	SILLA DE VISITA	\$ 383.80
511107955	SILLA DE VISITA	\$ 383.80
511107985	SILLA DE VISITA	\$ 383.80
511107998	SILLA DE VISITA	\$ 383.80
511108000	SILLA DE VISITA	\$ 383.80
511108001	SILLA DE VISITA	\$ 383.80
511108002	SILLA DE VISITA	\$ 383.80
511108003	SILLA DE VISITA	\$ 383.80
511108004	SILLA DE VISITA	\$ 383.80
511108005	SILLA DE VISITA	\$ 383.80



Relacion de bienes muebles que comprenden su patrimonio cuenta publica 2021 (2do. trimestre)		
Codigo	Descripcion del bien	Valor en Libros
511108006	SILLA DE VISITA	\$ 383.80
511108007	SILLA DE VISITA	\$ 383.80
511108008	SILLA DE VISITA	\$ 383.80
511108009	SILLA DE VISITA	\$ 383.80
511108011	SILLA DE VISITA	\$ 383.80
511108012	SILLA DE VISITA	\$ 383.80
511108013	SILLA DE VISITA	\$ 383.80
511108014	SILLA DE VISITA	\$ 383.80
511108016	SILLA DE VISITA	\$ 383.80
511108017	SILLA DE VISITA	\$ 383.80
511108018	SILLA DE VISITA	\$ 383.80
511108020	SILLA DE VISITA	\$ 383.80
511108021	SILLA DE VISITA	\$ 383.80
511108022	SILLA DE VISITA	\$ 383.80
511108023	SILLA DE VISITA	\$ 383.80
511108024	SILLA DE VISITA	\$ 383.80
511108025	SILLA DE VISITA	\$ 383.80
511108026	SILLA DE VISITA	\$ 383.80
511108027	SILLA DE VISITA	\$ 383.80
511108029	SILLA DE VISITA	\$ 383.80
511108030	SILLA DE VISITA	\$ 383.80
511108031	SILLA DE VISITA	\$ 383.80
511108032	SILLA DE VISITA	\$ 383.80
511108034	SILLA DE VISITA	\$ 383.80
511108035	SILLA DE VISITA	\$ 383.80
511108036	SILLA DE VISITA	\$ 383.80
511108037	SILLA DE VISITA	\$ 383.80
511108039	SILLA DE VISITA	\$ 383.80
511108041	SILLA DE VISITA	\$ 383.80
511108042	SILLA DE VISITA	\$ 383.80
511108044	SILLA DE VISITA	\$ 383.80
511108045	SILLA DE VISITA	\$ 383.80
511108046	SILLA DE VISITA	\$ 383.80
511108047	SILLA DE VISITA	\$ 383.80
511108049	SILLA DE VISITA	\$ 383.80
511108050	SILLA DE VISITA	\$ 383.80
511108053	SILLA DE VISITA	\$ 383.80
511108066	SILLA DE VISITA	\$ 383.80
511108073	SILLA DE VISITA	\$ 383.80
511108082	SILLA DE VISITA	\$ 383.80



Relacion de bienes muebles que comprenden su patrimonio cuenta publica 2021 (2do. trimestre)		
Codigo	Descripcion del bien	Valor en Libros
511108093	SILLA DE VISITA	\$ 383.80
511108094	SILLA DE VISITA	\$ 383.80
511108096	SILLA DE VISITA	\$ 383.80
511108097	SILLA DE VISITA	\$ 383.80
511108098	SILLA DE VISITA	\$ 383.80
511108099	SILLA DE VISITA	\$ 383.80
511108100	SILLA DE VISITA	\$ 383.80
511108102	SILLA DE VISITA	\$ 383.80
511108103	SILLA DE VISITA	\$ 383.80
511108104	SILLA DE VISITA	\$ 383.80
511108105	SILLA DE VISITA	\$ 383.80
511108106	SILLA DE VISITA	\$ 383.80
511108107	SILLA DE VISITA	\$ 383.80
511108108	SILLA DE VISITA	\$ 383.80
511108110	SILLA DE VISITA	\$ 383.80
511108111	SILLA DE VISITA	\$ 383.80
511108112	SILLA DE VISITA	\$ 383.80
511108114	SILLA DE VISITA	\$ 383.80
511108115	SILLA DE VISITA	\$ 383.80
511108116	SILLA DE VISITA	\$ 383.80
511108117	SILLA DE VISITA	\$ 383.80
511107736	MESA MT130	\$ 882.80
511107832	MESA PARA COMEDOR	\$ 3,070.59
511107833	MESA PARA COMEDOR	\$ 3,070.59
511107834	MESA PARA COMEDOR	\$ 3,070.59
511107835	MESA PARA COMEDOR	\$ 3,070.59
511107837	MESA PARA COMEDOR	\$ 3,070.59
511107838	MESA PARA COMEDOR	\$ 3,070.59
511107839	MESA PARA COMEDOR	\$ 3,070.59
511107840	MESA PARA COMEDOR	\$ 3,070.59
511107841	MESA PARA COMEDOR	\$ 3,070.59
511107842	MESA PARA COMEDOR	\$ 3,070.59
511107843	MESA PARA COMEDOR	\$ 3,070.59
511107844	MESA PARA COMEDOR	\$ 3,070.59
511107845	MESA PARA COMEDOR	\$ 3,070.59
511107846	MESA PARA COMEDOR	\$ 3,070.59
511107847	MESA PARA COMEDOR	\$ 3,070.59
511107848	MESA PARA COMEDOR	\$ 3,070.59
511107849	MESA PARA COMEDOR	\$ 3,070.59
511107850	MESA PARA COMEDOR	\$ 3,070.59



Relacion de bienes muebles que comprenden su patrimonio cuenta publica 2021 (2do. trimestre)		
Codigo	Descripcion del bien	Valor en Libros
511107851	MESA PARA COMEDOR	\$ 3,070.59
511107852	MESA PARA COMEDOR	\$ 3,070.59
511107853	MESA PARA COMEDOR	\$ 3,070.59
511107854	MESA PARA COMEDOR	\$ 3,070.59
511107855	MESA PARA COMEDOR	\$ 3,070.59
511107856	MESA PARA COMEDOR	\$ 3,070.59
511107857	MESA PARA COMEDOR	\$ 3,070.59
521700001	PROYECTOR	\$ 1.00
521700002	PROYECTOR	\$ 1.00
521700003	PROYECTOR	\$ 1.00
529400001	MODULO DE ELASTICIDAD	\$ 13,708.81
566400031	COLECTOR SOLAR	\$ 1.00
523700003	CAMARA FOTOGRAFICA	\$ 1.00
511107836	MESA PARA COMEDOR	\$ 3,070.59
519100085	GABINETE PARA EQUIPO CONTRA INCENDIO	\$ 2,735.18
519100090	GABINETE PARA EQUIPO CONTRA INCENDIO	\$ 2,735.18
519100092	GABINETE PARA EQUIPO CONTRA INCENDIO	\$ 2,735.18
519100093	GABINETE PARA EQUIPO CONTRA INCENDIO	\$ 2,735.18
519100094	GABINETE PARA EQUIPO CONTRA INCENDIO	\$ 2,735.18
515302385	SERVIDOR HP	\$ 1.00
515302390	REGULADOR DE VOLTAJE	\$ 34,443.20
566400032	GENERADOR DE FUNCIONES	\$ 2,482.40
566400033	GENERADOR DE FUNCIONES	\$ 2,482.40
566400034	GENERADOR DE FUNCIONES	\$ 2,482.40
566400035	GENERADOR DE FUNCIONES	\$ 2,482.40
566400036	GENERADOR DE FUNCIONES	\$ 2,482.40
566400037	GENERADOR DE FUNCIONES	\$ 2,482.40
511108121	SILLA ESTIBABLE	\$ 348.00
511108166	SILLA ESTIBABLE	\$ 348.00
511108167	SILLA ESTIBABLE	\$ 348.00
511108168	SILLA ESTIBABLE	\$ 348.00
511108169	SILLA ESTIBABLE	\$ 348.00
511108170	SILLA ESTIBABLE	\$ 348.00
511108171	SILLA ESTIBABLE	\$ 348.00
511108172	SILLA ESTIBABLE	\$ 348.00
511108173	SILLA ESTIBABLE	\$ 348.00
511108174	SILLA ESTIBABLE	\$ 348.00
511108176	SILLA ESTIBABLE	\$ 348.00
511108177	SILLA ESTIBABLE	\$ 348.00
511108178	SILLA ESTIBABLE	\$ 348.00



Relacion de bienes muebles que comprenden su patrimonio  
cuenta publica 2021 (2do. trimestre)

Codigo	Descripcion del bien	Valor en Libros
511108179	SILLA ESTIBABLE	\$ 348.00
511108180	SILLA ESTIBABLE	\$ 348.00
511108181	SILLA ESTIBABLE	\$ 348.00
511108182	SILLA ESTIBABLE	\$ 348.00
511108183	SILLA ESTIBABLE	\$ 348.00
511108184	SILLA ESTIBABLE	\$ 348.00
511108185	SILLA ESTIBABLE	\$ 348.00
511108186	SILLA ESTIBABLE	\$ 348.00
511108187	SILLA ESTIBABLE	\$ 348.00
511108188	SILLA ESTIBABLE	\$ 348.00
511108189	SILLA ESTIBABLE	\$ 348.00
511108190	SILLA ESTIBABLE	\$ 348.00
511108191	SILLA ESTIBABLE	\$ 348.00
511108192	SILLA ESTIBABLE	\$ 348.00
511108193	SILLA ESTIBABLE	\$ 348.00
511108194	SILLA ESTIBABLE	\$ 348.00
511108195	SILLA ESTIBABLE	\$ 348.00
511108196	SILLA ESTIBABLE	\$ 348.00
511108197	SILLA ESTIBABLE	\$ 348.00
511108198	SILLA ESTIBABLE	\$ 348.00
511108199	SILLA ESTIBABLE	\$ 348.00
511108200	SILLA ESTIBABLE	\$ 348.00
511108201	SILLA ESTIBABLE	\$ 348.00
511108202	SILLA ESTIBABLE	\$ 348.00
511108203	SILLA ESTIBABLE	\$ 348.00
511108205	SILLA ESTIBABLE	\$ 348.00
511108206	SILLA ESTIBABLE	\$ 348.00
511108207	SILLA ESTIBABLE	\$ 348.00
511108210	ROLL UP DOS CARAS	\$ 1.00
529100073	MESA BANCO PARA ALUMNOS	\$ 986.00
529100106	MESA BANCO PARA ALUMNOS	\$ 986.00
529100110	MESA BANCO PARA ALUMNOS	\$ 986.00
515200128	TELEFONO AVAYA	\$ 1.00
515200132	TELEFONO AVAYA	\$ 1.00
561400061	TRACTOR COMPACTO	\$ 173,701.88
529100162	MESA BANCO PARA ALUMNOS	\$ 1.00
529100163	MESA BANCO PARA ALUMNOS	\$ 1.00
529100173	MESA BANCO PARA ALUMNOS	\$ 1.00
529100196	MESA BANCO PARA ALUMNOS	\$ 1.00
515302417	COMPUTADORA HP ALL IN ONE	\$ 1.00



Relacion de bienes muebles que comprenden su patrimonio cuenta publica 2021 (2do. trimestre)		
Codigo	Descripcion del bien	Valor en Libros
515302418	COMPUTADORA HP ALL IN ONE	\$ 1.00
515302419	COMPUTADORA HP ALL IN ONE	\$ 1.00
515302420	COMPUTADORA HP ALL IN ONE	\$ 1.00
515302421	COMPUTADORA HP ALL IN ONE	\$ 1.00
515302423	TABLET IPAD AIR	\$ 1.00
515302424	TABLET IPAD AIR	\$ 1.00
515302425	TABLET IPAD AIR	\$ 1.00
515302426	TABLET IPAD AIR	\$ 1.00
515302427	TABLET IPAD AIR	\$ 1.00
515302428	TABLET IPAD AIR	\$ 1.00
515302429	TABLET IPAD AIR	\$ 1.00
515302430	TABLET IPAD AIR	\$ 1.00
515302431	TABLET IPAD AIR	\$ 1.00
515302432	TABLET IPAD AIR	\$ 1.00
515302433	TABLET IPAD AIR	\$ 1.00
515302434	TABLET IPAD AIR	\$ 1.00
515302435	TABLET IPAD AIR	\$ 1.00
515302436	TABLET IPAD AIR	\$ 1.00
515302437	TABLET IPAD AIR	\$ 1.00
515302438	TABLET IPAD AIR	\$ 1.00
515302439	TABLET IPAD AIR	\$ 1.00
515302440	TABLET IPAD AIR	\$ 1.00
515302441	TABLET IPAD AIR	\$ 1.00
515302442	TABLET IPAD AIR	\$ 1.00
541500021	VEHICULO SIENNA 2015	\$ 1.00
521700021	TELEVISOR SAMSUNG SMART TV	\$ 1.00
515302406	PROCESADOR CENTRAL	\$ 1.00
515302495	PROYECTOR DELL	\$ 1.00
515302496	CAMARA TIPO DOMO	\$ 1.00
567401516	TROQUELADORA DE 4 TONELADAS	\$ 2,552.00
515302414	EQUIPO CYBEROAM	\$ 1.00
515302415	EQUIPO SMARTIP	\$ 1.00
515302416	COMPUTADORA HP ALL IN ONE	\$ 1.00
515302422	TABLET IPAD AIR	\$ 1.00
515302493	EQUIPO DE COMPUTO IMAC	\$ 1.00
515302494	EQUIPO DE COMPUTO IMAC	\$ 1.00
519200396	MAQUINA DE ESCRIBIR PERKINS	\$ 7,424.00
519200397	MAQUINA DE ESCRIBIR PERKINS	\$ 7,424.00
531100017	AMPLIADOR OPTICO MERLIN	\$ 1.00
531100019	AMPLIADOR DE CCTV Y LECTOR OCR	\$ 1.00





Relacion de bienes muebles que comprenden su patrimonio cuenta publica 2021 (2do. trimestre)		
Codigo	Descripcion del bien	Valor en Libros
531100021	BINOCULARES 7X20	\$ 1.00
531100023	MONOCULARES 10X20	\$ 4,747.88
591300069	LECTOR Y AMPLIADOR DE PANTALLA	\$ 1.00
591300070	LECTOR Y AMPLIADOR DE PANTALLA	\$ 1.00
591300071	LECTOR Y AMPLIADOR DE PANTALLA	\$ 1.00
591300072	LECTOR Y AMPLIADOR DE PANTALLA	\$ 1.00
591300073	LECTOR Y AMPLIADOR DE PANTALLA	\$ 1.00
591300074	LECTOR Y AMPLIADOR DE PANTALLA	\$ 1.00
591300075	LECTOR Y AMPLIADOR DE PANTALLA	\$ 1.00
591300076	LECTOR Y AMPLIADOR DE PANTALLA	\$ 1.00
591300077	LECTOR Y AMPLIADOR DE PANTALLA	\$ 1.00
521700023	TELEVISION SAMSUNG	\$ 1.00
521700024	TELEVISION SAMSUNG	\$ 1.00
523700008	LAMPARA LED	\$ 1.00
515302497	EQUIPO DE COMPUTO	\$ 1.00
515302499	EQUIPO DE COMPUTO	\$ 1.00
515302500	SCANNER HP	\$ 1.00
515302501	IMPRESORA INDEX EVEREST-D V4	\$ 1.00
519200394	REALZADOR DE GRAFICAS TACTILES	\$ 13,414.24
519200395	MAQUINA DE ESCRIBIR PERKINS	\$ 7,424.00
531100016	AMPLIADOR OPTICO MERLIN	\$ 1.00
531100018	AMPLIADOR DE CCTV Y LECTOR OCR	\$ 1.00
531100020	BINOCULARES 7X20	\$ 1.00
531100022	MONOCULARES 10X20	\$ 4,747.88
531100024	MONOCULARES 8X20	\$ 4,579.68
531100025	MONOCULARES 8X20	\$ 4,579.68
531100026	MONOCULARES 6X16	\$ 4,744.40
591300068	LECTOR Y AMPLIADOR DE PANTALLA	\$ 1.00
515302444	EQUIPO DE COMPUTO	\$ 1.00
515302445	EQUIPO DE COMPUTO	\$ 1.00
515302446	EQUIPO DE COMPUTO	\$ 1.00
515302447	EQUIPO DE COMPUTO	\$ 1.00
515302448	EQUIPO DE COMPUTO	\$ 1.00
515302449	EQUIPO DE COMPUTO	\$ 1.00
515302450	EQUIPO DE COMPUTO	\$ 1.00
515302451	EQUIPO DE COMPUTO	\$ 1.00
515302452	EQUIPO DE COMPUTO	\$ 1.00
515302453	EQUIPO DE COMPUTO	\$ 1.00
515302454	EQUIPO DE COMPUTO	\$ 1.00
515302455	EQUIPO DE COMPUTO	\$ 1.00



Relacion de bienes muebles que comprenden su patrimonio cuenta publica 2021 (2do. trimestre)		
Codigo	Descripcion del bien	Valor en Libros
515302456	EQUIPO DE COMPUTO	\$ 1.00
515302457	EQUIPO DE COMPUTO	\$ 1.00
515302458	EQUIPO DE COMPUTO	\$ 1.00
515302459	EQUIPO DE COMPUTO	\$ 1.00
515302460	EQUIPO DE COMPUTO	\$ 1.00
515302461	EQUIPO DE COMPUTO	\$ 1.00
515302462	EQUIPO DE COMPUTO	\$ 1.00
515302443	EQUIPO DE COMPUTO	\$ 1.00
511108119	SILLA EJECUTIVA CAPADOCIA	\$ 1,149.50
511108120	SILLA EJECUTIVA CAPADOCIA	\$ 2,299.00
515302394	COMPUTADORA PORTATIL	\$ 1.00
515302395	COMPUTADORA IMAC 27	\$ 1.00
515302396	COMPUTADORA IMAC 27	\$ 1.00
515302397	COMPUTADORA GHIA	\$ 1.00
515302398	TABLET SURFACE	\$ 1.00
515302399	TABLET SURFACE	\$ 1.00
515302400	IMPRESORA 3D	\$ 1.00
515302401	MICROSERVER HP	\$ 1.00
521700004	TELEVISOR SAMSUNG SMART TV	\$ 1.00
	TELEVISOR SAMSUNG SMART TV	\$ 1.00
521700005		\$ 1.00
521700006	TELEVISOR SAMSUNG SMART TV	\$ 1.00
521700007	TELEVISOR SAMSUNG SMART TV	\$ 1.00
521700008	TELEVISOR SAMSUNG SMART TV	\$ 1.00
521700009	TELEVISOR SAMSUNG SMART TV	\$ 1.00
	TELEVISOR SAMSUNG SMART TV	\$ 1.00
521700010		\$ 1.00
521700011	TELEVISOR SAMSUNG SMART TV	\$ 1.00
521700012	TELEVISOR SAMSUNG SMART TV	\$ 1.00
521700013	TELEVISOR SAMSUNG SMART TV	\$ 1.00
521700014	TELEVISOR SAMSUNG SMART TV	\$ 1.00
521700015	TELEVISOR SAMSUNG SMART TV	\$ 1.00
521700016	TELEVISOR SAMSUNG SMART TV	\$ 1.00
521700017	TELEVISOR SAMSUNG SMART TV	\$ 1.00
521700018	TELEVISOR SAMSUNG SMART TV	\$ 1.00
521700019	TELEVISOR SAMSUNG SMART TV	\$ 1.00
521700020	TELEVISOR SAMSUNG SMART TV	\$ 1.00
521700022	TELEVISOR SAMSUNG SMART TV	\$ 1.00
523200011	CAMARA DE VIDEO SONY	\$ 1.00
523700005	CAMARA DE VIDEO SONY	\$ 1.00



Relacion de bienes muebles que comprenden su patrimonio cuenta publica 2021 (2do. trimestre)		
Codigo	Descripcion del bien	Valor en Libros
566201084	KIT PROFESIONAL CON VERIFICADOR	\$ 10,763.75
523700006	CAMARA DIGITAL	\$ 1.00
523700007	CAMARA DIGITAL	\$ 1.00
515302402	COMPUTADORA PORTATIL	\$ 1.00
515302403	PROYECTOR EPSON	\$ 1.00
511108217	TRIPIE	\$ 1.00
511108218	TRIPIE	\$ 1.00
511108219	TRIPIE	\$ 1.00
511108220	TRIPIE	\$ 1.00
515302502	PUNTO DE ACCESO INALAMBRICO	\$ 1.00
561400063	BARREDORA 1100	\$ 177,480.00
561400064	TANQUE NODRIZA	\$ 170,844.80
566201085	ROBOT HUMANOIDE BIOLOID	\$ 1.00
566201086	ROBOT HUMANOIDE BIOLOID	\$ 1.00
515302518	EQUIPO DE COMPUTO IMAC	\$ 1.00
515302507	COMPUTADORA PORTATIL	\$ 1.00
515302509	VIDEOPROYECTOR EPSON	\$ 1.00
	VEINTE REGULADORES POL.4908	\$ 1.00
515302505		\$ 1.00
	DESFIBRILADORES POL.4801	\$ 8,384.25
531100028		\$ 8,384.25
	DESFIBRILADORES POL.4801	\$ 8,384.25
531100029		\$ 8,384.25
515302511	DAQ INDUSTRIAL DE NATIONAL INSTRUMENTS	\$ 1.00
515302510	COMPUTADORA PORTATIL TOSHIBA	\$ 1.00
515302512	MODULO DE EQUIPO FIREWALL	\$ 1.00
515302513	MODULO DE EQUIPO FIREWALL	\$ 1.00
521700025	TELEVISOR LED LG	\$ 1.00
515302514	COMPUTADORA PORTATIL	\$ 1.00
515302515	COMPUTADORA PORTATIL	\$ 1.00
515302516	VIDEOPROYECTOR POWERLITE	\$ 1.00
515302517	VIDEOPROYECTOR POWERLITE	\$ 1.00
521200002	GRABADORA PORTATIL DE AUDIO	\$ 3,472.50
515302519	COMPUTADORA PORTATIL ALIENWARE	\$ 1.00
511108211	CARRITO TIPO PERSIANA	\$ 8,716.72
511108212	CARRITO TIPO PERSIANA	\$ 8,716.72
511108213	MESA DE TRABAJO INDUSTRIAL	\$ 3,216.00
511108214	MESA DE TRABAJO INDUSTRIAL	\$ 3,216.00
511108215	MESA DE TRABAJO INDUSTRIAL	\$ 3,216.00
515302520	DISCO DURO LACIE	\$ 1.00



Relacion de bienes muebles que comprenden su patrimonio cuenta publica 2021 (2do. trimestre)		
Codigo	Descripcion del bien	Valor en Libros
515302521	DISCO DURO LACIE	\$ 1.00
521700026	TV SHARP AQUOS 80"	\$ 1.00
521700027	TV SHARP AQUOS 80"	\$ 1.00
521700028	TV SHARP AQUOS 80"	\$ 1.00
566201087	KIT DE ENTRENAMIENTO DE AUTOMATIZACION	\$ 32,075.02
566201088	KIT DE ENTRENAMIENTO DE AUTOMATIZACION	\$ 32,075.02
566201089	KIT DE ENTRENAMIENTO DE AUTOMATIZACION	\$ 32,075.02
566400038	KIT PANEL SOLAR	\$ 1.00
515302522	COMPUTADORA PORTATIL MACBOOK	\$ 1.00
515302523	COMPUTADORA PORTATIL MACBOOK	\$ 1.00
515302524	COMPUTADORA PORTATIL MACBOOK	\$ 1.00
515302525	COMPUTADORA PORTATIL MACBOOK	\$ 1.00
515302526	COMPUTADORA PORTATIL MACBOOK	\$ 1.00
515302527	EQUIPO DE COMPUTO IMAC	\$ 1.00
515302528	EQUIPO DE COMPUTO IMAC	\$ 1.00
515302529	EQUIPO DE COMPUTO IMAC	\$ 1.00
515302530	EQUIPO DE COMPUTO IMAC	\$ 1.00
515302531	EQUIPO DE COMPUTO IMAC	\$ 1.00
515302532	EQUIPO DE COMPUTO IMAC	\$ 1.00
515302533	EQUIPO DE COMPUTO IMAC	\$ 1.00
515302534	EQUIPO DE COMPUTO IMAC	\$ 1.00
515302535	IMPRESORA LASER	\$ 1.00
515302546	IMPRESORA 3D	\$ 1.00
515302536	NI MYRIO-1900 FOR UNIVERSITY PURCHASE ONLY	\$ 1.00
515302537	NI MYRIO-1900 FOR UNIVERSITY PURCHASE ONLY	\$ 1.00
515302538	NI MYRIO-1900 FOR UNIVERSITY PURCHASE ONLY	\$ 1.00
515302539	NI MYRIO-1900 FOR UNIVERSITY PURCHASE ONLY	\$ 1.00
515302540	NI MYRIO-1900 FOR UNIVERSITY PURCHASE ONLY	\$ 1.00
515302541	NI MYRIO-1900 FOR UNIVERSITY PURCHASE ONLY	\$ 1.00
515302542	NI MYRIO-1900 FOR UNIVERSITY PURCHASE ONLY	\$ 1.00
515302543	NI MYRIO-1900 FOR UNIVERSITY PURCHASE ONLY	\$ 1.00
515302544	NI MYRIO-1900 FOR UNIVERSITY PURCHASE ONLY	\$ 1.00
515302545	NI MYRIO-1900 FOR UNIVERSITY PURCHASE ONLY	\$ 1.00
566201093	GENERADOR DE FUNCIONES	\$ 2,651.37
566201094	GENERADOR DE FUNCIONES	\$ 2,651.37
566201095	GENERADOR DE FUNCIONES	\$ 2,651.37
566201096	GENERADOR DE FUNCIONES	\$ 2,651.37
566201097	GENERADOR DE FUNCIONES	\$ 2,651.37
566201090	GENERADOR DE FUNCIONES	\$ 2,651.37
566201090	GENERADOR DE FUNCIONES	\$ 2,651.37



Relacion de bienes muebles que comprenden su patrimonio cuenta publica 2021 (2do. trimestre)		
Codigo	Descripcion del bien	Valor en Libros
566201091	GENERADOR DE FUNCIONES	\$ 2,651.37
566201091	GENERADOR DE FUNCIONES	\$ 2,651.37
566201092	GENERADOR DE FUNCIONES	\$ 2,651.37
566201092	GENERADOR DE FUNCIONES	\$ 2,651.37
566201101	ROBOT MANIPULADOR	\$ 1.00
531100030	DESFIBRILADOR AUTOMATICO ZOLL AED PLUS	\$ 1.00
531100031	DESFIBRILADOR AUTOMATICO ZOLL AED PLUS	\$ 1.00
515302547	ALL IN ONE LENOVO	\$ 1.00
515302548	ALL IN ONE LENOVO	\$ 1.00
515302549	ALL IN ONE LENOVO	\$ 1.00
515302550	ALL IN ONE LENOVO	\$ 1.00
515302551	ALL IN ONE LENOVO	\$ 1.00
515302552	ALL IN ONE LENOVO	\$ 1.00
515302553	ALL IN ONE LENOVO	\$ 1.00
515302554	ALL IN ONE LENOVO	\$ 1.00
515302555	ALL IN ONE LENOVO	\$ 1.00
515302558	EQUIPO DE COMPUTO LANIX 4250E	\$ 1.00
515302559	EQUIPO DE COMPUTO LANIX 4250E	\$ 1.00
515302560	EQUIPO DE COMPUTO LANIX 4250E	\$ 1.00
515302561	EQUIPO DE COMPUTO LANIX 4250E	\$ 1.00
515302562	EQUIPO DE COMPUTO LANIX 4250E	\$ 1.00
515302563	EQUIPO DE COMPUTO LANIX 4250E	\$ 1.00
515302564	EQUIPO DE COMPUTO LANIX 4250E	\$ 1.00
515302565	EQUIPO DE COMPUTO LANIX 4250E	\$ 1.00
515302566	EQUIPO DE COMPUTO LANIX 4250E	\$ 1.00
515302567	EQUIPO DE COMPUTO LANIX 4250E	\$ 1.00
515302568	EQUIPO DE COMPUTO LANIX 4250E	\$ 1.00
515302569	EQUIPO DE COMPUTO LANIX 4250E	\$ 1.00
515302570	EQUIPO DE COMPUTO LANIX 4250E	\$ 1.00
515302571	EQUIPO DE COMPUTO LANIX 4250E	\$ 1.00
515302572	EQUIPO DE COMPUTO LANIX 4310E	\$ 1.00
515302573	EQUIPO DE COMPUTO LANIX 4310E	\$ 1.00
519200400	AIRE ACONDICIONADO PORTATIL	\$ 3,423.23
519200401	MINISPLIT 3 TONELADAS MIDEA	\$ 11,588.40
519200402	MINISPLIT 3 TONELADAS MIDEA	\$ 11,588.40
521700029	PANTALLA LED SMARTV 50"	\$ 1.00
521700030	PANTALLA LED SMARTV 50"	\$ 1.00
521700031	PANTALLA LED SMARTV 50"	\$ 1.00
515302557	SWITCH CATALYST 2960-X 24	\$ 1.00
591300090	ARMSTRONG	\$ 91,713.30



Relacion de bienes muebles que comprenden su patrimonio cuenta publica 2021 (2do. trimestre)		
Codigo	Descripcion del bien	Valor en Libros
515302574	PROYECTOR BENQ	\$ 1.00
515302575	PROYECTOR BENQ	\$ 1.00
515302576	PROYECTOR BENQ	\$ 1.00
519200409	VECTOR PLASMA INSECTOS	\$ 2,801.40
519200410	VECTOR PLASMA INSECTOS	\$ 2,801.40
519200411	VECTOR PLASMA INSECTOS	\$ 2,801.40
561400065	DESBROZADORA OLEO MAC	\$ 5,546.25
561400066	DESBROZADORA OLEO MAC	\$ 5,546.25
515302628	NO BREAK APC	\$ 1.00
521200004	TEATRO EN CASA 5-1	\$ 1.00
521200005	MICROFONO SHURE INALAMBRICO	\$ 1.00
521200006	MICROFONO SHURE INALAMBRICO	\$ 1.00
515200137	TELEFONO NORTEL T7316	\$ 1.00
515200138	TELEFONO NORTEL T7316	\$ 1.00
515200139	TELEFONO NORTEL T7316	\$ 1.00
515200140	TELEFONO NORTEL T7316	\$ 1.00
515200141	TELEFONO NORTEL T7316	\$ 1.00
515302629	TRAFICADOR REPORTEL 640BITS	\$ 1.00
569100002	BEBEDERO ELKAY MOD. EZSTIL	\$ 10,225.98
569100003	BEBEDERO ELKAY MOD. EZSTIL	\$ 10,225.98
569100004	BEBEDERO ELKAY MOD. EZSTIL	\$ 10,225.98
569100005	BEBEDERO ELKAY MOD. EZSTIL	\$ 10,225.98
569100006	BEBEDERO ELKAY MOD. EZSTIL	\$ 10,225.98
569100007	BEBEDERO ELKAY MOD. EZSTIL	\$ 10,225.98
569100008	BEBEDERO ELKAY MOD. EZSTIL	\$ 10,225.98
569100009	BEBEDERO ELKAY MOD. EZSTIL	\$ 10,225.98
569100010	BEBEDERO ELKAY MOD. EZSTIL	\$ 10,225.98
569100011	BEBEDERO ELKAY MOD. EZSTIL	\$ 10,225.98
566400039	KIT ELEMENTOS PARA INSTRUMENTACION Y CONTROL	\$ 17,671.50
513100096	CONTRABAJO CON FUNDA	\$ 4,941.00
519100096	COCINA INTEGRAL DE 2.40 MTS	\$ 10,962.00
523200012	MONOPIE MANFOROTTO 5628	\$ 1.00
513100112	CORNO FRANCES	\$ 23,803.20
513100113	CORNO FRANCES	\$ 23,803.20
513100114	CORNO FRANCES	\$ 23,803.20
513100115	CORNO FRANCES	\$ 23,803.20
513100131	TROMBON	\$ 8,665.20
513100132	TROMBON	\$ 8,665.20
513100133	TROMBON	\$ 8,665.20
513100134	SOUSAFON	\$ 74,792.16



Relacion de bienes muebles que comprenden su patrimonio  
cuenta publica 2021 (2do. trimestre)

Codigo	Descripcion del bien	Valor en Libros
513100135	SAXOFON	\$ 13,567.82
513100136	SAXOFON	\$ 13,567.82
513100137	SAXOFON TENOR	\$ 20,251.97
513100116	CLARINETE	\$ 6,759.90
513100117	CLARINETE	\$ 6,759.90
513100118	CLARINETE	\$ 6,759.90
513100119	CLARINETE	\$ 6,759.90
513100120	CLARINETE	\$ 6,759.90
513100121	CLARINETE	\$ 6,759.90
513100122	CLARINETE	\$ 6,759.90
513100123	CLARINETE	\$ 6,759.90
513100124	CLARINETE	\$ 6,759.90
513100125	CLARINETE	\$ 6,759.90
513100126	TROMPETA	\$ 6,258.78
513100127	TROMPETA	\$ 6,258.78
513100128	TROMPETA	\$ 6,258.78
513100129	TROMPETA	\$ 6,258.78
513100130	FLAUTA PICCOLO	\$ 8,999.28
513100138	FLAUTA TRANSVERSAL	\$ 1,966.07
513100139	FLAUTA TRANSVERSAL	\$ 1,966.07
513100140	FLAUTA TRANSVERSAL	\$ 1,966.07
513100141	FLAUTA TRANSVERSAL	\$ 1,966.07
513100142	FLAUTA TRANSVERSAL	\$ 1,966.07
513100143	CORNO ALTO	\$ 3,545.01
513100144	CORNO ALTO	\$ 3,545.01
513100145	BOMBO CONCIERTO	\$ 2,471.15
513100146	TAROLA DE CONCIERTO	\$ 1,743.48
513100147	TAROLA DE CONCIERTO	\$ 1,743.48
513100148	SAX. SAPRANO	\$ 5,090.96
513100149	PLATILLO MEINL 18	\$ 4,238.64
513100150	PLATILLO MEINL 16	\$ 7,843.57
521200007	TELEVISION LED SAMSUNG	\$ 1.00
564400002	EQUIPOS DE AIRE ACONDICIONADO DE 20 TON.	\$ 98,806.28
564400003	EQUIPOS DE AIRE ACONDICIONADO DE 20 TON.	\$ 98,806.28
564400004	EQUIPOS DE AIRE ACONDICIONADO DE 20 TON.	\$ 98,806.28
564400005	EQUIPOS DE AIRE ACONDICIONADO DE 20 TON.	\$ 98,806.28
564400006	EQUIPOS DE AIRE ACONDICIONADO DE 20 TON.	\$ 98,806.28
564400007	EQUIPOS DE AIRE ACONDICIONADO DE 20 TON.	\$ 98,806.28
564400008	EQUIPOS DE AIRE ACONDICIONADO DE 20 TON.	\$ 98,806.28
564400009	EQUIPOS DE AIRE ACONDICIONADO DE 20 TON.	\$ 98,806.28



Relacion de bienes muebles que comprenden su patrimonio  
cuenta publica 2021 (2do. trimestre)

Codigo	Descripcion del bien	Valor en Libros
564400010	EQUIPOS DE AIRE ACONDICIONADO DE 20 TON.	\$ 98,806.28
564400011	EQUIPOS DE AIRE ACONDICIONADO DE 20 TON.	\$ 98,806.28
564400012	EQUIPOS DE AIRE ACONDICIONADO DE 20 TON.	\$ 98,806.27
564400013	EQUIPOS DE AIRE ACONDICIONADO DE 6 TON.	\$ 47,322.69
564400014	EQUIPOS DE AIRE ACONDICIONADO DE 6 TON.	\$ 47,322.69
564400015	EQUIPOS DE AIRE ACONDICIONADO DE 6 TON.	\$ 47,322.69
564400016	EQUIPOS DE AIRE ACONDICIONADO DE 6 TON.	\$ 47,322.69
564400017	EQUIPOS DE AIRE ACONDICIONADO DE 6 TON.	\$ 47,322.69
564400018	EQUIPOS DE AIRE ACONDICIONADO DE 6 TON.	\$ 47,322.69
564400019	EQUIPOS DE AIRE ACONDICIONADO DE 6 TON.	\$ 47,322.69
564400020	EQUIPOS DE AIRE ACONDICIONADO DE 5 TON.	\$ 33,674.65
564400021	EQUIPOS DE AIRE ACONDICIONADO DE 6 TON.	\$ 47,322.69
564400022	EQUIPOS DE AIRE ACONDICIONADO DE 6 TON.	\$ 47,322.69
564400023	EQUIPOS DE AIRE ACONDICIONADO DE 6 TON.	\$ 47,322.69
564400024	EQUIPOS DE AIRE ACONDICIONADO DE 6 TON.	\$ 47,322.69
564400025	EQUIPOS DE AIRE ACONDICIONADO DE 6 TON.	\$ 47,322.69
564400026	EQUIPOS DE AIRE ACONDICIONADO DE 6 TON.	\$ 47,322.69
564400027	EQUIPOS DE AIRE ACONDICIONADO DE 6 TON.	\$ 47,322.69
564400028	EQUIPOS DE AIRE ACONDICIONADO DE 6 TON.	\$ 47,322.69
564400029	EQUIPOS DE AIRE ACONDICIONADO DE 5 TON.	\$ 33,674.65
564400030	EQUIPOS DE AIRE ACONDICIONADO DE 5 TON.	\$ 33,674.65
564400031	EQUIPOS DE AIRE ACONDICIONADO DE 5 TON.	\$ 33,674.65
564400032	EQUIPOS DE AIRE ACONDICIONADO DE 5 TON.	\$ 33,674.65
564400033	EQUIPOS DE AIRE ACONDICIONADO DE 5 TON.	\$ 33,674.65
564400034	EQUIPOS DE AIRE ACONDICIONADO DE 5 TON.	\$ 33,674.65
564400035	EQUIPOS DE AIRE ACONDICIONADO DE 3 TON.	\$ 37,041.20
564400036	EQUIPOS DE AIRE ACONDICIONADO DE 3 TON.	\$ 37,041.20
564400037	EQUIPO DE AIRE ACONDICIONADO MINISPLIT 1.5 TON	\$ 11,113.89
564400038	EQUIPO DE AIRE ACONDICIONADO MINISPLIT 1.5 TON	\$ 11,113.89
564400039	EQUIPO DE AIRE ACONDICIONADO MINISPLIT 1.5 TON	\$ 11,113.89
564400040	EQUIPO DE AIRE ACONDICIONADO MINISPLIT 1.5 TON	\$ 11,113.89
564400041	EQUIPO DE AIRE ACONDICIONADO MINISPLIT 1.5 TON	\$ 11,113.89
564400042	EQUIPO DE AIRE ACONDICIONADO DIVIDIDO 3 TON	\$ 38,057.76
564400043	EQUIPO DE AIRE ACONDICIONADO DIVIDIDO 2 TON	\$ 32,345.37
564400044	EQUIPO DE AIRE ACONDICIONADO DIVIDIDO 2 TON	\$ 32,345.37
566400044	EQUIPOS DE AIRE ACONDICIONADO DE 20 TON.	\$ 98,806.28
519200407	HORNO DE MICROONDAS	\$ 8,177.93
519200408	HORNO DE MICROONDAS	\$ 8,177.93
511108221	ARCHIVERO	\$ 1,414.23
511108223	SILLA	\$ 694.14





Relacion de bienes muebles que comprenden su patrimonio cuenta publica 2021 (2do. trimestre)		
Codigo	Descripcion del bien	Valor en Libros
511108224	SILLA	\$ 342.00
511108225	SILLA	\$ 342.00
511108226	SILLA	\$ 342.00
511108227	SILLA	\$ 342.00
511108228	SILLA	\$ 342.00
511108229	SILLON EJECUTIVO NEGRO	\$ 4,243.30
519100097	REFREGERADOR	\$ 4,640.00
519100098	MICROONDAS	\$ 3,062.40
519100099	CAMPANA	\$ 4,825.60
519100100	PARRILLA	\$ 7,733.33
515302631	MULTIFUNCIONAL HP	\$ 1.00
562400137	MOTOBOMBA	\$ 6,000.68
515302639	LAPTOP	\$ 1.00
511108235	sillon Gerencial Regency	\$ 3,467.76
511108236	sillon Gerencial Regency	\$ 3,467.76
515302642	MACBOOK	\$ 1.00
511108237	GABINETE	\$ 1,918.52
566400043	SIUMINISTRO PLC	\$ 8,436.15
532100006	ROTULADOR	\$ 2,003.90
562400140	TANQUE	\$ 4,834.51
291400001	BASCULA	\$ 522.00
291400002	BASCULA	\$ 522.00
511108239	GABINETE	\$ 5,825.52
515200145	BRAZALETE	\$ 1.00
515302650	SERVIDOR	\$ 1.00
511108240	SILLA	\$ 1,182.46
511108241	SILLA	\$ 1,182.46
511108242	SILLA	\$ 1,182.46
515200159	TELEFONO	\$ 1.00
515200161	TELEFONO	\$ 1.00
515200162	TELEFONO	\$ 1.00
515200163	TELEFONO	\$ 1.00
515200164	TELEFONO	\$ 1.00
515200165	TELEFONO	\$ 1.00
515200166	TELEFONO	\$ 1.00
515200167	TELEFONO	\$ 1.00
515200168	TELEFONO	\$ 1.00
515200169	TELEFONO	\$ 1.00
515200170	TELEFONO	\$ 1.00
515200171	TELEFONO	\$ 1.00



Relacion de bienes muebles que comprenden su patrimonio  
cuenta publica 2021 (2do. trimestre)

Codigo	Descripcion del bien	Valor en Libros
515200172	TELEFONO	\$ 1.00
515200173	TELEFONO	\$ 1.00
515200174	TELEFONO	\$ 1.00
515200177	TELEFONO	\$ 1.00
515200178	TELEFONO	\$ 1.00
515200179	TELEFONO	\$ 1.00
515200180	TELEFONO	\$ 1.00
515200183	TELEFONO	\$ 1.00
515200184	TELEFONO	\$ 1.00
515200185	TELEFONO	\$ 1.00
515200186	TELEFONO	\$ 1.00
515200188	TELEFONO	\$ 1.00
515200189	TELEFONO	\$ 1.00
515200190	TELEFONO	\$ 1.00
515200192	TELEFONO	\$ 1.00
515200193	TELEFONO	\$ 1.00
515200194	TELEFONO	\$ 1.00
515200199	TELEFONO	\$ 1.00
515200200	TELEFONO	\$ 1.00
515200201	TELEFONO	\$ 1.00
515200202	TELEFONO	\$ 1.00
515200203	TELEFONO	\$ 1.00
515200204	TELEFONO	\$ 1.00
515200205	TELEFONO	\$ 1.00
515200206	TELEFONO	\$ 1.00
515200207	TELEFONO	\$ 1.00
515200208	TELEFONO	\$ 1.00
515200210	TELEFONO	\$ 1.00
515200212	TELEFONO	\$ 1.00
515200213	TELEFONO	\$ 1.00
515200214	TELEFONO	\$ 1.00
515200216	TELEFONO	\$ 1.00
515200217	TELEFONO	\$ 1.00
515200219	TELEFONO	\$ 1.00
515200220	TELEFONO	\$ 1.00
515200221	TELEFONO	\$ 1.00
515200222	TELEFONO	\$ 1.00
515200223	TELEFONO	\$ 1.00
515200225	TELEFONO	\$ 1.00
515200227	TELEFONO	\$ 1.00



Relacion de bienes muebles que comprenden su patrimonio cuenta publica 2021 (2do. trimestre)		
Codigo	Descripcion del bien	Valor en Libros
515200228	TELEFONO	\$ 1.00
515200229	TELEFONO	\$ 1.00
515200231	TELEFONO	\$ 1.00
515200233	TELEFONO	\$ 1.00
515200234	TELEFONO	\$ 1.00
515200235	TELEFONO	\$ 1.00
515200236	TELEFONO	\$ 1.00
515200237	TELEFONO	\$ 1.00
515200238	TELEFONO	\$ 1.00
515200239	TELEFONO	\$ 1.00
515200240	TELEFONO	\$ 1.00
515302682	UPS TRIPP LITE	\$ 1.00
515302645	IMPRESORA MULTIFUNCIONAL	\$ 1.00
515200146	MODULO DE EXPANSIÓN	\$ 1.00
515200147	MODULO DE EXPANSIÓN	\$ 1.00
515200148	MODULO DE EXPANSIÓN	\$ 1.00
515200149	MODULO DE EXPANSIÓN	\$ 1.00
515200150	MODULO DE EXPANSIÓN	\$ 1.00
515200151	MODULO DE EXPANSIÓN	\$ 1.00
515302646	IPAD	\$ 1.00
515302647	IPAD	\$ 1.00
515302648	IPAD	\$ 1.00
515302649	IPAD	\$ 1.00
523700010	CAMARA	\$ 226.43
523700011	CAMARA	\$ 226.43
529400002	SENSOR	\$ 1.00
529400003	SENSOR	\$ 1.00
529400004	SENSOR	\$ 1.00
529400006	SENSOR	\$ 1.00
529400007	SENSOR	\$ 1.00
562200004	SERVOMOTOR	\$ 1.00
566201104	SERVODRIVE	\$ 1.00
515200152	LABQUEST 2	\$ 1.00
515200153	LABQUEST 2	\$ 1.00
566201105	VARIADOR DE VELOCIDAD (VFD)	\$ 6,837.68
515200243	TELEFONO BASE/CONTROL PANEL	\$ 1.00
515200251	PAQUETE DE AMPLIFICADOR	\$ 1.00
541500022	VEHICULO SIENNA XLE INCLUYE JUEGO DE TAPETES	\$ 72,213.34
519100103	REFRIGERADOR	\$ 5,024.44
515200248	SIMATIC NET	\$ 1.00



Relacion de bienes muebles que comprenden su patrimonio cuenta publica 2021 (2do. trimestre)		
Codigo	Descripcion del bien	Valor en Libros
515200249	SIMATIC NET	\$ 1.00
515200250	SIMATIC NET	\$ 1.00
515302698	COMPUTADORA HP	\$ 1.00
515302699	COMPUTADORA HP	\$ 1.00
515302700	COMPUTADORA HP	\$ 1.00
515302701	COMPUTADORA HP	\$ 1.00
515302702	COMPUTADORA HP	\$ 1.00
515302703	COMPUTADORA HP	\$ 1.00
515302704	COMPUTADORA HP	\$ 1.00
515302705	COMPUTADORA HP	\$ 1.00
515302706	COMPUTADORA HP	\$ 1.00
515302707	COMPUTADORA HP	\$ 1.00
515302708	COMPUTADORA HP	\$ 1.00
515302709	COMPUTADORA HP	\$ 1.00
515302710	COMPUTADORA HP	\$ 1.00
515302711	COMPUTADORA HP	\$ 1.00
515302712	COMPUTADORA HP	\$ 1.00
515302713	COMPUTADORA HP	\$ 1.00
515302714	COMPUTADORA HP	\$ 1.00
515302715	COMPUTADORA HP	\$ 1.00
515302716	COMPUTADORA HP	\$ 1.00
515302717	COMPUTADORA HP	\$ 1.00
515302718	COMPUTADORA HP	\$ 1.00
515100004	TELEFONO	\$ 1.00
515200244	TELEFONO	\$ 1.00
515200245	TELEFONO	\$ 1.00
515200246	TELEFONO	\$ 1.00
515200247	TELEFONO	\$ 1.00
515302719	IMPRESORA	\$ 1.00
515200255	TELEFONO CISCO UNIFIED WIRELES IP PHONE 8821	\$ 1.00
562200009	TALADRO DE COLUMNA ENGRANADO TITANIUM	\$ 57,516.67
567401523	MATRACAS	\$ 7,268.42
562200010	CALIBRADOR	\$ 6,751.01
519100104	DESPACHADOR DE AGUA PURIFICADA	\$ 8,968.10
519100105	DESPACHADOR DE AGUA PURIFICADA	\$ 8,968.09
519100106	DESPACHADOR DE AGUA PURIFICADA	\$ 8,968.10
515500014	IMPRESORA HP LASERJET	\$ 974.81
511108244	SILLA GENOVA CUBIERTA FAST COLOR NEGRO	47,919.60
511108245	SILLA METALICA CON PALETA DE PLASTICO Y COLR GRIS	\$ 73,558.50
511108246	SILLA METALICA CON PALETA DE PLASTICO Y COLR GRIS	\$ 14,969.80



Relacion de bienes muebles que comprenden su patrimonio cuenta publica 2021 (2do. trimestre)		
Codigo	Descripcion del bien	Valor en Libros
511108247	SILLA METALICA CON PALETA DE PLASTICO Y COLR GRIS	\$ 49,039.00
511108248	SILLA METALICA CON PALETA DE PLASTICO Y COLR GRIS	\$ 49,039.00
529100251	SILLA METALICA CON PALETA DE PLASTICO Y COLR GRIS	\$ 12,044.67
511108249	BANCO MOD. 120 GRANDE ASIENTO Y RESPALDO	\$ 11,901.60
515302720	IMPRESORA LASER HP PRO M402DW	\$ 1.00
515200256	TELEFONO DIGITAL PANASONIC KX-DT521X	\$ 2,617.79
515200257	TELEFONO DIGITAL PANASONIC KX-DT521X	\$ 2,617.79
515200258	TELEFONO DIGITAL PANASONIC KX-DT521X	\$ 2,617.79
515200259	TELEFONO DIGITAL PANASONIC KX-DT521X	\$ 2,617.79
515200260	TELEFONO DIGITAL PANASONIC KX-DT521X	\$ 2,617.78
515200261	TELEFONO DIGITAL PANASONIC KX-DT521X	\$ 2,617.78
515200262	TELEFONO DIGITAL PANASONIC KX-DT521X	\$ 2,617.78
515200263	TELEFONO DIGITAL PANASONIC KX-DT521X	\$ 2,617.78
515200264	TELEFONO DIGITAL PANASONIC KX-DT521X	\$ 2,617.78
515200265	TELEFONO DIGITAL PANASONIC KX-DT521X	\$ 2,617.78
515200266	TELEFONO DIGITAL PANASONIC KX-DT521X	\$ 2,617.78
515200267	TELEFONO DIGITAL PANASONIC KX-DT521X	\$ 2,617.78
515200268	CONMUTADOR TELEFONICO DIGITAL PANASONIC	\$ 12,219.68
515200269	CONMUTADOR TELEFONICO DIGITAL PANASONIC	\$ 12,219.68
515200270	CONMUTADOR TELEFONICO DIGITAL PANASONIC	\$ 12,219.68
515200271	CONMUTADOR TELEFONICO DIGITAL PANASONIC	\$ 12,219.68
515200272	CONMUTADOR TELEFONICO DIGITAL PANASONIC	\$ 12,219.68
515200273	CONMUTADOR TELEFONICO DIGITAL PANASONIC	\$ 12,219.68
515500017	IMPRESORA 3D MARCA ROBOX	\$ 1.00
515500018	IMPRESORA 3D MARCA ROBOX	\$ 1.00
515500019	IMPRESORA 3D MARCA ROBOX	\$ 1.00
515500020	IMPRESORA 3D MARCA ROBOX	\$ 1.00
515500025	KIT BIENES INFORMATICOS CONTROLLER WITH 15 LICENSE	\$ 1.00
532100008	MEDIDOR DE ILUMINACION EXTECH	\$ 2,586.80
532100009	SONOMETRO ICE 61672-1 TIPO 2	\$ 26,347.22
515302722	EQUIPO DE COMPUTO, PROCESADOR INTEL CORE	\$ 1.00
515302723	EQUIPO DE COMPUTO, PROCESADOR INTEL CORE	\$ 1.00
515302724	EQUIPO DE COMPUTO, PROCESADOR INTEL CORE	\$ 1.00
515302725	EQUIPO DE COMPUTO, PROCESADOR INTEL CORE	\$ 1.00
515302726	EQUIPO DE COMPUTO, PROCESADOR INTEL CORE	\$ 1.00
515302727	EQUIPO DE COMPUTO, PROCESADOR INTEL CORE	\$ 1.00
591100014	LICENCIA DE SOFTWARE DE SIMULACION PROCESS	\$ 3,977.64
591100015	LICENCIA DE SOFTWARE DE SIMULACION PROCESS	\$ 3,977.64
591100016	LICENCIA DE SOFTWARE DE SIMULACION PROCESS	\$ 3,977.64
591100017	LICENCIA DE SOFTWARE DE SIMULACION PROCESS	\$ 3,977.64



Relacion de bienes muebles que comprenden su patrimonio cuenta publica 2021 (2do. trimestre)		
Codigo	Descripción del bien	Valor en Libros
591100018	LICENCIA DE SOFTWARE DE SIMULACION PROCESS	\$ 3,977.64
591100019	LICENCIA DE SOFTWARE DE SIMULACION PROCESS	\$ 3,977.64
591100020	LICENCIA DE SOFTWARE DE SIMULACION PROCESS	\$ 3,977.64
591100021	LICENCIA DE SOFTWARE DE SIMULACION PROCESS	\$ 3,977.64
591100022	LICENCIA DE SOFTWARE DE SIMULACION PROCESS	\$ 3,977.64
591100023	LICENCIA DE SOFTWARE DE SIMULACION PROCESS	\$ 3,977.64
562400153	MAQUINA COMBINADORA PARA PUNZAR Y CIZALLAR	\$ 147,710.19
282300004	CAMARA VIVOTEK 360 ° INT.	\$ 1.00
282300005	CAMARA VIVOTEK 360 ° INT.	\$ 1.00
282300023	CAMARA VIVOTEK 360 ° INT.	\$ 1.00
282300024	CAMARA VIVOTEK 360 ° INT.	\$ 1.00
282300025	CAMARA VIVOTEK 360 ° INT.	\$ 1.00
282300026	CAMARA VIVOTEK 360 ° INT.	\$ 1.00
282300027	CAMARA VIVOTEK 360 ° INT.	\$ 1.00
282300028	CAMARA VIVOTEK 360 ° INT.	\$ 1.00
282300029	CAMARA VIVOTEK 360 ° INT.	\$ 1.00
282300030	CAMARA VIVOTEK 360 ° INT.	\$ 1.00
282300031	CAMARA VIVOTEK 360 ° INT.	\$ 1.00
282300032	CAMARA VIVOTEK 360 ° INT.	\$ 1.00
282300033	CAMARA VIVOTEK 360 ° INT.	\$ 1.00
282300034	CAMARA VIVOTEK 360 ° INT.	\$ 1.00
282300035	CAMARA VIVOTEK 360 ° INT.	\$ 1.00
282300036	CAMARA VIVOTEK 360 ° INT.	\$ 1.00
282300037	CAMARA VIVOTEK 360 ° INT.	\$ 1.00
282300038	CAMARA VIVOTEK 360 ° INT.	\$ 1.00
282300039	CAMARA VIVOTEK 360 ° INT.	\$ 1.00
282300040	CAMARA VIVOTEK 360 ° INT.	\$ 1.00
282300041	CAMARA VIVOTEK 360 ° INT.	\$ 1.00
515302728	PC DEL OPTIPLEX 7040 SFF	\$ 1.00
515302729	PC DEL OPTIPLEX 7040 SFF	\$ 1.00
515302730	PC DEL OPTIPLEX 7040 SFF	\$ 1.00
515302731	PC DEL OPTIPLEX 7040 SFF	\$ 1.00
515302732	PC DEL OPTIPLEX 7040 SFF	\$ 1.00
515302733	PC DEL OPTIPLEX 7040 SFF	\$ 1.00
515302734	PC DEL OPTIPLEX 7040 SFF	\$ 1.00
515302735	PC DEL OPTIPLEX 7040 SFF	\$ 1.00
515302736	PC DEL OPTIPLEX 7040 SFF	\$ 1.00
515302737	PC DEL OPTIPLEX 7040 SFF	\$ 1.00
515302738	PC DEL OPTIPLEX 7040 SFF	\$ 1.00
515302739	PC DEL OPTIPLEX 7040 SFF	\$ 1.00



Relacion de bienes muebles que comprenden su patrimonio cuenta publica 2021 (2do. trimestre)		
Codigo	Descripcion del bien	Valor en Libros
515302740	PC DEL OPTIPLEX 7040 SFF	\$ 1.00
515302741	PC DEL OPTIPLEX 7040 SFF	\$ 1.00
515302742	PC DEL OPTIPLEX 7040 SFF	\$ 1.00
515302743	PC DEL OPTIPLEX 7040 SFF	\$ 1.00
515302744	PC DEL OPTIPLEX 7040 SFF	\$ 1.00
515302745	PC DEL OPTIPLEX 7040 SFF	\$ 1.00
515302746	PC DEL OPTIPLEX 7040 SFF	\$ 1.00
515302747	PC DEL OPTIPLEX 7040 SFF	\$ 1.00
515302748	PC DEL OPTIPLEX 7040 SFF	\$ 1.00
515302749	PC DEL OPTIPLEX 7040 SFF	\$ 1.00
515302750	PC DEL OPTIPLEX 7040 SFF	\$ 1.00
515302751	PC DEL OPTIPLEX 7040 SFF	\$ 1.00
515302752	PC DEL OPTIPLEX 7040 SFF	\$ 1.00
515302753	PC DEL OPTIPLEX 7040 SFF	\$ 1.00
515302754	PC DEL OPTIPLEX 7040 SFF	\$ 1.00
515302755	PC DEL OPTIPLEX 7040 SFF	\$ 1.00
515302756	PC DEL OPTIPLEX 7040 SFF	\$ 1.00
515302757	PC DEL OPTIPLEX 7040 SFF	\$ 1.00
515302758	PC DEL OPTIPLEX 7040 SFF	\$ 1.00
515302759	PC DEL OPTIPLEX 7040 SFF	\$ 1.00
515302760	PC DEL OPTIPLEX 7040 SFF	\$ 1.00
515302761	PC DEL OPTIPLEX 7040 SFF	\$ 1.00
515302762	PC DEL OPTIPLEX 7040 SFF	\$ 1.00
515302763	PC DEL OPTIPLEX 7040 SFF	\$ 1.00
515302764	PC DEL OPTIPLEX 7040 SFF	\$ 1.00
515302765	PC DEL OPTIPLEX 7040 SFF	\$ 1.00
515302766	PC DEL OPTIPLEX 7040 SFF	\$ 1.00
515302767	PC DEL OPTIPLEX 7040 SFF	\$ 1.00
515302768	PC DEL OPTIPLEX 7040 SFF	\$ 1.00
515302769	PC DEL OPTIPLEX 7040 SFF	\$ 1.00
515302770	PC DEL OPTIPLEX 7040 SFF	\$ 1.00
515302771	PC DEL OPTIPLEX 7040 SFF	\$ 1.00
515302772	PC DEL OPTIPLEX 7040 SFF	\$ 1.00
515302773	PC DEL OPTIPLEX 7040 SFF	\$ 1.00
515302774	PC DEL OPTIPLEX 7040 SFF	\$ 1.00
515302775	PC DEL OPTIPLEX 7040 SFF	\$ 1.00
515302776	PC DEL OPTIPLEX 7040 SFF	\$ 1.00
515302777	PC DEL OPTIPLEX 7040 SFF	\$ 1.00
515302778	PC DEL OPTIPLEX 7040 SFF	\$ 1.00
515302779	PC DEL OPTIPLEX 7040 SFF	\$ 1.00



Relacion de bienes muebles que comprenden su patrimonio cuenta publica 2021 (2do. trimestre)		
Codigo	Descripcion del bien	Valor en Libros
515302780	PC DEL OPTIPLEX 7040 SFF	\$ 1.00
515302781	PC DEL OPTIPLEX 7040 SFF	\$ 1.00
515302782	PC DEL OPTIPLEX 7040 SFF	\$ 1.00
515302783	PC DEL OPTIPLEX 7040 SFF	\$ 1.00
515302784	PC DEL OPTIPLEX 7040 SFF	\$ 1.00
515302785	PC DEL OPTIPLEX 7040 SFF	\$ 1.00
515302786	PC DEL OPTIPLEX 7040 SFF	\$ 1.00
515302787	PC DEL OPTIPLEX 7040 SFF	\$ 1.00
515302788	PC DEL OPTIPLEX 7040 SFF	\$ 1.00
515302789	PC DEL OPTIPLEX 7040 SFF	\$ 1.00
515302790	PC DEL OPTIPLEX 7040 SFF	\$ 1.00
515302791	PC DEL OPTIPLEX 7040 SFF	\$ 1.00
515302792	PC DEL OPTIPLEX 7040 SFF	\$ 1.00
515302793	JOYSTICK VIVOTEK	\$ 1.00
515500015	SERVIDOR NVR SURVEON	\$ 1.00
515500016	IMPRESORA 3D MARCA ROBOX	\$ 1.00
515500021	SMART TV SAMSUNG 58	\$ 1.00
515500022	SMART TV SAMSUNG 58	\$ 1.00
515500023	SMART TV SAMSUNG 58	\$ 1.00
515500024	SMART TV SAMSUNG 58	\$ 1.00
515600016	SWITCH POE VIVOTEK DE 24 PTOS	\$ 1.00
515600017	SWITCH POE VIVOTEK DE 24 PTOS	\$ 1.00
515600018	SWITCH POE VIVOTEK DE 24 PTOS	\$ 1.00
515600019	SWITCH POE VIVOTEK DE 24 PTOS	\$ 1.00
515600020	SWITCH POE VIVOTEK DE 24 PTOS	\$ 1.00
515600021	SWITCH POE VIVOTEK DE 24 PTOS	\$ 1.00
515600022	SWITCH POE VIVOTEK DE 24 PTOS	\$ 1.00
515600023	SWITCH POE VIVOTEK DE 24 PTOS	\$ 1.00
515600024	SWITCH POE VIVOTEK DE 24 PTOS	\$ 1.00
523700021	CAMARA VIVOTEK TIPO DOMO INT.	\$ 1.00
523700022	CAMARA VIVOTEK TIPO DOMO INT.	\$ 1.00
523700023	CAMARA VIVOTEK TIPO DOMO INT.	\$ 1.00
523700024	CAMARA VIVOTEK TIPO DOMO INT.	\$ 1.00
523700025	CAMARA VIVOTEK TIPO DOMO INT.	\$ 1.00
523700026	CAMARA VIVOTEK TIPO DOMO INT.	\$ 1.00
523700027	CAMARA VIVOTEK TIPO DOMO INT.	\$ 1.00
523700028	CAMARA VIVOTEK TIPO DOMO INT.	\$ 1.00
523700029	CAMARA VIVOTEK TIPO DOMO INT.	\$ 1.00
523700030	CAMARA VIVOTEK TIPO DOMO INT.	\$ 1.00
523700031	CAMARA VIVOTEK TIPO DOMO INT.	\$ 1.00





Relacion de bienes muebles que comprenden su patrimonio cuenta publica 2021 (2do. trimestre)		
Codigo	Descripcion del bien	Valor en Libros
523700032	CAMARA VIVOTEK TIPO DOMO INT.	\$ 1.00
523700033	CAMARA VIVOTEK TIPO DOMO INT.	\$ 1.00
523700034	CAMARA VIVOTEK TIPO DOMO INT.	\$ 1.00
523700035	CAMARA VIVOTEK TIPO DOMO INT.	\$ 1.00
523700036	CAMARA VIVOTEK TIPO DOMO INT.	\$ 1.00
523700037	CAMARA VIVOTEK TIPO DOMO INT.	\$ 1.00
523700038	CAMARA VIVOTEK TIPO DOMO INT.	\$ 1.00
523700039	CAMARA VIVOTEK TIPO DOMO INT.	\$ 1.00
523700040	CAMARA VIVOTEK TIPO DOMO INT.	\$ 1.00
523700041	CAMARA VIVOTEK TIPO DOMO INT.	\$ 1.00
523700042	CAMARA VIVOTEK TIPO DOMO INT.	\$ 1.00
523700043	CAMARA VIVOTEK TIPO DOMO INT.	\$ 1.00
523700044	CAMARA VIVOTEK TIPO DOMO INT.	\$ 1.00
523700045	CAMARA VIVOTEK TIPO DOMO INT.	\$ 1.00
523700046	CAMARA VIVOTEK TIPO DOMO INT.	\$ 1.00
523700047	CAMARA VIVOTEK TIPO DOMO INT.	\$ 1.00
523700048	CAMARA VIVOTEK TIPO DOMO INT.	\$ 1.00
523700049	CAMARA VIVOTEK TIPO DOMO INT.	\$ 1.00
523700050	CAMARA VIVOTEK TIPO DOMO INT.	\$ 1.00
523700051	CAMARA VIVOTEK TIPO DOMO INT.	\$ 1.00
523700052	CAMARA VIVOTEK TIPO DOMO INT.	\$ 1.00
523700053	CAMARA VIVOTEK TIPO DOMO INT.	\$ 1.00
523700063	CAMARA VIVOTEK PTZ	\$ 1.00
523700064	CAMARA VIVOTEK PTZ	\$ 1.00
523700065	CAMARA VIVOTEK PTZ	\$ 1.00
523700066	CAMARA VIVOTEK PTZ	\$ 1.00
523700074	CAMARA VIVOTEK 180° EXT	\$ 1.00
523700075	CAMARA VIVOTEK 180° EXT	\$ 1.00
523700076	CAMARA VIVOTEK 180° EXT	\$ 1.00
523700077	CAMARA VIVOTEK 180° EXT	\$ 1.00
523700078	CAMARA VIVOTEK 180° EXT	\$ 1.00
523700079	CAMARA VIVOTEK 180° EXT	\$ 1.00
523700080	CAMARA VIVOTEK 180° EXT	\$ 1.00
523700081	CAMARA VIVOTEK 180° EXT	\$ 1.00
523700082	CAMARA VIVOTEK 180° EXT	\$ 1.00
523700083	CAMARA VIVOTEK 180° EXT	\$ 1.00
523700084	CAMARA VIVOTEK 180° EXT	\$ 1.00
523700085	CAMARA VIVOTEK 180° EXT	\$ 1.00
523700086	CAMARA VIVOTEK 180° EXT	\$ 1.00
523700087	CAMARA VIVOTEK 180° EXT	\$ 1.00



Relacion de bienes muebles que comprenden su patrimonio cuenta publica 2021 (2do. trimestre)		
Codigo	Descripcion del bien	Valor en Libros
523700088	CAMARA VIVOTEK 180° EXT	\$ 1.00
523700089	CAMARA VIVOTEK 180° EXT	\$ 1.00
523700111	CAMARA VIVOTEK BULLET	\$ 1.00
523700112	CAMARA VIVOTEK BULLET	\$ 1.00
523700113	CAMARA VIVOTEK BULLET	\$ 1.00
523700114	CAMARA VIVOTEK BULLET	\$ 1.00
523700115	CAMARA VIVOTEK BULLET	\$ 1.00
523700116	CAMARA VIVOTEK BULLET	\$ 1.00
523700117	CAMARA VIVOTEK BULLET	\$ 1.00
523700118	CAMARA VIVOTEK BULLET	\$ 1.00
523700119	CAMARA VIVOTEK BULLET	\$ 1.00
523700120	CAMARA VIVOTEK BULLET	\$ 1.00
523700121	CAMARA VIVOTEK BULLET	\$ 1.00
523700122	CAMARA VIVOTEK BULLET	\$ 1.00
523700123	CAMARA VIVOTEK BULLET	\$ 1.00
523700124	CAMARA VIVOTEK BULLET	\$ 1.00
523700125	CAMARA VIVOTEK BULLET	\$ 1.00
523700126	CAMARA VIVOTEK BULLET	\$ 1.00
523700127	CAMARA VIVOTEK BULLET	\$ 1.00
523700140	CAMARA VIVOTEK TIPO DOMO EXT	\$ 1.00
523700141	CAMARA VIVOTEK TIPO DOMO EXT	\$ 1.00
523700142	CAMARA VIVOTEK TIPO DOMO EXT	\$ 1.00
523700143	CAMARA VIVOTEK 360 °	\$ 1.00
523700144	CAMARA VIVOTEK BULLET 20X ZOOM OPTICA	\$ 1.00
523700145	CAMARA VIVOTEK BULLET 20X ZOOM OPTICA	\$ 1.00
523700146	CAMARA VIVOTEK BULLET 20X ZOOM OPTICA	\$ 1.00
523700147	CAMARA VIVOTEK BULLET 20X ZOOM OPTICA	\$ 1.00
523700148	CAMARA VIVOTEK BULLET 20X ZOOM OPTICA	\$ 1.00
523700149	CAMARA VIVOTEK BULLET 20X ZOOM OPTICA	\$ 1.00
523700150	CAMARA VIVOTEK BULLET 20X ZOOM OPTICA	\$ 1.00
523700151	CAMARA VIVOTEK BULLET 20X ZOOM OPTICA	\$ 1.00
523700152	CAMARA VIVOTEK BULLET 20X ZOOM OPTICA	\$ 1.00
523700153	CAMARA VIVOTEK BULLET 20X ZOOM OPTICA	\$ 1.00
523700154	CAMARA VIVOTEK BULLET 20X ZOOM OPTICA	\$ 1.00
523700155	CAMARA VIVOTEK BULLET 20X ZOOM OPTICA	\$ 1.00
523700156	CAMARA VIVOTEK 180° MULTISENCOR	\$ 1.00
523700157	CAMARA VIVOTEK 180° MULTISENCOR	\$ 1.00
523700158	CAMARA VIVOTEK 180° MULTISENCOR	\$ 1.00
523700159	CAMARA VIVOTEK 180° MULTISENCOR	\$ 1.00
523700160	CAMARA VIVOTEK 180° MULTISENCOR	\$ 1.00



Relacion de bienes muebles que comprenden su patrimonio cuenta publica 2021 (2do. trimestre)		
Codigo	Descripcion del bien	Valor en Libros
523700161	CAMARA VIVOTEK 180° MULTISENCOR LICENCIA CMS P/SERVIDOR NVR P/ADMINISTRAR CAMARA	\$ 1.00
523700162	VIVOTEK	\$ 22,736.00
561500002	TRACTOR JARDINERO	\$ 36,383.33
541500023	COROLA BASE CVT	\$ 65,776.67
523200014	SWITCH POE VIVOTEK DE 24 PTOS	\$ 4,650.05
523700164	CAMARA VIVOTEK TIPO DOMO EXT	\$ 1,937.19
523700165	CAMARA VIVOTEK 180° MULTISENSOR	\$ 3,488.50
567401527	KIT DE ELEMENTOS HIDRAULICOS Y NEUMATICOS	\$ 14,739.83
566201106	LUMINARIAS TIPO COLONIAL PLATAFORMAS MOVILES INSTRUMENTACION Y CONTROL DE	\$ 30,943.00
566201107	UAVS	\$ 62,500.00
513100174	TABLEROS DE BASQUETBOL LICENCIA DE ACADEMIC LABVIEW CORE TEACHING Y	\$ 41,528.00
591100149	CERTIFICACION EN CLAD 1	\$ 13,190.45
567401533	CORTADORA DE METAL 14"	\$ 2,378.73
515302799	PORTATIL LENOVO YOGA CORE Y MOUSE YOGA	\$ 3,294.53
515302802	PORTATIL APPLE MACBOOK	\$ 2,221.58
515302802	CRCOT CREATIVE CLOUD FOR TEAMS	\$ 2,221.58
522100009	MARCADOR ELECTRONICO PARA GIMNASIO	\$ 28,396.80
521200009	MICROFONO SHURE INALAMBRICO PG58	\$ 767.08
521200010	MICROFONO SHURE INALAMBRICO SM58	\$ 811.62
521200011	CONSOLA MEZCLADORA YAMAHA EMX5	\$ 1,212.42
567401534	TORNO ENGRANADO MCA. TITANIUM	\$ 34,983.67
567401535	TORNO ENGRANADO MCA. TITANIUM EQUIPO PARA EL PROYECTO DE LABORATORIO DE	\$ 34,983.67
531100037	INNOVACION Y DESARROLLO	\$ 1.00
566600004	EQUIPO PARA EL MONITOREO DE AMBIENTE DE TRABAJO	\$ 60,089.65
566600005	EQUIPO ULTRASONICO DETECTOR DE FALLAS EQUIPO PARA PROTOTIPADO DE TABLILLAS DE CIRCUITOS	\$ 299,213.69
566600006	IMPRESOS Y ENGRANADO. EQUIPO PARA LA ELABORACION DE PROYECTOS DE	\$ 91,367.07
562200016	SOLDADURA POR VARIOS PROCESOS	\$ 725,185.18
562200017	EQUIPO DE CORTE DE PLASMA SISTEMA DE ENTRENAMIENTO Y SOLDADURA POR MEDIO DE	\$ 169,141.65
562200018	REALIDAD AUMENTADA	\$ 538,892.75
562200019	SISTEMA MOVIL DE EXTRACCION Y FILTRADO DE HUMO	\$ 209,681.44
562200011	MOTOB CENT ELEC 5.0 HP	\$ 7,294.47
569400073	KIT REFACIONES DE ROBOT ABB	\$ 96,907.45



Relacion de bienes muebles que comprenden su patrimonio cuenta publica 2021 (2do. trimestre)		
Codigo	Descripcion del bien	Valor en Libros
569400074	KIT REFACIONES DE MPS	\$ 155,929.65
567200053	YUGO PORTATIL	\$ 3,303.37
566201109	MODULO DE MASQUINADO CNC A ESCALA	\$ 188,500.00
567401536	TALADRO FRESADOR	\$ 33,930.00
515302801	iMAC 21.5" RETINA INTEL CORE 5 CUATRO NUCLEOS A 3,1	\$ 14,340.40
567401528	MAQUINA DE SOLDAR LINCWELDER AC/DC-225/125	\$ 8,606.00
567401529	MAQUINA DE SOLDAR LINCWELDER AC/DC-225/125	\$ 8,606.01
567401530	MAQUINA DE SOLDAR LINCWELDER AC/DC-225/125	\$ 8,606.01
567401531	MAQUINA DE SOLDAR LINCWELDER AC/DC-225/125	\$ 8,606.01
567401532	MAQUINA DE SOLDAR LINCWELDER AC/DC-225/125	\$ 8,606.01
515302805	IPAD MAC 32	\$ 1,456.28
515302806	PROYECTOR DELL 1550 XGA	\$ 2,511.01
515302807	PORTATIL DELL VOSTRO CORE	\$ 2,493.20
591100150	LICENCIA VALUE SUSCRPTION EDUCATION SOLUTION	\$ 26,338.62
515302808	PORTATIL APPLE MACBOOK	\$ 3,927.25
515302813	IMPRESORA BRAILLE Y TEXTO EMPRINT SPOT DOT	\$ 32,932.06
515302814	MACBOOK AIR 13.3" Y MOUSE	\$ 5,987.88
515200277	KIT DE KINECT 2.0, KIT DE RASPBERRY PI	\$ 4,688.43
515302817	COMPUTADORA LAPTOP DELL	\$ 7,549.08
515302818	MONITOR CURVO 27"	\$ 1,920.35
515302816	ALL IN ONE LENOVO CON TECLADO Y MOUSE	\$ 8,772.31
515302815	PORTATIL DELL INSPIRON 7566 Y MALETIN MAN	\$ 6,101.30
567401539	FRESADORA UNIVERSAL ROOY	\$ 98,909.33
211500016	SILLON EJECUTIVO	\$ 2,205.40
511108250	ARCHIVERO METALICO 4 GAVETAS BEIGE	\$ 4,644.64
567401537	DESBROZADORA 746 T	\$ 9,180.00
567401538	DESBROZADORA 746 T	\$ 9,180.00
564400045	ENFRIADOR EVAPORATIVO PORTATIL	\$ 10,701.00
564400046	ENFRIADOR EVAPORATIVO PORTATIL	\$ 10,701.00
515302819	MULTIFUNCIONAL HP LASER PRO	\$ 1,732.29
521200014	TV PANTALLA LG 55"	\$ 4,432.83
521200015	TV PANTALLA LG 55"	\$ 4,432.83
521200016	TV PANTALLA LG 55"	\$ 4,432.83
591100152	SOFTWARE MANAGEMENT FOR DATA GLOVE	\$ 6,983.84
591100153	SOFTWARE MANAGEMENT FOR DATA GLOVE	\$ 6,983.84
519100108	CAFETERA P/50 TAZAS	\$ 3,132.00
564400047	EQUIPO DE AIRE ACONDICIONADO	\$ 26,075.83
511108252	SILLON EJECUTIVO MILOS	\$ 4,125.56
511108253	SILLON EJECUTIVO MILOS	\$ 4,125.56



Relacion de bienes muebles que comprenden su patrimonio cuenta publica 2021 (2do. trimestre)		
Codigo	Descripcion del bien	Valor en Libros
511108254	SILLON EJECUTIVO MILOS	\$ 4,125.56
511108255	SILLON EJECUTIVO MILOS	\$ 4,125.56
522100010	TABLEROS PARA BASQUETBOL	\$ 22,211.10
522100011	TABLEROS PARA BASQUETBOL	\$ 22,211.10
522100012	TABLEROS PARA BASQUETBOL	\$ 22,211.10
522100013	TABLEROS PARA BASQUETBOL	\$ 22,211.10
513200045	AMPLIFICADOR PARA GUITARRA	\$ 3,571.54
511108261	LIBREROS COLOR CEDRO DE 2 PUERTAS	\$ 6,739.60
511108262	LIBREROS COLOR CEDRO DE 2 PUERTAS	\$ 6,739.60
511108263	LIBREROS COLOR CEDRO DE 2 PUERTAS	\$ 6,739.60
511108264	LIBREROS COLOR CEDRO DE 2 PUERTAS	\$ 6,739.60
511108257	LOTE DE MESAS CUADRADAS DE ALUMINIO	\$ 35,703.83
511108258	LOTE DE SILLAS DE ALUMINIO	\$ 63,384.33
511108259	LOTE DE MESAS CUADRADAS	\$ 49,985.37
511108260	LOTE DE SILLAS DE ALUMINIO	\$ 88,738.07
529100285	KIT DE PANELES SOLARES	\$ 723,125.03
523700166	CAMARA 2D PARA DRON GOPRO	\$ 4,352.32
523700167	ESTABILIZADOR DE CAMARA PARA DRON	\$ 4,951.73
511108265	ESTANTERIA PARA CARGA LIGERA	\$ 3,500.19
515302822	LAPTOP LENOVO MIIX 510-12ISK	\$ 6,240.42
515302823	LAPTOP LENOVO MIIX 510-12ISK	\$ 6,240.42
515302824	LAPTOP LENOVO MIIX 510-12ISK	\$ 6,240.42
562200012	TRANSFORMADOR	\$ 144,536.00
564400050	MINISPLIT 1 TON FRIO CALOR	\$ 8,293.80
511108271	GABINETE PARA LA GUARDA Y PROTECCION DEL DEA	\$ 7,163.10
511108272	GABINETE PARA LA GUARDA Y PROTECCION DEL DEA	\$ 7,163.10
549100001	CANASTILLA PORTA EQUIPAJE	\$ 6,549.02
566600001	AMPERIMETRO DE GANCHO DE HASTA 1000A CA	\$ 3,317.60
529100284	KIT DE ACCESORIOS PARA MAQUINA PROTOTIPADO PCB	\$ 1,835.37
519100109	BASTIDOR DE PERFIL DE 1X1" CALIBRE 18	\$ 12,540.00
519200426	PANTALLA SAMSUNG DE 82"	\$ 9,555.04
519200427	PANTALLA SAMSUNG DE 82"	\$ 9,555.04
566600007	COMMUNICATION	\$ 11,590.30
531100040	ELEVADOR PORTATIL ORUGA	\$ 64,987.07
531100041	ELEVADOR PORTATIL ORUGA	\$ 64,987.07
531100042	ELEVADOR PORTATIL ORUGA	\$ 64,987.07
566600002	MULTIMETRO	\$ 8,506.99
566600003	MULTIMETRO	\$ 8,506.99
531100043	ELEVADOR PORTATIL ORUGA	\$ 67,308.03



Relacion de bienes muebles que comprenden su patrimonio cuenta publica 2021 (2do. trimestre)		
Codigo	Descripcion del bien	Valor en Libros
519100111	TROQUEL GRANDE PARA CANCELAR FOTOGRAFIAS	\$ 6,090.00
519100112	TROQUEL CHICO PARA CANCELAR FOTOGRAFIAS	\$ 6,090.00
515200279	CONTROLADOR LOGICO PROGRAMABLE	\$ 7,395.00
515200280	CONTROLADOR LOGICO PROGRAMABLE	\$ 7,395.00
521200017	BOCINA	\$ 6,064.97
521200018	BOCINA	\$ 6,064.97
521200019	BOCINA	\$ 6,064.97
521200020	BOCINA	\$ 6,064.97
521200021	SOBWOOFER	\$ 7,562.95
521200022	POWERMATCH	\$ 9,791.66
521200023	AMPLIFICADOR	\$ 11,509.09
521200024	CONSOLA	\$ 2,844.06
521200025	MICROFONO	\$ 2,165.37
521200026	REPRODUCTOR	\$ 2,941.03
521200027	DISTRIBUIDOR	\$ 6,786.97
521200028	MICROFONO	\$ 34,800.00
521200029	MICROFONO	\$ 34,800.00
521200030	MICROFONO	\$ 34,800.00
521200031	MICROFONO	\$ 34,800.00
521200032	GABINETE	\$ 37,178.01
521200033	ANTENA	\$ 10,627.05
521200034	ANTENA	\$ 10,627.05
566600012	CENTRO DE CARGA	\$ 12,325.01
566600014	EXTRACTOR	\$ 5,605.32
566600015	EXTRACTOR	\$ 5,605.32
566600016	EXTRACTOR	\$ 5,605.33
566600017	EXTRACTOR	\$ 5,605.33
211100003	MICROONDAS PANASONIC	\$ 2,572.65
294400003	MONITOR DELL LED P2417H	\$ 4,477.60
511108273	SILLA DE VISITA	\$ 559.13
511108274	ESTANTE COMBINADO	\$ 10,689.40
511108275	GABINETE CON SIRENA PARA GUARDA	\$ 3,572.80
511108276	GABINETE CON SIRENA PARA GUARDA	\$ 3,572.80
511108278	KIT DE MUEBLES	\$ 1.00
511108280	TREINTA MESABANCOS	\$ 41,287.20
511108279	NOVENTA MESABANCOS	\$ 123,861.90
511108281	PIZARRON INTERACTIVOS	\$ 63,131.38
511108282	PIZARRON INTERACTIVOS	\$ 63,131.38
511108283	PIZARRON INTERACTIVOS	\$ 63,131.38
511108284	PIZARRON INTERACTIVOS	\$ 63,131.38



Relacion de bienes muebles que comprenden su patrimonio cuenta publica 2021 (2do. trimestre)		
Codigo	Descripcion del bien	Valor en Libros
511108285	PIZARRON INTERACTIVOS	\$ 63,131.38
511108286	PIZARRON INTERACTIVOS	\$ 63,131.38
511108287	ESCRITORIO	\$ 5,144.83
511108288	ESCRITORIO	\$ 5,144.83
511108289	ESCRITORIO	\$ 5,144.83
511108290	ESCRITORIO	\$ 5,144.83
511108291	ESCRITORIO	\$ 5,144.83
511108292	ESCRITORIO	\$ 5,144.83
211500023	SILLA	\$ 953.94
211500024	SILLA	\$ 953.94
211500025	SILLA	\$ 953.94
211500026	SILLA	\$ 953.94
211500027	SILLA	\$ 953.94
211500028	SILLA	\$ 953.94
511108293	LIBRERO DE PISO	\$ 7,288.51
511108294	LIBRERO DE PISO	\$ 7,288.51
511108295	LIBRERO DE PISO	\$ 7,288.51
511108296	LIBRERO DE PISO	\$ 7,288.51
511108297	LIBRERO DE PISO	\$ 7,288.51
511108298	LIBRERO DE PISO	\$ 7,288.51
511108299	LIBRERO DE PISO	\$ 7,288.51
511108300	LIBRERO DE PISO	\$ 7,288.51
511108301	LIBRERO DE PISO	\$ 7,288.51
511108302	LIBRERO DE PISO	\$ 7,288.51
511108303	LIBRERO DE PISO	\$ 7,288.51
511108304	LIBRERO DE PISO	\$ 7,288.51
511108305	LIBRERO DE PISO	\$ 7,288.51
511108306	LIBRERO DE PISO	\$ 7,288.51
511108307	LIBRERO DE PISO	\$ 7,288.51
211500029	SILLA ESPECIAL	\$ 1,347.46
211500030	SILLA ESPECIAL	\$ 1,347.46
211500031	SILLA ESPECIAL	\$ 1,347.46
211500032	SILLA ESPECIAL	\$ 1,347.46
211500033	SILLA ESPECIAL	\$ 1,347.46
211500034	SILLA ESPECIAL	\$ 1,347.46
211500035	SILLA ESPECIAL	\$ 1,347.46
211500036	SILLA ESPECIAL	\$ 1,347.46
211500037	SILLA ESPECIAL	\$ 1,347.46
211500038	SILLA ESPECIAL	\$ 1,347.46
211500039	SILLA ESPECIAL	\$ 1,347.46



Relacion de bienes muebles que comprenden su patrimonio cuenta publica 2021 (2do. trimestre)		
Codigo	Descripcion del bien	Valor en Libros
211500040	SILLA ESPECIAL	\$ 1,347.46
211500041	SILLA ESPECIAL	\$ 1,347.46
211500042	SILLA ESPECIAL	\$ 1,347.46
511108308	ESCRITORIO	\$ 8,054.11
211500043	SILLON EJECUTIVO	\$ 1,929.31
211500044	SILLON EJECUTIVO	\$ 1,929.31
211500045	SILLON EJECUTIVO	\$ 1,929.31
211500046	SILLON EJECUTIVO	\$ 1,929.31
211500047	SILLON EJECUTIVO	\$ 1,929.31
211500048	SILLON EJECUTIVO	\$ 1,929.31
211500049	SILLON EJECUTIVO	\$ 1,929.31
211500050	CREDENZAS	\$ 4,695.68
211500051	CREDENZAS	\$ 4,695.68
211500052	CREDENZAS	\$ 4,695.68
211500053	CREDENZAS	\$ 4,695.68
211500054	CREDENZAS	\$ 4,695.68
211500055	CREDENZAS	\$ 4,695.68
211500056	CREDENZAS	\$ 4,695.68
511108309	ESCRITORIO	\$ 9,085.12
511108310	ESCRITORIO	\$ 9,085.12
511108311	ESCRITORIO	\$ 9,085.12
511108312	ESCRITORIO	\$ 9,085.12
511108313	ESCRITORIO	\$ 9,085.12
511108314	ESCRITORIO	\$ 9,085.12
511108315	ESCRITORIO	\$ 9,085.12
211500057	SILLA	\$ 1,020.80
511108316	SOFA	\$ 9,085.12
511108317	SOFA	\$ 9,085.12
211500058	MESA	\$ 2,245.76
511108318	MESA	\$ 4,909.04
515100005	MALETIN PARA CALIDAD	\$ 10,557.28
515200282	TERMINAL DE MANO LASER FUENTE	\$ 6,709.08
515200284	CONTROLADOR LOGICO PROGRAMABLE	\$ 7,559.33
515200285	CONTROLADOR LOGICO PROGRAMABLE	\$ 7,559.33
515200286	INTERRUPTOR I-LINE 6X150X600V.S.D.	\$ 6,323.93
515200287	PROYECTOR POWERLITE PRO G7000 WXGA	\$ 52,462.08
515200288	PROYECTOR POWERLITE PRO G7000 WXGA	\$ 52,462.08
515200289	PROYECTOR POWERLITE PRO G7000 WXGA	\$ 52,462.08
515302826	NOTEBOOK DELL INSPIRON 15	\$ 5,324.11
515302827	LAPTOP CON PROCESADOR INTEL I7, 8A	\$ 7,087.91





Relacion de bienes muebles que comprenden su patrimonio cuenta publica 2021 (2do. trimestre)		
Codigo	Descripcion del bien	Valor en Libros
515302828	MACBOOK AIR 13.3"	\$ 9,134.46
515302829	LAPTOP DELL	\$ 9,355.08
515302830	PCSVR LAPTOP DELL EMC	\$ 10,397.22
515302831	PCSVR LAPTOP DELL EMC	\$ 10,397.22
515302832	PCSVR LAPTOP DELL EMC	\$ 10,397.22
515302833	PCSVR LAPTOP DELL EMC	\$ 10,397.22
515302834	PCSVR LAPTOP DELL EMC	\$ 10,397.22
515302835	PCSVR LAPTOP DELL EMC	\$ 10,397.22
515302836	LAPTOP DELL G7 15	\$ 10,543.33
515302837	LAPTOP DELL EMC INSPIRON	\$ 10,397.22
515302838	LAPTOP DELL EMC INSPIRON	\$ 10,397.22
515302839	LAPTOP DELL EMC INSPIRON	\$ 10,397.22
515302840	LAPTOP DELL EMC INSPIRON	\$ 10,397.22
515302841	LAPTOP DELL EMC INSPIRON	\$ 10,397.22
515302842	LAPTOP DELL EMC INSPIRON	\$ 10,397.22
515302843	LAPTOP DELL EMC INSPIRON	\$ 10,397.22
515302844	LAPTOP DELL EMC INSPIRON	\$ 10,397.22
515302845	LAPTOP DELL EMC INSPIRON	\$ 10,397.22
515302846	LAPTOP DELL EMC INSPIRON	\$ 10,397.22
515302847	LAPTOP DELL EMC INSPIRON	\$ 10,397.22
515302848	LAPTOP DELL EMC INSPIRON	\$ 10,397.22
515302886	UBIQUITI UAPACHO-ACCESS POINT INALAMBRICO	\$ 7,195.60
515302887	UBIQUITI UAPACHO-ACCESS POINT INALAMBRICO	\$ 7,195.60
519100117	INTERCEPTORA DE GRASA IG-40 HELVEX	\$ 16,812.00
519200429	MAQUINA DE HIELO POLAR	\$ 11,375.40
519200432	PANTALLA SMART DE 55" SAMSUNG	\$ 17,032.03
521200035	PANTALLA SAMSUNG DE 50"	\$ 2,789.57
522100014	BASE ALTA TIPO ESCALERA PARA JUEZ DE CANCHA	\$ 5,803.87
523200015	CAMARA DE VIDEO CONFERNECIA LOGITECH	\$ 2,290.68
523700168	CAMARA TERMICA	\$ 6,676.67
523700169	CAMARA TERMICA	\$ 6,676.67
523700170	CAMARA TERMICA	\$ 6,676.67
529100298	LABORATORIO MULTIDISCIPLINADO	\$ 1.00
566201140	EMBEDDED INTERNET TRAINING SOLUTION	\$ 19,382.44
566201141	EMBEDDED INTERNET TRAINING SOLUTION	\$ 19,382.44
566201142	EMBEDDED INTERNET TRAINING SOLUTION	\$ 19,382.44
566201143	EMBEDDED INTERNET TRAINING SOLUTION	\$ 19,382.44
566201144	MOBILE PHONE TRAINING SOLUTION	\$ 14,536.83
566201145	MOBILE PHONE TRAINING SOLUTION	\$ 14,536.83
566201146	MOBILE PHONE TRAINING SOLUTION	\$ 14,536.83



Relacion de bienes muebles que comprenden su patrimonio cuenta publica 2021 (2do. trimestre)		
Codigo	Descripcion del bien	Valor en Libros
566201147	MOBILE PHONE TRAINING SOLUTION	\$ 14,536.83
566201148	ZIGBEE TRAINING SOLUTION	\$ 38,764.88
566201149	ZIGBEE TRAINING SOLUTION	\$ 38,764.88
566201150	ZIGBEE TRAINING SOLUTION	\$ 38,764.88
566201151	ZIGBEE TRAINING SOLUTION	\$ 38,764.88
566201152	ARDUINO MICROCONTROLLER SYSTEM DEVELOPMENT KIT	\$ 14,343.01
566201153	ARDUINO MICROCONTROLLER SYSTEM DEVELOPMENT KIT	\$ 14,343.01
566201154	ARDUINO MICROCONTROLLER SYSTEM DEVELOPMENT KIT	\$ 14,343.01
566201155	ARDUINO MICROCONTROLLER SYSTEM DEVELOPMENT KIT	\$ 14,343.01
566201156	FPGA SOLUTION 1-2 Y 2-2	\$ 19,382.44
566201160	FPGA SOLUTION 1-2 Y 2-2	\$ 19,382.44
566201161	FPGA SOLUTION 1-2 Y 2-2	\$ 19,382.44
566201162	FPGA SOLUTION 1-2 Y 2-2	\$ 19,382.44
566201127	DOCE CAUTINES CON TIPO SOPORTE PARA CAUTIN SOFTWARE DE PROGRAMAS EN ROBORICA PARA 25	\$ 12,588.40
591200007	ESTACIONES	\$ 169,395.82
562400162	BRAZO ROBORICO DE 6° DE LIBERAD, 5 KG. DE CARGA UTIL	\$ 1,030,497.83
566600024	TRANFORMADOR PARA ALIMENTACION DE ENERGIA A 110 V	\$ 1,366.87
511108337	MESA DE PERFIL DE ALUMINIO EXTRUIDO	\$ 9,473.33
566600025	COMPRESOR SILENCIOSO	\$ 16,916.67
591200008	SOFTWARE DE SIMULACION DE 3D PARA EL ENTRENAMIENTO EN CONTROLES	\$ 198,094.87
511108337	MESA DE USO RUDO CON CUBIERTA DE MADERA	\$ 9,473.33
511108338	MESA DE USO RUDO CON CUBIERTA DE MADERA	\$ 9,473.33
511108339	MESA DE USO RUDO CON CUBIERTA DE MADERA	\$ 9,473.33
511108340	MESA DE USO RUDO CON CUBIERTA DE MADERA	\$ 9,473.33
211500528	BANCO METALICO PARA ALUMNOS CON CUBIERTA DE MADERA	\$ 298.41
211500529	BANCO METALICO PARA ALUMNOS CON CUBIERTA DE MADERA	\$ 298.41
211500530	BANCO METALICO PARA ALUMNOS CON CUBIERTA DE MADERA	\$ 298.41
211500531	BANCO METALICO PARA ALUMNOS CON CUBIERTA DE MADERA	\$ 298.41



Relacion de bienes muebles que comprenden su patrimonio cuenta publica 2021 (2do. trimestre)		
Codigo	Descripcion del bien	Valor en Libros
211500532	BANCO METALICO PARA ALUMNOS CON CUBIERTA DE MADERA	\$ 298.41
211500533	BANCO METALICO PARA ALUMNOS CON CUBIERTA DE MADERA	\$ 298.41
211500534	BANCO METALICO PARA ALUMNOS CON CUBIERTA DE MADERA	\$ 298.41
211500535	BANCO METALICO PARA ALUMNOS CON CUBIERTA DE MADERA	\$ 298.41
211500536	BANCO METALICO PARA ALUMNOS CON CUBIERTA DE MADERA	\$ 298.41
211500537	BANCO METALICO PARA ALUMNOS CON CUBIERTA DE MADERA	\$ 298.41
211500538	BANCO METALICO PARA ALUMNOS CON CUBIERTA DE MADERA	\$ 298.41
211500539	BANCO METALICO PARA ALUMNOS CON CUBIERTA DE MADERA	\$ 298.41
211500540	BANCO METALICO PARA ALUMNOS CON CUBIERTA DE MADERA	\$ 298.41
211500541	BANCO METALICO PARA ALUMNOS CON CUBIERTA DE MADERA	\$ 298.41
211500542	BANCO METALICO PARA ALUMNOS CON CUBIERTA DE MADERA	\$ 298.41
211500543	BANCO METALICO PARA ALUMNOS CON CUBIERTA DE MADERA	\$ 298.41
211500544	BANCO METALICO PARA ALUMNOS CON CUBIERTA DE MADERA	\$ 298.41
211500545	BANCO METALICO PARA ALUMNOS CON CUBIERTA DE MADERA	\$ 298.41
211500546	BANCO METALICO PARA ALUMNOS CON CUBIERTA DE MADERA	\$ 298.41
211500547	BANCO METALICO PARA ALUMNOS CON CUBIERTA DE MADERA	\$ 298.41
211500548	BANCO METALICO PARA ALUMNOS CON CUBIERTA DE MADERA	\$ 298.41
211500549	BANCO METALICO PARA ALUMNOS CON CUBIERTA DE MADERA	\$ 298.41
211500550	BANCO METALICO PARA ALUMNOS CON CUBIERTA DE MADERA	\$ 298.41
211500551	BANCO METALICO PARA ALUMNOS CON CUBIERTA DE MADERA	\$ 298.41



Relacion de bienes muebles que comprenden su patrimonio cuenta publica 2021 (2do. trimestre)		
Codigo	Descripcion del bien	Valor en Libros
519100127	PANEL DOBLE RECLINADO SOBRE LA BASE DE MADERA	\$ 34,044.79
519100128	PANEL DOBLE RECLINADO SOBRE LA BASE DE MADERA	\$ 34,044.79
519100129	PANEL DOBLE RECLINADO SOBRE LA BASE DE MADERA	\$ 34,044.79
519100130	PANEL DOBLE RECLINADO SOBRE LA BASE DE MADERA	\$ 34,044.79
567401540	GRUPO HIDRAULICO BRIDON DE ACEITE	\$ 37,013.67
567401541	GRUPO HIDRAULICO BRIDON DE ACEITE	\$ 37,013.67
567401542	GRUPO HIDRAULICO BRIDON DE ACEITE	\$ 37,013.67
567401543	GRUPO HIDRAULICO BRIDON DE ACEITE	\$ 37,013.67
	KIT DE ELEMENTOS DE HIDRAULICA TRANSPARENTE NIVEL I Y	
567401544	NIVEL II	\$ 320,784.32
	KIT DE ELEMENTOS DE HIDRAULICA TRANSPARENTE NIVEL I Y	
567401545	NIVEL II	\$ 320,784.32
	KIT DE ELEMENTOS DE HIDRAULICA TRANSPARENTE NIVEL I Y	
567401546	NIVEL II	\$ 320,784.33
	KIT DE ELEMENTOS DE HIDRAULICA TRANSPARENTE NIVEL I Y	
567401547	NIVEL II	\$ 320,784.33
591200005	KIT DE 50 ANIMACIONES DIGITAL EN HIDRAULICA	\$ 2,045.23
591200006	KIT DE 50 ANIMACIONES DIGITAL EN NEUMATICA	\$ 2,045.23
511108323	ESCRITORIO MEDIDAS DE 160X60X75 CM	\$ 9,135.00
511108324	ESCRITORIO MEDIDAS DE 160X60X75 CM	\$ 9,135.00
511108325	ESCRITORIO MEDIDAS DE 160X60X75 CM	\$ 9,135.00
511108326	ESCRITORIO MEDIDAS DE 160X60X75 CM	\$ 9,135.00
511108327	ESCRITORIO MEDIDAS DE 160X60X75 CM	\$ 9,135.00
511108328	ESCRITORIO MEDIDAS DE 160X60X75 CM	\$ 9,135.00
511108329	ESCRITORIO MEDIDAS DE 160X60X75 CM	\$ 9,135.00
511108330	ESCRITORIO MEDIDAS DE 160X60X75 CM	\$ 9,135.00
511108331	ESCRITORIO MEDIDAS DE 160X60X75 CM	\$ 9,135.00
511108332	ESCRITORIO MEDIDAS DE 160X60X75 CM	\$ 9,135.00
511108333	ESCRITORIO MEDIDAS DE 160X60X75 CM	\$ 9,135.00
511108334	ESCRITORIO MEDIDAS DE 160X60X75 CM	\$ 9,135.00
511108335	ESCRITORIO MEDIDAS DE 160X60X75 CM	\$ 9,135.00
211500503	SILLA MEDIDAS DE 60X60 CM NEGRA	\$ 1,725.50
211500504	SILLA MEDIDAS DE 60X60 CM NEGRA	\$ 1,725.50
211500505	SILLA MEDIDAS DE 60X60 CM NEGRA	\$ 1,725.50
211500506	SILLA MEDIDAS DE 60X60 CM NEGRA	\$ 1,725.50
211500507	SILLA MEDIDAS DE 60X60 CM NEGRA	\$ 1,725.50
211500508	SILLA MEDIDAS DE 60X60 CM NEGRA	\$ 1,725.50
211500509	SILLA MEDIDAS DE 60X60 CM NEGRA	\$ 1,725.50
211500510	SILLA MEDIDAS DE 60X60 CM NEGRA	\$ 1,725.50
211500511	SILLA MEDIDAS DE 60X60 CM NEGRA	\$ 1,725.50



Relacion de bienes muebles que comprenden su patrimonio  
cuenta publica 2021 (2do. trimestre)

Codigo	Descripcion del bien	Valor en Libros
211500512	SILLA MEDIDAS DE 60X60 CM NEGRA	\$ 1,725.50
211500513	SILLA MEDIDAS DE 60X60 CM NEGRA	\$ 1,725.50
211500514	SILLA MEDIDAS DE 60X60 CM NEGRA	\$ 1,725.50
211500515	SILLA MEDIDAS DE 60X60 CM NEGRA	\$ 1,725.50
211500516	SILLA MEDIDAS DE 60X60 CM NEGRA	\$ 1,725.50
211500517	SILLA MEDIDAS DE 60X60 CM NEGRA	\$ 1,725.50
211500518	SILLA MEDIDAS DE 60X60 CM NEGRA	\$ 1,725.50
211500519	SILLA MEDIDAS DE 60X60 CM NEGRA	\$ 1,725.50
211500520	SILLA MEDIDAS DE 60X60 CM NEGRA	\$ 1,725.50
211500521	SILLA MEDIDAS DE 60X60 CM NEGRA	\$ 1,725.50
211500522	SILLA MEDIDAS DE 60X60 CM NEGRA	\$ 1,725.50
211500523	SILLA MEDIDAS DE 60X60 CM NEGRA	\$ 1,725.50
211500524	SILLA MEDIDAS DE 60X60 CM NEGRA	\$ 1,725.50
211500525	SILLA MEDIDAS DE 60X60 CM NEGRA	\$ 1,725.50
211500526	SILLA MEDIDAS DE 60X60 CM NEGRA	\$ 1,725.50
211500527	SILLA MEDIDAS DE 60X60 CM NEGRA	\$ 1,725.50
511108336	GABINETE DE PARED DE SISTEMAS	\$ 11,165.00
291800015	REGULADORES DE VOLTAJE	\$ 548.10
291800016	REGULADORES DE VOLTAJE	\$ 548.10
291800017	REGULADORES DE VOLTAJE	\$ 548.10
291800018	REGULADORES DE VOLTAJE	\$ 548.10
291800019	REGULADORES DE VOLTAJE	\$ 548.10
291800020	REGULADORES DE VOLTAJE	\$ 548.10
291800021	REGULADORES DE VOLTAJE	\$ 548.10
291800022	REGULADORES DE VOLTAJE	\$ 548.10
291800023	REGULADORES DE VOLTAJE	\$ 548.10
291800024	REGULADORES DE VOLTAJE	\$ 548.10
291800025	REGULADORES DE VOLTAJE	\$ 548.10
291800026	REGULADORES DE VOLTAJE	\$ 548.10
566201159	NO BREAK	\$ 3,857.00
591200004	SOFTWARE DE CONTROL DE RED DE CLASE	\$ 458,549.11
	COMPUTADORA DE ESCRITORIO, MONITOR, TECLADO Y	
515302888	MOUSE	\$ 14,616.00
	COMPUTADORA DE ESCRITORIO, MONITOR, TECLADO Y	
515302889	MOUSE	\$ 14,616.00
	COMPUTADORA DE ESCRITORIO, MONITOR, TECLADO Y	
515302890	MOUSE	\$ 14,616.00
	COMPUTADORA DE ESCRITORIO, MONITOR, TECLADO Y	
515302891	MOUSE	\$ 14,616.00



Relacion de bienes muebles que comprenden su patrimonio cuenta publica 2021 (2do. trimestre)		
Codigo	Descripcion del bien	Valor en Libros
515302892	COMPUTADORA DE ESCRITORIO, MONITOR, TECLADO Y MOUSE	\$ 14,616.00
515302893	COMPUTADORA DE ESCRITORIO, MONITOR, TECLADO Y MOUSE	\$ 14,616.00
515302894	COMPUTADORA DE ESCRITORIO, MONITOR, TECLADO Y MOUSE	\$ 14,616.00
515302895	COMPUTADORA DE ESCRITORIO, MONITOR, TECLADO Y MOUSE	\$ 14,616.00
515302896	COMPUTADORA DE ESCRITORIO, MONITOR, TECLADO Y MOUSE	\$ 14,616.00
515302897	COMPUTADORA DE ESCRITORIO, MONITOR, TECLADO Y MOUSE	\$ 14,616.00
515302898	COMPUTADORA DE ESCRITORIO, MONITOR, TECLADO Y MOUSE	\$ 14,616.00
515302899	COMPUTADORA DE ESCRITORIO, MONITOR, TECLADO Y MOUSE	\$ 14,616.00
515302900	COMPUTADORA DE ESCRITORIO, MONITOR, TECLADO Y MOUSE	\$ 14,616.00
515302901	COMPUTADORA DE ESCRITORIO, MONITOR, TECLADO Y MOUSE	\$ 14,616.00
515302902	COMPUTADORA DE ESCRITORIO, MONITOR, TECLADO Y MOUSE	\$ 14,616.00
515302903	COMPUTADORA DE ESCRITORIO, MONITOR, TECLADO Y MOUSE	\$ 14,616.00
515302904	COMPUTADORA DE ESCRITORIO, MONITOR, TECLADO Y MOUSE	\$ 14,616.00
515302905	COMPUTADORA DE ESCRITORIO, MONITOR, TECLADO Y MOUSE	\$ 14,616.00
515302906	COMPUTADORA DE ESCRITORIO, MONITOR, TECLADO Y MOUSE	\$ 14,616.00
515302907	COMPUTADORA DE ESCRITORIO, MONITOR, TECLADO Y MOUSE	\$ 14,616.00
515302908	COMPUTADORA DE ESCRITORIO, MONITOR, TECLADO Y MOUSE	\$ 14,616.00
515302909	COMPUTADORA DE ESCRITORIO, MONITOR, TECLADO Y MOUSE	\$ 14,616.00
515302910	COMPUTADORA DE ESCRITORIO, MONITOR, TECLADO Y MOUSE	\$ 14,616.00
515302911	COMPUTADORA DE ESCRITORIO, MONITOR, TECLADO Y MOUSE	\$ 14,616.00



Relacion de bienes muebles que comprenden su patrimonio  
cuenta publica 2021 (2do. trimestre)

Codigo	Descripcion del bien	Valor en Libros
COMPUTADORA DE ESCRITORIO, MONITOR, TECLADO Y		
515302912	MOUSE	\$ 14,616.00
511108341	MESA DE USO RUDO MEDIDAS 200X90X90 CM.	\$ 9,473.33
511108342	MESA DE USO RUDO MEDIDAS 200X90X90 CM.	\$ 9,473.33
511108343	MESA DE USO RUDO MEDIDAS 200X90X90 CM.	\$ 9,473.33
511108344	MESA DE USO RUDO MEDIDAS 200X90X90 CM.	\$ 9,473.33
511108345	MESA DE ALUMINIO, MEDIDAS 140X80X90 CM.	\$ 10,150.00
529100299	LABORATORIO MULTIDISCIPLINADO	\$ 1.00
566201158	KIT SISTEMA MODULAR MECATRONICO CON 3 ESTACIONES	\$ 4,154,088.10
566201128	PIC MICROCONTROLLER SYSTEM DEVELOPMENT KIT	\$ 21,866.09
566201129	PIC MICROCONTROLLER SYSTEM DEVELOPMENT KIT	\$ 21,866.09
566201130	PIC MICROCONTROLLER SYSTEM DEVELOPMENT KIT	\$ 21,866.09
566201131	PIC MICROCONTROLLER SYSTEM DEVELOPMENT KIT	\$ 21,866.09
566201132	PIC MICROCONTROLLER SYSTEM DEVELOPMENT KIT	\$ 21,866.09
566201133	PIC MICROCONTROLLER SYSTEM DEVELOPMENT KIT	\$ 21,866.09
566201134	PIC MICROCONTROLLER SYSTEM DEVELOPMENT KIT	\$ 21,866.09
566201135	PIC MICROCONTROLLER SYSTEM DEVELOPMENT KIT	\$ 21,866.10
566201136	PIC MICROCONTROLLER SYSTEM DEVELOPMENT KIT	\$ 21,866.10
566201137	PIC MICROCONTROLLER SYSTEM DEVELOPMENT KIT	\$ 21,866.10
566201138	PIC MICROCONTROLLER SYSTEM DEVELOPMENT KIT	\$ 21,866.10
566201139	PIC MICROCONTROLLER SYSTEM DEVELOPMENT KIT	\$ 21,865.25
591100154	KIT DE 50 LICENCIAS	\$ 233,722.22
529100300	UNIDAD RETRO-FIT DE RELLENO DE BOTELLAS ELKAY	\$ 9,997.75
529100301	UNIDAD RETRO-FIT DE RELLENO DE BOTELLAS ELKAY	\$ 9,997.75
529100302	UNIDAD RETRO-FIT DE RELLENO DE BOTELLAS ELKAY	\$ 9,997.75
529100303	UNIDAD RETRO-FIT DE RELLENO DE BOTELLAS ELKAY	\$ 9,997.75
529100304	UNIDAD RETRO-FIT DE RELLENO DE BOTELLAS ELKAY	\$ 9,997.75
529100305	UNIDAD RETRO-FIT DE RELLENO DE BOTELLAS ELKAY	\$ 9,997.75
529100306	UNIDAD RETRO-FIT DE RELLENO DE BOTELLAS ELKAY	\$ 9,997.75
529100307	UNIDAD RETRO-FIT DE RELLENO DE BOTELLAS ELKAY	\$ 9,997.75
529100308	UNIDAD RETRO-FIT DE RELLENO DE BOTELLAS ELKAY	\$ 9,997.75
529100309	UNIDAD RETRO-FIT DE RELLENO DE BOTELLAS ELKAY	\$ 9,997.75
531100044	DESFIBRILADOR SEMIAUTOMATICO SAMARITAN	\$ 16,970.80
531100045	DESFIBRILADOR SEMIAUTOMATICO SAMARITAN	\$ 16,970.80
531100046	ESPIROMETRO	\$ 6,616.38
531100047	ESPIROMETRO	\$ 6,616.38
532100012	SONOMETROS	\$ 6,555.28
562200022	ASPIRADORA COMERCIAL DE DOS ETAPAS	\$ 8,286.28
562200023	HIDROLAVADORA A GASOLINA 13HP	\$ 14,963.28



Relacion de bienes muebles que comprenden su patrimonio cuenta publica 2021 (2do. trimestre)		
Codigo	Descripcion del bien	Valor en Libros
562400160	SOPLADORA DE GASOLINA T/MOCHILA	\$ 9,699.41
562400161	CAJA TRITURADORA DE PET PRECIOUS PLASTIC	\$ 9,900.00
564400061	MINISPLIT DE 2 TON. FRIO CALOR	\$ 16,717.74
564400065	AIRE ACONDICIONADO TIPO PAQUETE DE 10 TON. EQUIPO DE AIRE ACONDICIONADO TIPO PAQUETE DE 20	\$ 85,322.64
564400066	TONS. EQUIPO DE AIRE ACONDICIONADO TIPO PAQUETE DE 20	\$ 61,528.89
564400067	TONS.	\$ 61,528.88
566201115	MEDIDOR P/MESA CONDUCTIVIDAD/RESISTIVIDAD/TEMP.	\$ 12,901.44
566201117	INTERFACES VERNIER	\$ 12,717.72
566201118	INTERFACES VERNIER	\$ 12,717.72
566201125	PARRILA DE CALENTAMIENTO	\$ 14,409.52
566201126	PARRILA DE CALENTAMIENTO	\$ 14,409.52
566600018	INTERRUPTOR 2000A SIEMENS	\$ 53,360.00
566600019	VARIADOR DE VELOCIDAD	\$ 10,862.75
566600020	VARIADOR DE VELOCIDAD	\$ 10,815.71
566600021	PINZAS AMPERIMETRICA FLUKE	\$ 10,815.72
566600023	BALANZA DE PRESICION	\$ 10,839.51
567700002	KIT DE PARTICULAS MAGNETICAS YUGO PORTATIL DOBLE A.	\$ 19,403.62
567700003	SENSOR DE FUERZA Y ACELERACION	\$ 11,113.21
567700004	SENSOR DE FUERZA Y ACELERACION	\$ 11,113.21
567700005	SENSOR DE FUERZA Y ACELERACION	\$ 11,113.21
567700006	DOBLADORA DE TUBO	\$ 212,039.30
211600001	MINISPLIT DE 1 TON. 115V HEATPUMP	\$ 5,505.56
519200432	REFRIGERADOR 6.3 PIES BLANCO	\$ 4,487.55
515700001	LAPTOP ASUS VIVOBOK 14 A412DA-BV237T	\$ 12,120.31
515700003	LAPTOP DELL VOSOTROS 14 5490	\$ 13,990.24
293100007	VIDEO PROYECTOR MULTIMEDIA (CAÑON)	\$ 1,859.99
515900001	IPAD PRO 12.9" 512 GB GBRIS ESPECIAL	\$ 25,983.83
515302913	COMPUTADORA DE ESCRITORIO	\$ 20,143.74
515302914	COMPUTADORA DE ESCRITORIO	\$ 20,143.74
515302915	COMPUTADORA DE ESCRITORIO	\$ 20,143.74
515302916	COMPUTADORA DE ESCRITORIO	\$ 20,143.74
515302917	COMPUTADORA DE ESCRITORIO	\$ 20,143.74
515302918	COMPUTADORA DE ESCRITORIO	\$ 20,143.75
515302919	COMPUTADORA DE ESCRITORIO	\$ 20,143.75
515302920	COMPUTADORA DE ESCRITORIO	\$ 20,143.75
515302921	COMPUTADORA DE ESCRITORIO	\$ 20,143.75





Relacion de bienes muebles que comprenden su patrimonio cuenta publica 2021 (2do. trimestre)		
Codigo	Descripcion del bien	Valor en Libros
515302922	COMPUTADORA DE ESCRITORIO	\$ 20,143.75
515302923	COMPUTADORA DE ESCRITORIO	\$ 20,143.75
515302924	IPAD 7TA GEN 128GB WIFI	\$ 9,438.30
515700002	LAPTOP DELL VOSOTROS 14 5490	\$ 14,489.25
515800001	KIT DE HERRAMIENTAS DE HACKING QUE INCLUYE WI-FI	\$ 7,066.61
523700171	CAMARA TERMICA HIBRIDA/ DAHUA BF5421PAQ1	\$ 414,990.00
523700172	CAMARA TERMICA HIBRIDA/ DAHUA BF5421PAQ1	\$ 414,990.00
523700173	CAMARA TERMICA HIBRIDA/ DAHUA BF5421PAQ2	\$ 433,434.13
565200006	GPS GARMIN OVERLANDER TIPO DE PANTALLA MULTI-TOUCH	\$ 19,510.48
293100008	TERMINALE DE RECONOCIMIENTO FACIAL	\$ 5,058.18
293100009	TERMINALE DE RECONOCIMIENTO FACIAL	\$ 5,058.18
293100010	TERMINALE DE RECONOCIMIENTO FACIAL	\$ 5,058.18
515500033	IMPRESORA ISVAR00726-ENDER CREALITY	\$ 9,855.24
2941100003	DISCO SIMATIC S7-1200, CPU 1212C.	\$ 4,223.68
566201163	ROCIADOR NEBULIZADOR	\$ 16,683.12
566201164	ROCIADOR NEBULIZADOR	\$ 16,683.12
566201165	ROCIADOR NEBULIZADOR	\$ 16,683.12
566201166	ROCIADOR NEBULIZADOR	\$ 16,683.12
566201167	ROCIADOR NEBULIZADOR	\$ 16,683.12
566600029	KIT DE CONTROLADOR LOGICO PROGRAMABLE	\$ 76,000.00
564400068	MINISPLIT DE 1 TON. FRIO C 220/1 INVERTE	\$ 9,127.54
529200001	BINDEN DRON SEMI PROFESIONAL NEW4-1	\$ 7,729.76
523200016	CAMARA TERMOGRAFICA	\$ 128,333.32
515302925	COMPUTADORA THINKCENTER LENOVO	\$ 23,172.75
515302926	COMPUTADORA THINKCENTER LENOVO	\$ 23,172.76
529200002	MEDIDOR DE VIBRACIONES MECANICAS	\$ 270,322.98
562200027	COMPRESOR TIPO SCROLL MARACA TRANE	\$ 43,260.75
531100048	OSCILOSCOPIO DIGITAL DE BANCO	\$ 12,359.74
531100049	OSCILOSCOPIO DIGITAL DE BANCO	\$ 12,359.74
519200433	PANTALLA 43", PROFESIONAL P/CCTV/F HD	\$ 10,124.48
519200434	PANTALLA 43", PROFESIONAL P/CCTV/F HD	\$ 10,124.48
523700174	CAMARA PARA EQUIPO DE FILMACIÓN	\$ 14,117.65
529100310	ESSENTIAL KIT DE EQUIPO DE FIMACIÓN	\$ 18,832.93
515200302	DISCO DURO EXTERNO WESTERN	\$ 6,963.60
531100050	SILLA DE RUEDAS ELECTRICA	\$ 58,000.00
566201170	KIT DE 4 CONTROLADORES SIMATIC S7-1200	\$ 12,040.33
298200011	PANEL SIMATICHMI KP300	\$ 5,759.53
298200012	PANEL SIMATICHMI KP301	\$ 5,759.54
566201168	PANEL HMI, KTP400 BASIC	\$ 10,862.13



Relacion de bienes muebles que comprenden su patrimonio cuenta publica 2021 (2do. trimestre)		
Codigo	Descripcion del bien	Valor en Libros
566201169	PANEL HMI, KTP400 BASIC	\$ 10,862.13
298200013	KIT DE 3 ACCESORIOS PARA TOPE CON RESORTE	\$ 3,712.12
298200014	KIT DE 3 PIEZAS DE SUJECCION PARA SENSOR	\$ 3,306.00
519400001	MONITOR LCD DELL C5519Q 138. 7CM	\$ 41,585.42
519400002	MONITOR LCD DELL C5519Q 138. 7CM	\$ 41,585.42
519400003	MONITOR LCD DELL C5519Q 138. 7CM	\$ 41,585.42
519400004	MONITOR LCD DELL C5519Q 138. 7CM	\$ 41,585.42
515302956	LAPTOP DELL LATITUDE 14 3410	\$ 20,000.00
515302958	COMPLEMENTO DE LAPTOP	\$ 1,098.72
515302957	LAPTOP DELL LATITUDE 14 3410	\$ 20,000.00
515302959	COMPLEMENTO DE LAPTOP	\$ 1,098.72
521100001	TELEVISION LED SAMSUNG 55" SMART TV	\$ 12,470.00
521100002	TELEVISION LED SAMSUNG 55" SMART TV	\$ 12,470.00
521100003	TELEVISION LED SAMSUNG 55" SMART TV	\$ 12,470.00
521100004	TELEVISION LED SAMSUNG 55" SMART TV	\$ 12,470.00
521100005	TELEVISION LED SAMSUNG 55" SMART TV	\$ 12,470.00
521100006	TELEVISION LED SAMSUNG 55" SMART TV	\$ 12,470.00
521100007	TELEVISION LED SAMSUNG 55" SMART TV	\$ 12,470.00
521100008	TELEVISION LED SAMSUNG 55" SMART TV	\$ 12,470.00
TOTAL DE BIENES MUEBLES AL 30 DE JUNIO DEL 2021		\$ 28,903,222.85
CONTABILIDAD AL 30 DE JUNIO DE 2021		\$ 127,974,348.26
DEPRECIACIÓN ACUMULADA (12631)		\$ 41,208,783.01
DEPRECIACIÓN ACUMULADA (12632)		\$ 12,316,979.62
DEPRECIACIÓN ACUMULADA (12633)		\$ 2,418,346.50
DEPRECIACION ACUMULADA (12634)		\$ 5,493,153.43
DEPRECIACION ACUMULADA (12636)		\$ 37,633,862.85
DIFERENCIA		\$ 0.00



Relación de Bienes Inmuebles que Comprenden su Patrimonio Cuenta Publica 2021 (2do trimestre)		
Codigo	Descripcion del bien	Valor en Libros
581600001	TERRENO (catastral 154006.04 m2)	\$ 21,439,180.83
581600002	TERRENO (catastral 51368.67 m2)	\$ 7,151,032.55
	EDIFICIOS	-
589600084	DOCENCIA "D"	\$ 5,116,084.05
589600085	RECTORIA	\$ 2,535,881.32
589600086	CAFETERIA	\$ 563,634.76
589600087	PISOS Y MUROS	\$ 41,148.80
589600088	GIMNASIO	\$ 640,663.59
589600089	DUELA GIMNASIO	\$ 1,393,842.39
589600090	BIBLIOTECA	\$ 526,820.44
589600091	VINCULACION	\$ 628,974.82
589600092	PISOS Y MUROS	\$ 60,613.80
589600093	LABORATORIO PESADO 1	\$ 248,743.57
589600094	LABORATORIO PESADO 2	\$ 185,921.00
589600095	DOCENCIA "B"	\$ 280,166.03
589600096	LABORATORIO PESADO 3	\$ 184,701.31
589600097	DOCENCIA "A"	\$ 345,993.88
589600098	FRONTISPICIO	\$ 3,289,936.40
589600099	CASETA 2	\$ 162,803.40
589600100	BARDA PERIMETRAL	\$ 2,338,092.95
589600101	ANDADORES Y PISOS (PODATACTIL)	\$ 2,693,136.18
589600102	ANDADORES Y ESTACIONAMIENTOS	\$ 3,343,324.86
589600103	CANCHAS DEPORTIVAS	\$ 2,786,448.83
589600104	GRADAS	\$ 238,814.08

total bienes inmuebles al 30 de Junio de 2021	\$ 56,195,959.84
total bienes inmuebles en contabilidad	\$ 136,161,420.81
DEPRECIACION ACUMULADA (12614)	\$ 79,965,460.97
diferencia	\$ -



Informe de Esquemas Bursátiles  
Del 01 de Enero al 30 de Junio del 2021

cuenta	Concepto	Importe
	Al 30 de Junio del 2021 la Universidad no Cuenta con Esquemas Bursátiles	0.00

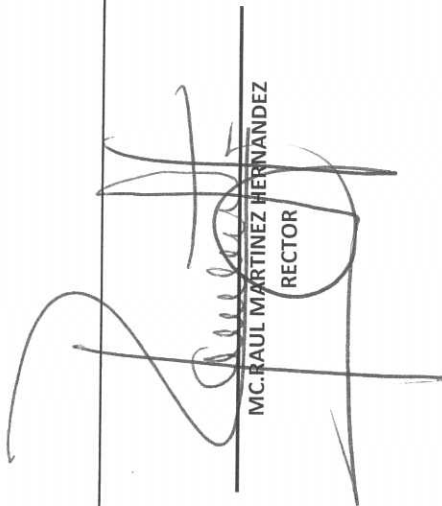
  
M.C. RAUL MARTÍNEZ HERNÁNDEZ  
RECTOR

  
D.A. LAURA O. ZERMEÑO CASAS  
DIRECTORA DE ADMINISTRACIÓN Y FINANZAS

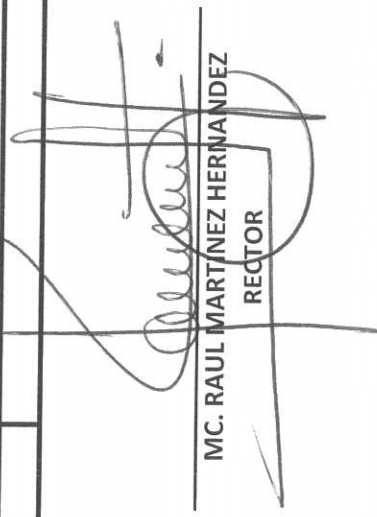

**Ejercicio y Destino de Gasto Federalizado y Reintegros  
Del 01 de Abril al 30 de Junio del 2021**

Programa o Fondo	Destino de los Recursos	Ejercicio		Reintegro
		Devengado	Pagado	
Subsidio Ordinario	Programa Operativo Anual	15,196,248.00	15,196,248.00	

  
**MC. RAUL MARTINEZ HERNANDEZ**  
**RECTOR**

  
**DA. LAURA O. ZERMEÑO CASAS**  
**DIRECTORA DE ADMINISTRACIÓN Y FINANZAS**

Informe Situación de Contratos  
Del 01 de Enero al 30 de Junio del 2021

Concepto	Trimestre	Acumulado Anual
<p>La Universidad no cuenta con este Tipo de Contratos de Acuerdo a la Ley de Proyectos para la Prestación de Servicios para el Estado Libre y Soberano de Coahuila de Zaragoza Ref. Art. 2 Fracción I</p>	<p>0.00</p>	<p>0.00</p>
<p> MC. RAUL MARTINEZ HERNANDEZ RECTOR</p>	<p> DA. LAURA O. ZERMEÑO CASAS DIRECTORA DE ADMINISTRACIÓN Y FINANZAS</p>	



















































**Ente Público:** Universidad Tecnológica de Torreón

**Periodo:** 2do Trimestre 2021

**Tipo de Acuse:** Normal

**Fecha de recepción:** 2021/07/12

**Hora de recepción:** 16:39:59

La Auditoría Superior del Estado de Coahuila, se da por enterada de la recepción de la información digital presentada por el ente público, por tal motivo no se le exime la responsabilidad de presentarla de forma impresa.

Información Requerida	Cumple/Incumple
1.1 Estado de Situación Financiera	✓
1.2 Estado de Actividades Trimestral	✓
1.3 Estado de Actividades	✓
1.4 Estado de Variación en la Hacienda Pública Trimestral	✓
1.5 Estado de Variación en la Hacienda Pública	✓
1.6 Estado de Cambios en la Situación Financiera Trimestral	✓
1.7 Estado de Cambios en la Situación Financiera	✓
1.8 Estado de Flujos de Efectivo Trimestral	✓
1.9 Estado de Flujos de Efectivo	✓
1.10 Estado Analítico del Activo Trimestral	✓
1.11 Estado Analítico del Activo	✓
1.12 Estado Analítico de la Deuda y Otros Pasivos Trimestral	✓
1.13 Estado Analítico de la Deuda y Otros Pasivos	✓
1.14 Informe sobre Pasivos Contingentes	✓
1.15 Notas de Desglose a los Estados Financieros	✓
1.16 Notas de Memoria	✓
1.17 Notas de Gestión Administrativa a los Estados Financieros	✓
1.18 Balanza de Comprobación Trimestral	✓
1.19 Balanza de Comprobación	✓
1.20 Dictamen de Auditoría Independiente	✓
2.1 Estado Analítico de Ingresos - CE	✓



Información Requerida	Cumple/Incumple
2.2 Estado Analítico de Ingresos - CFF	✓
2.3 Estado Analítico de Ingresos - CRI	✓
2.4 Estado Analítico del Ejercicio del Presupuesto de Egresos - CA	✓
2.5 Estado Analítico del Ejercicio del Presupuesto de Egresos - CE	✓
2.6 Estado Analítico del Ejercicio del Presupuesto de Egresos - COG	✓
2.7 Estado Analítico del Ejercicio del Presupuesto de Egresos - CFG	✓
2.8 Endeudamiento Neto	✓
2.9 Intereses de la Deuda	✓
2.10 Indicadores de Postura Fiscal (Flujo de Fondos)	✓
3.1 Gasto por Categoría Programática	✓
3.2 Programas y Proyectos de Inversión	✓
3.3 Indicadores de Resultados	✓
3.4 El cumplimiento de los objetivos proyectados en los programas	✓
3.5 Los Resultados de la Evaluación del Desempeño	✓
4.1 Relación de Bienes Muebles que componen su patrimonio	✓
4.2 Relación de Bienes Inmuebles que componen su patrimonio	✓
4.3 Reporte de Esquemas Bursátiles y Coberturas Financieras	✓
4.4 Formato del Ejercicio y Destino del Gasto Federalizado y Reintegros	✓
4.5 Informe de Proyectos de Asociaciones Público - Privadas (APP)	✓
4.6 El IAGF en archivo digital en formato PDF	✓
5.1 Estado de Situación Financiera Detallado - LDF	✓
5.2 Informe Analítico de la Deuda Pública y Otros Pasivos - LDF	✓
5.3 Informe Analítico de Obligaciones Diferentes de Financiamientos - LDF	✓
5.4 Balance Presupuestario - LDF	✓
5.5 Estado Analítico de Ingresos Detallado - LDF	✓



Informacion Requerida	Cumple/Incumple
5.6 Estado Analítico del Ejercicio del Presupuesto de Egresos Detallado - LDF COG	✓
5.7 Estado Analítico del Ejercicio del Presupuesto de Egresos Detallado - LDF CA	✓
5.8 Estado Analítico del Ejercicio del Presupuesto de Egresos Detallado - LDF CF	✓
5.9 Estado Analítico del Ejercicio del Presupuesto de Egresos Detallado - LDF CSPC	✓
5.10 Reporte de las acciones	✓
5.11 Informar la fuente de los ingresos con la que se haya pagado el nuevo gasto	✓
5.12 La información relativa al cumplimiento de los convenios celebrados	✓



**Cadena Original:**

ID:::5022;;Entidad:::Universidad\_Tecnologica\_de\_Torreon;;Estado:::Envio\_al\_congreso;;Tipo\_d  
e\_Acuse:::Normal;;Fecha\_de\_Generacion:::2021-07-12\_22:39:59.493060;;Fecha\_Inicial:::False;;  
;Fecha\_Final:::False;;Notas:::Envio\_al\_Congreso;;Reportes:::206877---repcion\_congreso\*\*\*20  
6878---repcion\_congreso\*\*\*206879---repcion\_congreso\*\*\*206880---repcion\_congreso\*\*\*20  
6881---repcion\_congreso\*\*\*206882---repcion\_congreso\*\*\*206883---repcion\_congreso\*\*\*20  
6884---repcion\_congreso\*\*\*206885---repcion\_congreso\*\*\*206886---repcion\_congreso\*\*\*20  
6887---repcion\_congreso\*\*\*206888---repcion\_congreso\*\*\*206889---repcion\_congreso\*\*\*20  
6890---repcion\_congreso\*\*\*206891---repcion\_congreso\*\*\*206892---repcion\_congreso\*\*\*20  
6893---repcion\_congreso\*\*\*206894---repcion\_congreso\*\*\*206895---repcion\_congreso\*\*\*20  
6896---repcion\_congreso\*\*\*206897---repcion\_congreso\*\*\*206898---repcion\_congreso\*\*\*20  
6899---repcion\_congreso\*\*\*206900---repcion\_congreso\*\*\*206901---repcion\_congreso\*\*\*20  
6902---repcion\_congreso\*\*\*206903---repcion\_congreso\*\*\*206904---repcion\_congreso\*\*\*20  
6905---repcion\_congreso\*\*\*206906---repcion\_congreso\*\*\*206907---repcion\_congreso\*\*\*20  
6908---repcion\_congreso\*\*\*206909---repcion\_congreso\*\*\*206910---repcion\_congreso\*\*\*20  
6911---repcion\_congreso\*\*\*206912---repcion\_congreso\*\*\*206913---repcion\_congreso\*\*\*20  
6914---repcion\_congreso\*\*\*206915---repcion\_congreso\*\*\*206916---repcion\_congreso\*\*\*20  
6917---repcion\_congreso\*\*\*206918---repcion\_congreso\*\*\*206919---repcion\_congreso\*\*\*20  
6920---repcion\_congreso\*\*\*206921---repcion\_congreso\*\*\*206922---repcion\_congreso\*\*\*20  
6923---repcion\_congreso\*\*\*206924---repcion\_congreso\*\*\*206925---repcion\_congreso\*\*\*20  
6926---repcion\_congreso\*\*\*206927---repcion\_congreso\*\*\*206928---repcion\_congreso\*\*\*20  
6929---repcion\_congreso\*\*\*



**Sello Digital:**

56e306bf5f495c29194aa64a997f8182eda839cbc251420b6ee0ddcb1b4e583eaddbe622760e9cc  
e2cc62fe31ab5e833f7faf84eaecc05481a148631b6e531a

Universidad Tecnológica de Torreón  
Estado de Situación Financiera Detallado - LDF  
Al 31 de diciembre de 2020 y al 30 de junio de 2021 (b)  
(PESOS)

Concepto	2021	31 de diciembre de 2020	Concepto	2021	31 de diciembre de 2020
<b>ACTIVO</b>			<b>PASIVO</b>		
<b>Activo Circulante</b>			<b>Pasivo Circulante</b>		
a. Efectivo y Equivalentes (a=a1+a2+a3+a4+a5+a6+a7)	26,383,185.28	17,322,988.41	a. Cuentas por Pagar a Corto Plazo (a=a1+a2+a3+a4+a5+a6+a7+a8+a9)	1,104,778.86	4,371,540.57
a1) Efectivo	20,000.00	-	a1) Servicios Personales por Pagar a Corto Plazo	80,141.29	1,190,218.28
a2) Bancos/Tesorería	10,397,185.28	7,196,975.91	a2) Proveedores por Pagar a Corto Plazo	60.02	412,987.95
a3) Bancos/Dependencias y Otros	-	-	a3) Contratistas por Obras Públicas por Pagar a Corto Plazo	-	-
a4) Inversiones Temporales (Hasta 3 meses)	15,966,000.00	10,126,012.50	a4) Participaciones y Aportaciones por Pagar a Corto Plazo	-	-
a5) Fondos con Afectación Específica	-	-	a5) Transferencias Otorgadas por Pagar a Corto Plazo	-	-
a6) Depósitos de Fondos de Terceros en Garantía y/o Administración	-	-	a6) Intereses, Comisiones y Otros Gastos de la Deuda Pública por Pagar a Corto Plazo	-	-
a7) Otros Efectivos y Equivalentes	-	-	a7) Retenciones y Contribuciones por Pagar a Corto Plazo	987,072.63	2,763,414.42
b. Derechos a Recibir Efectivo o Equivalentes (b=b1+b2+b3+b4+b5+b6+b7)	12,088,877.58	11,999,419.83	a8) Devoluciones de la Ley de Ingresos por Pagar a Corto Plazo	-	-
b1) Inversiones Financieras de Corto Plazo	-	-	a9) Otras Cuentas por Pagar a Corto Plazo	37,504.92	4,919.92
b2) Cuentas por Cobrar a Corto Plazo	12,036,993.00	11,991,753.00	b. Documentos por Pagar a Corto Plazo (b=b1+b2+b3)	-	-
b3) Deudores Diversos por Cobrar a Corto Plazo	51,884.58	7,966.83	b1) Documentos Comerciales por Pagar a Corto Plazo	-	-
b4) Ingresos por Recuperar a Corto Plazo	-	-	b2) Documentos con Contratistas por Obras Públicas por Pagar a Corto Plazo	-	-
b5) Deudores por Anticipos de la Tesorería a Corto Plazo	-	-	b3) Otros Documentos por Pagar a Corto Plazo	-	-
b6) Préstamos Otorgados a Corto Plazo	-	-	c. Porción a Corto Plazo de la Deuda Pública a Largo Plazo (c=c1+c2)	-	-
b7) Otros Derechos a Recibir Efectivo o Equivalentes a Corto Plazo	-	-	c1) Porción a Corto Plazo de la Deuda Pública	-	-
c. Derechos a Recibir Bienes o Servicios (c=c1+c2+c3+c4+c5)	-	-	c2) Porción a Corto Plazo de Arrendamiento Financiero	-	-
c1) Anticipo a Proveedores por Adquisición de Bienes y Prestación de Servicios a Corto Plazo	-	-	d. Títulos y Valores a Corto Plazo	-	-
c2) Anticipo a Proveedores por Adquisición de Bienes Inmuebles y Muebles a Corto Plazo	-	-	e. Pasivos Diferidos a Corto Plazo (e=e1+e2+e3)	-	-
c3) Anticipo a Proveedores por Adquisición de Bienes Intangibles a Corto Plazo	-	-	e1) Ingresos Cobrados por Adelantado a Corto Plazo	-	-
c4) Anticipo a Contratistas por Obras Públicas a Corto Plazo	-	-	e2) Intereses Cobrados por Adelantado a Corto Plazo	-	-
c5) Otros Derechos a Recibir Bienes o Servicios a Corto Plazo	-	-	e3) Otros Pasivos Diferidos a Corto Plazo	-	-
d. Inventarios (d=d1+d2+d3+d4+d5)	-	-	f. Fondos y Bienes de Terceros en Garantía y/o Administración a Corto Plazo (f=f1+f2+f3+f4+f5+f6)	-	-
d1) Inventario de Mercancías para Venta	-	-	f1) Fondos en Garantía a Corto Plazo	-	-
d2) Inventario de Mercancías Terminadas	-	-	f2) Fondos en Administración a Corto Plazo	-	-
d3) Inventario de Mercancías en Proceso de Elaboración	-	-	f3) Fondos Contingentes a Corto Plazo	-	-
d4) Inventario de Materias Primas, Materiales y Suministros para Producción	-	-	f4) Fondos de Fideicomisos, Mandatos y Contratos Análogos a Corto Plazo	-	-
d5) Bienes en Tránsito	-	-	f5) Otros Fondos de Terceros en Garantía y/o Administración a Corto Plazo	-	-
e. Almacenes	251,808.82	194,847.72	f6) Valores y Bienes en Garantía a Corto Plazo	-	-
f. Estimación por Pérdida o Deterioro de Activos Circulantes (f=f1+f2)	-	-	g. Provisiones a Corto Plazo (g=g1+g2+g3)	3,241,282.12	-
f1) Estimaciones para Cuentas Incobrables por Derechos a Recibir Efectivo o Equivalentes	-	-	g1) Provisión para Demandas y Juicios a Corto Plazo	-	-
f2) Estimación por Deterioro de Inventarios	-	-	g2) Provisión para Contingencias a Corto Plazo	-	-
g. Otros Activos Circulantes (g=g1+g2+g3+g4)	100,357.00	100,357.00	g3) Otras Provisiones a Corto Plazo	3,241,282.12	-
g1) Valores en Garantía	100,357.00	100,357.00	h. Otros Pasivos a Corto Plazo (h=h1+h2+h3)	-	-
g2) Bienes en Garantía (excluye depósitos de fondos)	-	-	h1) Ingresos por Clasificar	-	-
g3) Bienes Derivados de Embargos, Decomisos, Aseguramientos y Dación en Pago	-	-	h2) Recaudación por Participar	-	-
g4) Adquisición con Fondos de Terceros	-	-	h3) Otros Pasivos Circulantes	-	-
<b>IA. Total de Activos Circulantes (IA = a + b + c + d + e + f + g)</b>	<b>38,824,228.68</b>	<b>29,617,612.96</b>	<b>IIA. Total de Pasivos Circulantes (IIA = a + b + c + d + e + f + g + h)</b>	<b>4,346,060.98</b>	<b>4,371,540.57</b>
<b>Activo No Circulante</b>			<b>Pasivo No Circulante</b>		
a. Inversiones Financieras a Largo Plazo	-	-	a. Cuentas por Pagar a Largo Plazo	-	-
b. Derechos a Recibir Efectivo o Equivalentes a Largo Plazo	160,815,045.29	160,815,045.29	b. Documentos por Pagar a Largo Plazo	1,117.80	-
c. Bienes Inmuebles, Infraestructura y Construcciones en Proceso	136,161,420.81	136,161,420.81	c. Deuda Pública a Largo Plazo	-	-
d. Bienes Muebles	127,974,348.26	129,169,006.73	d. Pasivos Diferidos a Largo Plazo	-	-
e. Activos Intangibles	-	-	e. Fondos y Bienes de Terceros en Garantía y/o Administración a Largo Plazo	4,138,322.00	4,138,322.00
f. Depreciación, Deterioro y Amortización Acumulada de Bienes	179,036,586.38	180,529,884.73	f. Provisiones a Largo Plazo	-	-
g. Activos Diferidos	-	-	<b>IIIB. Total de Pasivos No Circulantes (IIIB = a + b + c + d + e + f)</b>	<b>4,139,439.80</b>	<b>4,138,322.00</b>
h. Estimación por Pérdida o Deterioro de Activos no Circulantes	-	-	<b>II. Total del Pasivo (II = IIA + IIIB)</b>	<b>8,485,500.78</b>	<b>8,509,862.57</b>
i. Otros Activos no Circulantes	-	-	<b>HACIENDA PÚBLICA/PATRIMONIO</b>		
<b>IB. Total de Activos No Circulantes (IB = a + b + c + d + e + f + g + h + i)</b>	<b>245,914,227.98</b>	<b>245,615,588.10</b>	<b>IIIA. Hacienda Pública/Patrimonio Contribuido (IIIA = a + b + c)</b>		
<b>I. Total del Activo (I = IA + IB)</b>	<b>284,738,456.66</b>	<b>275,233,201.06</b>	a. Aportaciones	-	-
			b. Donaciones de Capital	-	-
			c. Actualización de la Hacienda Pública/Patrimonio	-	-
			<b>IIIB. Hacienda Pública/Patrimonio Generado (IIIB = a + b + c + d + e)</b>	<b>276,252,955.88</b>	<b>266,723,338.49</b>
			a. Resultados del Ejercicio (Ahorro/Desahorro)	7,979,357.94	16,469,724.38
			b. Resultados de Ejercicios Anteriores	67,762,476.03	84,232,200.41
			c. Revalúos	18,240,567.15	18,183,606.05
			d. Reservas	172,877,718.29	172,877,718.29
			e. Rectificaciones de Resultados de Ejercicios Anteriores	9,392,836.47	7,899,538.12
			<b>IIIC. Exceso o Insuficiencia en la Actualización de la Hacienda Pública/Patrimonio (IIIC=a+b)</b>		
			a. Resultado por Posición Monetaria	-	-
			b. Resultado por Tenencia de Activos no Monetarios	-	-
			<b>III. Total Hacienda Pública/Patrimonio (III = IIIA + IIIB + IIIC)</b>	<b>276,252,955.88</b>	<b>266,723,338.49</b>
			<b>IV. Total del Pasivo y Hacienda Pública/Patrimonio (IV = II + III)</b>	<b>284,738,456.66</b>	<b>275,233,201.06</b>

MC. RAÚL MARTÍNEZ HERNÁNDEZ  
RECTOR

CP. FLORENTINO LEBANOS PEÑA  
JEFE DE DEPARTAMENTO DE CONTABILIDAD

DA. LILIANA O. ZERMEÑO CASAS  
DIRECTORA DE ADMINISTRACIÓN Y FINANZAS



**Universidad Tecnológica de Torreón**  
**Informe Analítico de la Deuda Pública y Otros Pasivos - LDF**  
**Del 01 de enero al 30 de junio de 2021 (b)**  
**(PESOS)**

Denominación de la Deuda Pública y Otros Pasivos	Saldo al 31 de diciembre de 2018 (d)	Disposiciones del Periodo	Amortizaciones del Periodo	Revaluaciones, Reclasificaciones y Otros Ajustes	Saldo Final del Periodo	Pago de Intereses del Periodo	Pago de Comisiones y demás costos asociados durante el Periodo
(c)	(d)	(e)	(f)	(g)	h=d+e-f+g	(i)	(j)
<b>1. Deuda Pública (1=A+B)</b>							
<b>A. Corto Plazo (A=a1+a2+a3)</b>							
a1) Instituciones de Crédito							
a2) Títulos y Valores							
a3) Arrendamientos Financieros							
<b>B. Largo Plazo (B=b1+b2+b3)</b>							
b1) Instituciones de Crédito							
b2) Títulos y Valores							
b3) Arrendamientos Financieros							
<b>2. Otros Pasivos</b>	8,509,862.57				8,485,500.78		
<b>3. Total de la Deuda Pública y Otros Pasivos</b>	8,509,862.57				8,485,500.78		
<b>4. Deuda Contingente 1 (informativo)</b>							
A. Deuda Contingente 1							
B. Deuda Contingente 2							
C. Deuda Contingente XX							
<b>5. Valor de Instrumentos Bono Cupón Cero 2 (Informativo)</b>							
A. Instrumento Bono Cupón Cero 1							
B. Instrumento Bono Cupón Cero 2							
C. Instrumento Bono Cupón Cero XX							

1. Se refiere a cualquier financiamiento sin fuente o garantía de pago definida, que sea asumida de manera solidaria o subsidiaria por las Entidades Federativas con sus Municipios, organismos descentralizados y empresas de participación estatal mayoritaria y fideicomisos, locales o municipales, y por los Municipios con sus respectivos organismos descentralizados y empresas de participación municipal mayoritaria.  
2. Se refiere al valor del Bono Cupón Cero que respalda el pago de los créditos asociados al mismo (Activo).

Obligaciones a Corto Plazo (k)	Monto Contratado (l)	Plazo Pactado (m)	Tasa de Interés (n)	Comisiones y Costos Relacionados (o)	Tasa Efectiva (p)
<b>6. Obligaciones a Corto Plazo (Informativo)</b>					
A. Crédito 1					
B. Crédito 2					
C. Crédito XX					

  
**MC. RAUL MARTINEZ HERNANDEZ**  
 RECTOR

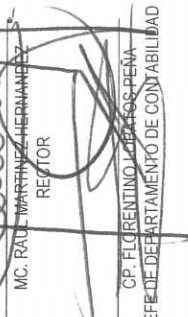
  
**CP. FLORENTINO LOPEZ ROSAÑA**  
 JEFE DE DEPARTAMENTO DE CONTABILIDAD

  
**DA. LAURA O. ZERMEÑO CASAS**  
 DIRECTORA DE ADMINISTRACION Y FINANZAS

**Universidad Tecnológica de Torreón**  
**Informe Analítico de Obligaciones Diferentes de Financiamientos – LDF**  
**Del 01 de enero al 30 de junio de 2021 (b)**  
**(PESOS)**

Denominación de las Obligaciones Diferentes de Financiamiento (c)	Fecha del Contrato (d)	Fecha de inicio de operación del proyecto (e)	Fecha de vencimiento (f)	Monto de la inversión pactado (g)	Plazo pactado (h)	Monto promedio mensual del pago de la contraprestación (i)	Monto promedio mensual del pago correspondiente al pago de inversión (j)	Monto pagado de la inversión al actualizado al XX de XXXX de 20XX (k)	Monto pagado de la inversión actualizado al XX de XXXX de 20XX (l)	Saldo pendiente por pagar de la inversión al XX de XXXX de 20XX (m = g - l)
<b>A. Asociaciones Público Privadas (APP's) (A=a+b+c+d)</b> a) APP 1 b) APP 2 c) APP 3 d) APP XX	-	-	-	-	-	-	-	-	-	-
<b>B. Otros Instrumentos (B=a+b+c+d)</b> a) Otro Instrumento 1 b) Otro Instrumento 2 c) Otro Instrumento 3 d) Otro Instrumento XX	-	-	-	-	-	-	-	-	-	-
<b>C. Total de Obligaciones Diferentes de Financiamiento (C=A+B)</b>	-	-	-	-	-	-	-	-	-	-

Nota: La Universidad No Cuenta con Este Tipo de Financiamientos.

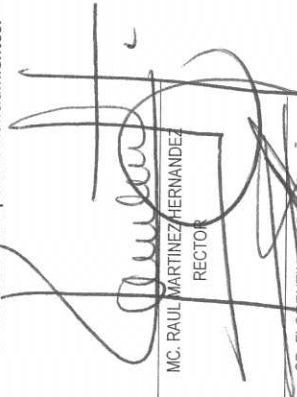
  
 MC. RAUL MARTINEZ HERNANDEZ  
 RECTOR

  
 CP. FLORENTINO LOBATO PEÑA  
 JEFE DE DEPARTAMENTO DE CONTABILIDAD

  
 Dña. LAURA O. ZERMENO CASAS  
 DIRECTORA DE ADMINISTRACION Y FINANZAS

Universidad Tecnológica de Torreón (a)  
 Estado Analítico del Ejercicio del Presupuesto de Egresos Detallado - LDF  
 Clasificación por Objeto del Gasto (Capítulo y Concepto)  
 Del 01 de enero al 30 de Junio de 2021  
 (PESOS)

Concepto (c)	Egresos					Subejercicio (e)
	Aprobado (d)	Ampliaciones/ (Reducciones)	Modificado	Devengado	Pagado	
<b>I. Gasto No Etiquetado (I=A+B+C+D+E+F+G+H+I)</b>	<b>158,152,031.95</b>	<b>712,134.00</b>	<b>158,864,165.95</b>	<b>43,316,821.70</b>	<b>43,316,821.70</b>	<b>115,547,344.25</b>
<b>A. Servicios Personales (A=a1+a2+a3+a4+a5+a6+a7)</b>	<b>93,562,340.00</b>	<b>-</b>	<b>93,562,340.00</b>	<b>32,732,231.25</b>	<b>32,732,231.25</b>	<b>60,830,108.75</b>
a1 Remuneraciones al Personal de Carácter Permanente	63,267,470.66	528,910.00	62,738,560.66	24,914,961.26	24,914,961.26	37,823,599.40
a2 Remuneraciones al Personal de Carácter Transitorio	-	-	-	-	-	-
a3 Remuneraciones Adicionales y Especiales	11,247,550.46	46,200.00	11,293,750.46	906,176.38	906,176.38	10,387,574.08
a4 Seguridad Social	12,787,168.48	994,604.00	13,781,772.48	4,213,260.17	4,213,260.17	9,568,512.31
a5 Otras Prestaciones Sociales y Económicas	6,260,150.40	511,894.00	5,748,256.40	2,697,833.44	2,697,833.44	3,050,422.96
a6 Previsiones	-	-	-	-	-	-
a7 Pago de Estímulos a Servidores Públicos	-	-	-	-	-	-
<b>B. Materiales y Suministros (B=b1+b2+b3+b4+b5+b6+b7+b8+b9)</b>	<b>18,381,659.54</b>	<b>89,037.00</b>	<b>18,292,622.54</b>	<b>1,857,902.26</b>	<b>1,857,902.26</b>	<b>16,434,720.28</b>
b1 Materiales de Administración, Emisión de Documentos y Artículos Oficia	6,459,484.63	902,578.07	5,556,906.56	304,009.26	304,009.26	5,252,897.30
b2 Alimentos y Utensilios	1,092,446.19	116,458.00	1,208,904.19	175,604.72	175,604.72	1,033,299.47
b3 Materias Primas y Materiales de Producción y Comercialización	-	1,220.00	1,220.00	-	-	1,220.00
b4 Materiales y Artículos de Construcción y de Reparación	4,494,872.68	182,061.99	4,312,810.69	364,900.76	364,900.76	3,947,909.93
b5 Productos Químicos, Farmacéuticos y de Laboratorio	583,107.92	170,928.00	754,035.92	150,904.59	150,904.59	603,131.33
b6 Combustibles, Lubricantes y Aditivos	678,270.32	5,249.99	683,520.31	155,810.92	155,810.92	527,709.39
b7 Vestuario, Blancos, Prendas de Protección y Artículos Deportivos	1,229,490.62	131,981.00	1,361,471.62	39,005.24	39,005.24	1,322,466.38
b8 Materiales y Suministros Para Seguridad	-	-	-	-	-	-
b9 Herramientas, Refacciones y Accesorios Menores	3,842,767.18	570,986.07	4,413,753.25	667,666.77	667,666.77	3,746,086.48
<b>C. Servicios Generales (C=c1+c2+c3+c4+c5+c6+c7+c8+c9)</b>	<b>40,561,376.21</b>	<b>801,171.00</b>	<b>41,362,547.21</b>	<b>8,458,389.07</b>	<b>8,458,389.07</b>	<b>32,904,158.14</b>
c1 Servicios Básicos	5,927,120.00	30,772.00	5,957,892.00	1,664,896.05	1,664,896.05	4,292,995.95
c2 Servicios de Arrendamiento	7,238,961.52	674,594.30	6,564,367.22	389,482.90	389,482.90	6,174,884.32
c3 Servicios Profesionales, Científicos, Técnicos y Otros Servicios	13,833,844.56	1,173,199.53	15,006,844.09	3,095,357.32	3,095,357.32	11,911,486.77
c4 Servicios Financieros, Bancarios y Comerciales	690,000.00	18,644.00	708,644.00	176,143.19	176,143.19	532,500.81
c5 Servicios de Instalación, Reparación, Mantenimiento y Conservación	5,564,685.86	694,478.47	6,259,164.33	2,127,550.30	2,127,550.30	4,131,614.03
c6 Servicios de Comunicación Social y Publicidad	1,952,657.52	270,747.00	2,223,404.52	122,050.59	122,050.59	2,101,353.93
c7 Servicios de Traslado y Viáticos	3,668,846.72	655,392.70	3,013,254.02	160,842.44	160,842.44	2,852,411.58
c8 Servicios Oficiales	468,910.03	27,518.00	441,392.03	19,692.28	19,692.28	421,699.75
c9 Otros Servicios Generales	1,216,750.00	29,165.00	1,187,585.00	702,374.00	702,374.00	485,211.00
<b>D. Transferencias, Asignaciones, Subsidios y Otras Ayudas (D=d1+d2+d3+d4+d5+d6+d7+d8+d9)</b>	<b>-</b>	<b>-</b>	<b>-</b>	<b>-</b>	<b>-</b>	<b>-</b>
d1 Transferencias Internas y Asignaciones al Sector Público	-	-	-	-	-	-
d2 Transferencias al Resto del Sector Público	-	-	-	-	-	-
d3 Subsidios y Subvenciones	-	-	-	-	-	-
d4 Ayudas Sociales	-	-	-	-	-	-
d5 Pensiones y Jubilaciones	-	-	-	-	-	-
d6 Transferencias a Fideicomisos, Mandatos y Otros Análogos	-	-	-	-	-	-
d7 Transferencias a la Seguridad Social	-	-	-	-	-	-
d8 Donativos	-	-	-	-	-	-
d9 Transferencias al Exterior	-	-	-	-	-	-
<b>E. Bienes Muebles, Inmuebles e Intangibles (E=e1+e2+e3+e4+e5+e6+e7+e8+e9)</b>	<b>5,646,656.20</b>	<b>-</b>	<b>5,646,656.20</b>	<b>268,299.12</b>	<b>268,299.12</b>	<b>5,378,357.08</b>
e1 Mobiliario y Equipo de Administración	3,988,039.20	36,700.00	3,951,339.20	168,539.12	168,539.12	3,782,800.08
e2 Mobiliario y Equipo Educativo y Recreativo	234,500.00	70,880.00	305,380.00	99,760.00	99,760.00	205,620.00
e3 Equipo e Instrumental Médico y de Laboratorio	14,000.00	-	14,000.00	-	-	14,000.00
e4 Vehículos y Equipo de Transporte	-	-	-	-	-	-
e5 Equipo de Defensa y Seguridad	-	-	-	-	-	-
e6 Maquinaria, Otros Equipos y Herramientas	1,269,617.00	17,350.00	1,252,267.00	-	-	1,252,267.00
e7 Activos Biológicos	-	-	-	-	-	-
e8 Bienes Inmuebles	-	-	-	-	-	-
e9 Activos Intangibles	140,500.00	16,830.00	123,670.00	-	-	123,670.00
<b>F. Inversión Pública (F=f1+f2+f3)</b>	<b>-</b>	<b>-</b>	<b>-</b>	<b>-</b>	<b>-</b>	<b>-</b>
f1 Obra Pública en Bienes de Dominio Público	-	-	-	-	-	-
f2 Obra Pública en Bienes Propios	-	-	-	-	-	-
f3 Proyectos Productivos y Acciones de Fomento	-	-	-	-	-	-
<b>G. Inversiones Financieras y Otras Provisiones (G=g1+g2+g3+g4+g5+g6+g7)</b>	<b>-</b>	<b>-</b>	<b>-</b>	<b>-</b>	<b>-</b>	<b>-</b>
g1 Inversiones Para el Fomento de Actividades Productivas	-	-	-	-	-	-
g2 Acciones y Participaciones de Capital	-	-	-	-	-	-
g3 Compra de Títulos y Valores	-	-	-	-	-	-
g4 Concesión de Préstamos	-	-	-	-	-	-
g5 Inversiones en Fideicomisos, Mandatos y Otros Análogos	-	-	-	-	-	-
Fideicomiso de Desastres Naturales (Informativo)	-	-	-	-	-	-
g6 Otras Inversiones Financieras	-	-	-	-	-	-
g7 Provisiones para Contingencias y Otras Erogaciones Especiales	-	-	-	-	-	-
<b>H. Participaciones y Aportaciones (H=h1+h2+h3)</b>	<b>-</b>	<b>-</b>	<b>-</b>	<b>-</b>	<b>-</b>	<b>-</b>
h1 Participaciones	-	-	-	-	-	-
h2 Aportaciones	-	-	-	-	-	-
h3 Convenios	-	-	-	-	-	-
<b>I. Deuda Pública (I=i1+i2+i3+i4+i5+i6+i7)</b>	<b>-</b>	<b>-</b>	<b>-</b>	<b>-</b>	<b>-</b>	<b>-</b>
i1 Amortización de la Deuda Pública	-	-	-	-	-	-
i2 Intereses de la Deuda Pública	-	-	-	-	-	-
i3 Comisiones de la Deuda Pública	-	-	-	-	-	-
i4 Gastos de la Deuda Pública	-	-	-	-	-	-
i5 Costo por Coberturas	-	-	-	-	-	-
i6 Apoyos Financieros	-	-	-	-	-	-
i7 Adeudos de Ejercicios Fiscales Anteriores (ADEFAS)	-	-	-	-	-	-
<b>II. Gasto Etiquetado (II=A+B+C+D+E+F+G+H+I)</b>	<b>-</b>	<b>83,612.00</b>	<b>83,612.00</b>	<b>79,800.00</b>	<b>79,800.00</b>	<b>3,812.00</b>
<b>A. Servicios Personales (A=a1+a2+a3+a4+a5+a6+a7)</b>	<b>-</b>	<b>-</b>	<b>-</b>	<b>-</b>	<b>-</b>	<b>-</b>
a1 Remuneraciones al Personal de Carácter Permanente	-	-	-	-	-	-
a2 Remuneraciones al Personal de Carácter Transitorio	-	-	-	-	-	-
a3 Remuneraciones Adicionales y Especiales	-	-	-	-	-	-
a4 Seguridad Social	-	-	-	-	-	-
a5 Otras Prestaciones Sociales y Económicas	-	-	-	-	-	-
a6 Previsiones	-	-	-	-	-	-
a7 Pago de Estímulos a Servidores Públicos	-	-	-	-	-	-
<b>B. Materiales y Suministros (B=b1+b2+b3+b4+b5+b6+b7+b8+b9)</b>	<b>-</b>	<b>-</b>	<b>-</b>	<b>-</b>	<b>-</b>	<b>-</b>
b1 Materiales de Administración, Emisión de Documentos y Artículos Oficia	-	9,879.00	9,879.00	8,461.61	8,461.61	1,417.39
b2 Alimentos y Utensilios	-	1,612.00	1,612.00	195.56	195.56	1,416.44
b3 Materias Primas y Materiales de Producción y Comercialización	-	-	-	-	-	-
b4 Materiales y Artículos de Construcción y de Reparación	-	-	-	-	-	-

Universidad Tecnológica de Torreón (a)  
 Estado Analítico del Ejercicio del Presupuesto de Egresos Detallado - LDF  
 Clasificación por Objeto del Gasto (Capítulo y Concepto)  
 Del 01 de enero al 30 de Junio de 2021  
 (PESOS)

Concepto (c)	Egresos					Subejercicio (e)
	Aprobado (d)	Ampliaciones/ (Reducciones)	Modificado	Devengado	Pagado	
b5) Productos Químicos, Farmacéuticos y de Laboratorio	-	4,267.00	4,267.00	4,266.05	4,266.05	0.95
b6) Combustibles, Lubricantes y Aditivos	-	-	-	-	-	-
b7) Vestuario, Blancos, Prendas de Protección y Artículos Deportivos	-	-	-	-	-	-
b8) Materiales y Suministros Para Seguridad	-	-	-	-	-	-
b9) Herramientas, Refacciones y Accesorios Menores	-	-	-	-	-	-
C. Servicios Generales (C=c1+c2+c3+c4+c5+c6+c7+c8+c9)	-	4,000.00	4,000.00	4,000.00	4,000.00	-
c1) Servicios Básicos	-	33,733.00	33,733.00	31,338.39	31,338.39	2,394.61
c2) Servicios de Arrendamiento	-	-	-	-	-	-
c3) Servicios Profesionales, Científicos, Técnicos y Otros Servicios	-	3,651.00	3,651.00	3,190.00	3,190.00	461.00
c4) Servicios Financieros, Bancarios y Comerciales	-	22,029.00	22,029.00	22,029.00	22,029.00	-
c5) Servicios de Instalación, Reparación, Mantenimiento y Conservación	-	-	-	-	-	-
c6) Servicios de Comunicación Social y Publicidad	-	-	-	-	-	-
c7) Servicios de Traslado y Viáticos	-	8,053.00	8,053.00	6,119.39	6,119.39	1,933.61
c8) Servicios Oficiales	-	-	-	-	-	-
c9) Otros Servicios Generales	-	-	-	-	-	-
D. Transferencias, Asignaciones, Subsidios y Otras Ayudas (D=d1+d2+d3+d4+d5+d6+d7+d8+d9)	-	-	-	-	-	-
d1) Transferencias Internas y Asignaciones al Sector Público	-	-	-	-	-	-
d2) Transferencias al Resto del Sector Público	-	-	-	-	-	-
d3) Subsidios y Subvenciones	-	-	-	-	-	-
d4) Ayudas Sociales	-	-	-	-	-	-
d5) Pensiones y Jubilaciones	-	-	-	-	-	-
d6) Transferencias a Fideicomisos, Mandatos y Otros Análogos	-	-	-	-	-	-
d7) Transferencias a la Seguridad Social	-	-	-	-	-	-
d8) Donativos	-	-	-	-	-	-
d9) Transferencias al Exterior	-	-	-	-	-	-
E. Bienes Muebles, Inmuebles e Intangibles (E=e1+e2+e3+e4+e5+e6+e7+e8+e9)	-	-	-	-	-	-
e1) Mobiliario y Equipo de Administración	-	40,000.00	40,000.00	40,000.00	40,000.00	-
e2) Mobiliario y Equipo Educativo y Recreativo	-	40,000.00	40,000.00	40,000.00	40,000.00	-
e3) Equipo e Instrumental Médico y de Laboratorio	-	-	-	-	-	-
e4) Vehículos y Equipo de Transporte	-	-	-	-	-	-
e5) Equipo de Defensa y Seguridad	-	-	-	-	-	-
e6) Maquinaria, Otros Equipos y Herramientas	-	-	-	-	-	-
e7) Activos Biológicos	-	-	-	-	-	-
e8) Bienes Inmuebles	-	-	-	-	-	-
e9) Activos Intangibles	-	-	-	-	-	-
F. Inversión Pública (F=f1+f2+f3)	-	-	-	-	-	-
f1) Obra Pública en Bienes de Dominio Público	-	-	-	-	-	-
f2) Obra Pública en Bienes Propios	-	-	-	-	-	-
f3) Proyectos Productivos y Acciones de Fomento	-	-	-	-	-	-
G. Inversiones Financieras y Otras Provisiones (G=g1+g2+g3+g4+g5+g6+g7)	-	-	-	-	-	-
g1) Inversiones Para el Fomento de Actividades Productivas	-	-	-	-	-	-
g2) Acciones y Participaciones de Capital	-	-	-	-	-	-
g3) Compra de Títulos y Valores	-	-	-	-	-	-
g4) Concesión de Préstamos	-	-	-	-	-	-
g5) Inversiones en Fideicomisos, Mandatos y Otros Análogos	-	-	-	-	-	-
Fideicomiso de Desastres Naturales (Informativo)	-	-	-	-	-	-
g6) Otras Inversiones Financieras	-	-	-	-	-	-
g7) Provisiones para Contingencias y Otras Erogaciones Especiales	-	-	-	-	-	-
H. Participaciones y Aportaciones (H=h1+h2+h3)	-	-	-	-	-	-
h1) Participaciones	-	-	-	-	-	-
h2) Aportaciones	-	-	-	-	-	-
h3) Convenios	-	-	-	-	-	-
I. Deuda Pública (I=i1+i2+i3+i4+i5+i6+i7)	-	-	-	-	-	-
i1) Amortización de la Deuda Pública	-	-	-	-	-	-
i2) Intereses de la Deuda Pública	-	-	-	-	-	-
i3) Comisiones de la Deuda Pública	-	-	-	-	-	-
i4) Gastos de la Deuda Pública	-	-	-	-	-	-
i5) Costo por Coberturas	-	-	-	-	-	-
i6) Apoyos Financieros	-	-	-	-	-	-
i7) Adeudos de Ejercicios Fiscales Anteriores (ADEFAS)	-	-	-	-	-	-
<b>III. Total de Egresos (III = I + II)</b>	158,152,031.95	795,746.00	158,947,777.95	43,396,621.70	43,396,621.70	115,551,156.25

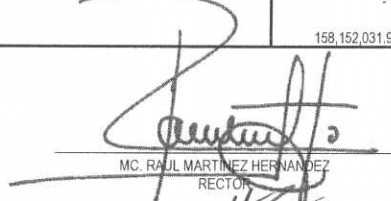
  
 MC. RAUL MARTINEZ HERNANDEZ  
 RECTOR

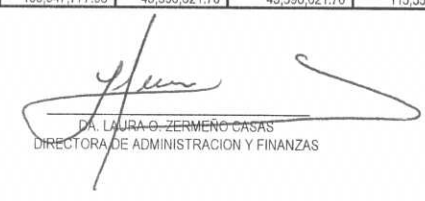
  
 DA. LAURA O. ZERMEÑO CASAS  
 DIRECTORA DE ADMINISTRACION Y FINANZAS

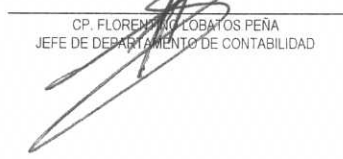
  
 CP. FLORENTINO COBATOS PEÑA  
 JEFE DE DEPARTAMENTO DE CONTABILIDAD

Universidad Tecnológica de Torreón  
Balance Presupuestario - LDF  
Del 1 de Enero al 30 de Junio de 2021  
(PESOS)

Concepto (c)	Estimado/ Aprobado (d)	Devengado	Recaudado/ Pagado
<b>A. Ingresos Totales (A = A1+A2+A3)</b>	<b>158,152,031.95</b>	<b>55,811,920.23</b>	<b>55,811,920.23</b>
A1. Ingresos de Libre Disposición	158,152,031.95	55,811,920.23	55,811,920.23
A2. Transferencias Federales Etiquetadas	-	-	-
A3. Financiamiento Neto	-	-	-
<b>B. Egresos Presupuestarios<sup>1</sup> (B = B1+B2)</b>	<b>158,152,031.95</b>	<b>43,396,621.70</b>	<b>43,396,621.70</b>
B1. Gasto No Etiquetado (sin incluir Amortización de la Deuda Pública)	158,152,031.95	43,316,821.70	43,316,821.70
B2. Gasto Etiquetado (sin incluir Amortización de la Deuda Pública)	-	79,800.00	79,800.00
<b>C. Remanentes del Ejercicio Anterior (C = C1 + C2)</b>	-	-	-
C1. Remanentes de Ingresos de Libre Disposición aplicados en el periodo	-	-	-
C2. Remanentes de Transferencias Federales Etiquetadas aplicados en el periodo	-	-	-
<b>I. Balance Presupuestario (I = A - B + C)</b>	-	<b>12,415,298.53</b>	<b>12,415,298.53</b>
<b>II. Balance Presupuestario sin Financiamiento Neto (II = I - A3)</b>	-	<b>12,415,298.53</b>	<b>12,415,298.53</b>
<b>III. Balance Presupuestario sin Financiamiento Neto y sin Remanentes del Ejercicio Anterior (III= II - C)</b>	-	<b>12,415,298.53</b>	<b>12,415,298.53</b>

Concepto	Aprobado	Devengado	Pagado
<b>E. Intereses, Comisiones y Gastos de la Deuda (E = E1+E2)</b>	-	-	-
E1. Intereses, Comisiones y Gastos de la Deuda con Gasto No Etiquetado	-	-	-
E2. Intereses, Comisiones y Gastos de la Deuda con Gasto Etiquetado	-	-	-
<b>IV. Balance Primario (IV = III - E)</b>	-	<b>12,415,298.53</b>	<b>12,415,298.53</b>

Concepto	Estimado/ Aprobado	Devengado	Recaudado/ Pagado
<b>F. Financiamiento (F = F1 + F2)</b>	-	-	-
F1. Financiamiento con Fuente de Pago de Ingresos de Libre Disposición	-	-	-
F2. Financiamiento con Fuente de Pago de Transferencias Federales Etiquetadas	-	-	-
<b>G. Amortización de la Deuda (G = G1 + G2)</b>	-	-	-
G1. Amortización de la Deuda Pública con Gasto No Etiquetado	-	-	-
G2. Amortización de la Deuda Pública con Gasto Etiquetado	-	-	-
<b>A3. Financiamiento Neto (A3 = F - G)</b>	-	-	-

Concepto	Estimado/ Aprobado	Devengado	Recaudado/ Pagado
A1. Ingresos de Libre Disposición	158,152,031.95	55,811,920.23	55,811,920.23
A3.1 Financiamiento Neto con Fuente de Pago de Ingresos de Libre Disposición (A3.1 = F1 - G1)	-	-	-
F1. Financiamiento con Fuente de Pago de Ingresos de Libre Disposición	-	-	-
G1. Amortización de la Deuda Pública con Gasto No Etiquetado	-	-	-
B1. Gasto No Etiquetado (sin incluir Amortización de la Deuda Pública)	158,152,031.95	43,316,821.70	43,316,821.70
C1. Remanentes de Ingresos de Libre Disposición aplicados en el periodo	-	-	-
<b>V. Balance Presupuestario de Recursos Disponibles (V = A1 + A3.1 - B1 + C1)</b>	-	<b>12,495,098.53</b>	<b>12,495,098.53</b>
<b>VI. Balance Presupuestario de Recursos Disponibles sin Financiamiento Neto (VI = V - A3.1)</b>	-	<b>12,495,098.53</b>	<b>12,495,098.53</b>

Universidad Tecnológica de Torreón  
 Balance Presupuestario - LDF  
 Del 1 de Enero al 30 de Junio de 2021  
 (PESOS)

Concepto	Estimado/ Aprobado	Devengado	Recaudado/ Pagado
A2. Transferencias Federales Etiquetadas	-	-	-
A3.2 Financiamiento Neto con Fuente de Pago de Transferencias Federales Etiquetadas (A3.2 = F2 - G2)	-	-	-
F2. Financiamiento con Fuente de Pago de Transferencias Federales Etiquetadas	-	-	-
G2. Amortización de la Deuda Pública con Gasto Etiquetado	-	-	-
B2. Gasto Etiquetado (sin incluir Amortización de la Deuda Pública)	-	79,800.00	79,800.00
C2. Remanentes de Transferencias Federales Etiquetadas aplicados en el periodo	-	-	-
<b>VII. Balance Presupuestario de Recursos Etiquetados (VII = A2 + A3.2 - B2 + C2)</b>	-	79,800.00	79,800.00
<b>VIII. Balance Presupuestario de Recursos Etiquetados sin Financiamiento Neto (VIII = VII - A3.2)</b>	-	79,800.00	79,800.00

  
 MC. RAUL MARTINEZ HERNANDEZ  
 RECTOR

  
 DA LAURA O. ZERMEÑO CASAS  
 DIRECTORA DE ADMINISTRACION Y FINANZAS

  
 CP. FLORENTINO LOBATOS PEÑA  
 JEFE DE DEPARTAMENTO DE CONTABILIDAD

Universidad Tecnológica de Torreón  
Estado Analítico de Ingresos Detallado - LDF  
Del 1 de Enero al 30 de Junio de 2021  
(PESOS)

Concepto (c)	Ingreso					Diferencia (e)
	Estimado (d)	Ampliaciones/ (Reducciones)	Modificado	Devengado	Recaudado	
<b>Ingresos de Libre Disposición</b>						
A. Impuestos	-	-	-	-	-	-
B. Cuotas y Aportaciones de Seguridad Social	-	-	-	-	-	-
C. Contribuciones de Mejoras	-	-	-	-	-	-
D. Derechos	-	-	-	-	-	-
E. Productos	-	-	-	150,131.19	150,131.19	150,131.19
F. Aprovechamientos	-	-	-	-	-	-
G. Ingresos por Ventas de Bienes y Prestación Servicios	38,455,105.95	-	38,455,105.95	11,309,235.00	11,309,235.00	27,145,870.95
H. Participaciones (H=h1+h2+h3+h4+h5+h6+h7+h8+h9+h10+h11)	-	-	-	-	-	-
h1) Fondo General de Participaciones	-	-	-	-	-	-
h2) Fondo de Fomento Municipal	-	-	-	-	-	-
h3) Fondo de Fiscalización y Recaudación	-	-	-	-	-	-
h4) Fondo de Compensación	-	-	-	-	-	-
h5) Fondo de Extracción de Hidrocarburos	-	-	-	-	-	-
h6) Impuesto Especial Sobre Producción y Servicios	-	-	-	-	-	-
h7) 0.136% de la Recaudación Federal Participable	-	-	-	-	-	-
h8) 3.17% Sobre Extracción de Petróleo	-	-	-	-	-	-
h9) Gasolinas y Diésel	-	-	-	-	-	-
h10) Fondo del Impuesto Sobre la Renta	-	-	-	-	-	-
h11) Fondo de Estabilización de los Ingresos de las Entidades Federativas	-	-	-	-	-	-
I. Incentivos Derivados de la Colaboración Fiscal (I=i1+i2+i3+i4+i5)	-	-	-	-	-	-
i1) Tenencia o Uso de Vehículos	-	-	-	-	-	-
i2) Fondo de Compensación ISAN	-	-	-	-	-	-
i3) Impuesto Sobre Automóviles Nuevos	-	-	-	-	-	-
i4) Fondo de Compensación de Repecos-Intermedios	-	-	-	-	-	-
i5) Otros Incentivos Económicos	-	-	-	-	-	-
J. Transferencias y Asignaciones	-	-	-	-	-	-
K. Convenios	119,696,926.00	-	119,696,926.00	44,352,554.04	44,352,554.04	75,344,371.96
k1) Otros Convenios y Subsidios	119,696,926.00	-	119,696,926.00	44,352,554.04	44,352,554.04	75,344,371.96
L. Otros Ingresos de Libre Disposición (L=l1+l2)	-	-	-	-	-	-
l1) Participaciones en Ingresos Locales	-	-	-	-	-	-
l2) Otros Ingresos de Libre Disposición	-	-	-	-	-	-
<b>I. Total de Ingresos de Libre Disposición (I=A+B+C+D+E+F+G+H+I+J+K+L)</b>	<b>158,152,031.95</b>	<b>-</b>	<b>158,152,031.95</b>	<b>55,811,920.23</b>	<b>55,811,920.23</b>	<b>102,340,111.72</b>
<b>Ingresos Excedentes de Ingresos de Libre Disposición</b>						<b>150,131.19</b>
<b>Transferencias Federales Etiquetadas</b>						
A. Aportaciones (A=a1+a2+a3+a4+a5+a6+a7+a8)	-	-	-	-	-	-
a1) Fondo de Aportaciones para la Nómina Educativa y Gasto Operativo	-	-	-	-	-	-
a2) Fondo de Aportaciones para los Servicios de Salud	-	-	-	-	-	-
a3) Fondo de Aportaciones para la Infraestructura Social	-	-	-	-	-	-
a4) Fondo de Aportaciones para el Fortalecimiento de los Municipios y de las Demarcaciones Territoriales del Distrito Federal	-	-	-	-	-	-
a5) Fondo de Aportaciones Múltiples	-	-	-	-	-	-
a6) Fondo de Aportaciones para la Educación Tecnológica y de Adultos	-	-	-	-	-	-
a7) Fondo de Aportaciones para la Seguridad Pública de los Estados y del Distrito Federal	-	-	-	-	-	-
a8) Fondo de Aportaciones para el Fortalecimiento de las Entidades Federativas	-	-	-	-	-	-
B. Convenios (B=b1+b2+b3+b4)	-	-	-	-	-	-
b1) Convenios de Protección Social en Salud	-	-	-	-	-	-
b2) Convenios de Descentralización	-	-	-	-	-	-
b3) Convenios de Reasignación	-	-	-	-	-	-
b4) Otros Convenios y Subsidios	-	-	-	-	-	-
C. Fondos Distintos de Aportaciones (C=c1+c2)	-	-	-	-	-	-
c1) Fondo para Entidades Federativas y Municipios Productores de Hidrocarburos	-	-	-	-	-	-
c2) Fondo Minero	-	-	-	-	-	-

Universidad Tecnológica de Torreón  
 Estado Analítico de Ingresos Detallado - LDF  
 Del 1 de Enero al 30 de Junio de 2021  
 (PESOS)

Concepto (c)	Ingreso					Diferencia (e)
	Estimado (d)	Ampliaciones/ (Reducciones)	Modificado	Devengado	Recaudado	
D. Transferencias, Asignaciones, Subsidios y Subvenciones, y Pensiones y Jubilaciones	-	-	-	-	-	-
E. Otras Transferencias Federales Etiquetadas	-	-	-	-	-	-
<b>II. Total de Transferencias Federales Etiquetadas (II = A + B + C + D + E)</b>	-	-	-	-	-	-
<b>III. Ingresos Derivados de Financiamientos (III = A)</b>	-	-	-	-	-	-
A. Ingresos Derivados de Financiamientos	-	-	-	-	-	-
<b>IV. Total de Ingresos (IV = I + II + III)</b>	158,152,031.95	-	158,152,031.95	55,811,920.23	55,811,920.23	- 102,340,111.72
<b>Datos Informativos</b>						
1. Ingresos Derivados de Financiamientos con Fuente de Pago de Ingresos de Libre Disposición	-	-	-	-	-	-
2. Ingresos Derivados de Financiamientos con Fuente de Pago de Transferencias Federales Etiquetadas	-	-	-	-	-	-
3. Ingresos Derivados de Financiamientos (3 = 1 + 2)	-	-	-	-	-	-

  
 MC. RAUL MARTINEZ HERNANDEZ  
 RECTOR

CP. FLORENTINO LOBATOS PEÑA  
 JEFE DE DEPARTAMENTO DE CONTABILIDAD

  
 DA. LIDIA O. ZERMEÑO CASAS  
 DIRECTORA DE ADMINISTRACION Y FINANZAS



Universidad Tecnológica de Torreón (a)  
 Estado Analítico del Ejercicio del Presupuesto de Egresos Detallado - LDF  
 Clasificación por Objeto del Gasto (Capítulo y Concepto)  
 Del 01 de enero al 30 de Junio de 2021  
 (PESOS)

Concepto (c)	Egresos					Subejercicio (e)
	Aprobado (d)	Ampliaciones/ (Reducciones)	Modificado	Devengado	Pagado	
<b>I. Gasto No Etiquetado (I=A+B+C+D+E+F+G+H+I)</b>	<b>158,152,031.95</b>	<b>712,134.00</b>	<b>158,864,165.95</b>	<b>43,316,821.70</b>	<b>43,316,821.70</b>	<b>115,547,344.25</b>
<b>A. Servicios Personales (A=a1+a2+a3+a4+a5+a6+a7)</b>	93,562,340.00	-	93,562,340.00	32,732,231.25	32,732,231.25	60,830,108.75
a1) Remuneraciones al Personal de Carácter Permanente	63,267,470.66	528,910.00	62,738,560.66	24,914,961.26	24,914,961.26	37,823,599.40
a2) Remuneraciones al Personal de Carácter Transitorio	-	-	-	-	-	-
a3) Remuneraciones Adicionales y Especiales	11,247,550.46	46,200.00	11,293,750.46	906,176.38	906,176.38	10,387,574.08
a4) Seguridad Social	12,787,168.48	994,604.00	13,781,772.48	4,213,260.17	4,213,260.17	9,568,512.31
a5) Otras Prestaciones Sociales y Económicas	6,260,150.40	511,894.00	5,748,256.40	2,697,833.44	2,697,833.44	3,050,422.96
a6) Previsiones	-	-	-	-	-	-
a7) Pago de Estímulos a Servidores Públicos	-	-	-	-	-	-
<b>B. Materiales y Suministros (B=b1+b2+b3+b4+b5+b6+b7+b8+b9)</b>	18,381,659.54	89,037.00	18,292,622.54	1,857,902.26	1,857,902.26	16,434,720.28
b1) Materiales de Administración, Emisión de Documentos y Artículos Oficiales	6,459,484.63	902,578.07	5,556,906.56	304,009.26	304,009.26	5,252,897.30
b2) Alimentos y Utensilios	1,092,446.19	116,458.00	1,208,904.19	175,604.72	175,604.72	1,033,299.47
b3) Materias Primas y Materiales de Producción y Comercialización	-	1,220.00	1,220.00	-	-	1,220.00
b4) Materiales y Artículos de Construcción y de Reparación	4,494,872.68	182,061.99	4,312,810.69	364,900.76	364,900.76	3,947,909.93
b5) Productos Químicos, Farmacéuticos y de Laboratorio	583,107.92	170,928.00	754,035.92	150,904.59	150,904.59	603,131.33
b6) Combustibles, Lubricantes y Aditivos	678,270.32	5,249.99	683,520.31	155,810.92	155,810.92	527,709.39
b7) Vestuario, Blancos, Prendas de Protección y Artículos Deportivos	1,229,490.62	131,981.00	1,361,471.62	39,005.24	39,005.24	1,322,466.38
b8) Materiales y Suministros Para Seguridad	-	-	-	-	-	-
b9) Herramientas, Refacciones y Accesorios Menores	3,842,767.18	570,986.07	4,413,753.25	667,666.77	667,666.77	3,746,086.48
<b>C. Servicios Generales (C=c1+c2+c3+c4+c5+c6+c7+c8+c9)</b>	40,561,376.21	801,171.00	41,362,547.21	8,458,389.07	8,458,389.07	32,904,158.14
c1) Servicios Básicos	5,927,120.00	30,772.00	5,957,892.00	1,664,896.05	1,664,896.05	4,292,995.95
c2) Servicios de Arrendamiento	7,238,961.52	674,594.30	6,564,367.22	389,482.90	389,482.90	6,174,884.32
c3) Servicios Profesionales, Científicos, Técnicos y Otros Servicios	13,833,844.56	1,173,199.53	15,006,844.09	3,095,357.32	3,095,357.32	11,911,486.77
c4) Servicios Financieros, Bancarios y Comerciales	690,000.00	18,644.00	708,644.00	176,143.19	176,143.19	532,500.81
c5) Servicios de Instalación, Reparación, Mantenimiento y Conservación	5,564,685.86	694,478.47	6,259,164.33	2,127,550.30	2,127,550.30	4,131,614.03
c6) Servicios de Comunicación Social y Publicidad	1,952,657.52	270,747.00	2,223,404.52	122,050.59	122,050.59	2,101,353.93
c7) Servicios de Traslado y Viáticos	3,668,846.72	655,392.70	3,013,254.02	160,842.44	160,842.44	2,852,411.58
c8) Servicios Oficiales	468,910.03	27,518.00	441,392.03	19,692.28	19,692.28	421,699.75
c9) Otros Servicios Generales	1,216,750.00	29,165.00	1,187,585.00	702,374.00	702,374.00	485,211.00
<b>D. Transferencias, Asignaciones, Subsidios y Otras Ayudas (D=d1+d2+d3+d4+d5+d6+d7+d8+d9)</b>	-	-	-	-	-	-
d1) Transferencias Internas y Asignaciones al Sector Público	-	-	-	-	-	-
d2) Transferencias al Resto del Sector Público	-	-	-	-	-	-
d3) Subsidios y Subvenciones	-	-	-	-	-	-
d4) Ayudas Sociales	-	-	-	-	-	-
d5) Pensiones y Jubilaciones	-	-	-	-	-	-
d6) Transferencias a Fideicomisos, Mandatos y Otros Análogos	-	-	-	-	-	-
d7) Transferencias a la Seguridad Social	-	-	-	-	-	-
d8) Donativos	-	-	-	-	-	-
d9) Transferencias al Exterior	-	-	-	-	-	-
<b>E. Bienes Muebles, Inmuebles e Intangibles (E=e1+e2+e3+e4+e5+e6+e7+e8+e9)</b>	5,646,656.20	-	5,646,656.20	268,299.12	268,299.12	5,378,357.08
e1) Mobiliario y Equipo de Administración	3,988,039.20	36,700.00	3,951,339.20	168,539.12	168,539.12	3,782,800.08
e2) Mobiliario y Equipo Educativo y Recreativo	234,500.00	70,880.00	305,380.00	99,760.00	99,760.00	205,620.00
e3) Equipo e Instrumental Médico y de Laboratorio	14,000.00	-	14,000.00	-	-	14,000.00
e4) Vehículos y Equipo de Transporte	-	-	-	-	-	-
e5) Equipo de Defensa y Seguridad	-	-	-	-	-	-
e6) Maquinaria, Otros Equipos y Herramientas	1,269,617.00	17,350.00	1,252,267.00	-	-	1,252,267.00
e7) Activos Biológicos	-	-	-	-	-	-
e8) Bienes Inmuebles	-	-	-	-	-	-
e9) Activos Intangibles	140,500.00	16,830.00	123,670.00	-	-	123,670.00
<b>F. Inversión Pública (F=f1+f2+f3)</b>	-	-	-	-	-	-
f1) Obra Pública en Bienes de Dominio Público	-	-	-	-	-	-
f2) Obra Pública en Bienes Propios	-	-	-	-	-	-
f3) Proyectos Productivos y Acciones de Fomento	-	-	-	-	-	-
<b>G. Inversiones Financieras y Otras Provisiones (G=g1+g2+g3+g4+g5+g6+g7)</b>	-	-	-	-	-	-
g1) Inversiones Para el Fomento de Actividades Productivas	-	-	-	-	-	-
g2) Acciones y Participaciones de Capital	-	-	-	-	-	-
g3) Compra de Títulos y Valores	-	-	-	-	-	-
g4) Concesión de Préstamos	-	-	-	-	-	-
g5) Inversiones en Fideicomisos, Mandatos y Otros Análogos	-	-	-	-	-	-
Fideicomiso de Desastres Naturales (Informativo)	-	-	-	-	-	-
g6) Otras Inversiones Financieras	-	-	-	-	-	-
g7) Provisiones para Contingencias y Otras Erogaciones Especiales	-	-	-	-	-	-
<b>H. Participaciones y Aportaciones (H=h1+h2+h3)</b>	-	-	-	-	-	-
h1) Participaciones	-	-	-	-	-	-
h2) Aportaciones	-	-	-	-	-	-
h3) Convenios	-	-	-	-	-	-
<b>I. Deuda Pública (I=i1+i2+i3+i4+i5+i6+i7)</b>	-	-	-	-	-	-
i1) Amortización de la Deuda Pública	-	-	-	-	-	-
i2) Intereses de la Deuda Pública	-	-	-	-	-	-
i3) Comisiones de la Deuda Pública	-	-	-	-	-	-
i4) Gastos de la Deuda Pública	-	-	-	-	-	-
i5) Costo por Coberturas	-	-	-	-	-	-
i6) Apoyos Financieros	-	-	-	-	-	-
i7) Adeudos de Ejercicios Fiscales Anteriores (ADEFAS)	-	-	-	-	-	-
<b>II. Gasto Etiquetado (II=A+B+C+D+E+F+G+H+I)</b>	-	83,612.00	83,612.00	79,800.00	79,800.00	3,812.00
<b>A. Servicios Personales (A=a1+a2+a3+a4+a5+a6+a7)</b>	-	-	-	-	-	-
a1) Remuneraciones al Personal de Carácter Permanente	-	-	-	-	-	-
a2) Remuneraciones al Personal de Carácter Transitorio	-	-	-	-	-	-
a3) Remuneraciones Adicionales y Especiales	-	-	-	-	-	-
a4) Seguridad Social	-	-	-	-	-	-
a5) Otras Prestaciones Sociales y Económicas	-	-	-	-	-	-
a6) Previsiones	-	-	-	-	-	-
a7) Pago de Estímulos a Servidores Públicos	-	-	-	-	-	-
<b>B. Materiales y Suministros (B=b1+b2+b3+b4+b5+b6+b7+b8+b9)</b>	-	-	-	-	-	-
b1) Materiales de Administración, Emisión de Documentos y Artículos Oficiales	-	9,879.00	9,879.00	8,461.61	8,461.61	1,417.39
b2) Alimentos y Utensilios	-	1,612.00	1,612.00	195.56	195.56	1,416.44
b3) Materias Primas y Materiales de Producción y Comercialización	-	-	-	-	-	-
b4) Materiales y Artículos de Construcción y de Reparación	-	-	-	-	-	-

Universidad Tecnológica de Torreón (a)  
 Estado Analítico del Ejercicio del Presupuesto de Egresos Detallado - LDF  
 Clasificación por Objeto del Gasto (Capítulo y Concepto)  
 Del 01 de enero al 30 de Junio de 2021  
 (PESOS)

Concepto (c)	Egresos					Subejercicio (e)
	Aprobado (d)	Ampliaciones/ (Reducciones)	Modificado	Devengado	Pagado	
b5) Productos Químicos, Farmacéuticos y de Laboratorio	-	4,267.00	4,267.00	4,266.05	4,266.05	0.95
b6) Combustibles, Lubricantes y Aditivos	-	-	-	-	-	-
b7) Vestuario, Blancos, Prendas de Protección y Artículos Deportivos	-	-	-	-	-	-
b8) Materiales y Suministros Para Seguridad	-	-	-	-	-	-
b9) Herramientas, Refacciones y Accesorios Menores	-	-	-	-	-	-
C. Servicios Generales (C=c1+c2+c3+c4+c5+c6+c7+c8+c9)	-	4,000.00	4,000.00	4,000.00	4,000.00	-
c1) Servicios Básicos	-	33,733.00	33,733.00	31,338.39	31,338.39	2,394.61
c2) Servicios de Arrendamiento	-	-	-	-	-	-
c3) Servicios Profesionales, Científicos, Técnicos y Otros Servicios	-	3,651.00	3,651.00	3,190.00	3,190.00	461.00
c4) Servicios Financieros, Bancarios y Comerciales	-	22,029.00	22,029.00	22,029.00	22,029.00	-
c5) Servicios de Instalación, Reparación, Mantenimiento y Conservación	-	-	-	-	-	-
c6) Servicios de Comunicación Social y Publicidad	-	-	-	-	-	-
c7) Servicios de Traslado y Viáticos	-	8,053.00	8,053.00	6,119.39	6,119.39	1,933.61
c8) Servicios Oficiales	-	-	-	-	-	-
c9) Otros Servicios Generales	-	-	-	-	-	-
D. Transferencias, Asignaciones, Subsidios y Otras Ayudas (D=d1+d2+d3+d4+d5+d6+d7+d8+d9)	-	-	-	-	-	-
d1) Transferencias Internas y Asignaciones al Sector Público	-	-	-	-	-	-
d2) Transferencias al Resto del Sector Público	-	-	-	-	-	-
d3) Subsidios y Subvenciones	-	-	-	-	-	-
d4) Ayudas Sociales	-	-	-	-	-	-
d5) Pensiones y Jubilaciones	-	-	-	-	-	-
d6) Transferencias a Fideicomisos, Mandatos y Otros Análogos	-	-	-	-	-	-
d7) Transferencias a la Seguridad Social	-	-	-	-	-	-
d8) Donativos	-	-	-	-	-	-
d9) Transferencias al Exterior	-	-	-	-	-	-
E. Bienes Muebles, Inmuebles e Intangibles (E=e1+e2+e3+e4+e5+e6+e7+e8+e9)	-	-	-	-	-	-
e1) Mobiliario y Equipo de Administración	-	40,000.00	40,000.00	40,000.00	40,000.00	-
e2) Mobiliario y Equipo Educativo y Recreativo	-	40,000.00	40,000.00	40,000.00	40,000.00	-
e3) Equipo e Instrumental Médico y de Laboratorio	-	-	-	-	-	-
e4) Vehículos y Equipo de Transporte	-	-	-	-	-	-
e5) Equipo de Defensa y Seguridad	-	-	-	-	-	-
e6) Maquinaria, Otros Equipos y Herramientas	-	-	-	-	-	-
e7) Activos Biológicos	-	-	-	-	-	-
e8) Bienes Inmuebles	-	-	-	-	-	-
e9) Activos Intangibles	-	-	-	-	-	-
F. Inversión Pública (F=f1+f2+f3)	-	-	-	-	-	-
f1) Obra Pública en Bienes de Dominio Público	-	-	-	-	-	-
f2) Obra Pública en Bienes Propios	-	-	-	-	-	-
f3) Proyectos Productivos y Acciones de Fomento	-	-	-	-	-	-
G. Inversiones Financieras y Otras Provisiones (G=g1+g2+g3+g4+g5+g6+g7)	-	-	-	-	-	-
g1) Inversiones Para el Fomento de Actividades Productivas	-	-	-	-	-	-
g2) Acciones y Participaciones de Capital	-	-	-	-	-	-
g3) Compra de Títulos y Valores	-	-	-	-	-	-
g4) Concesión de Préstamos	-	-	-	-	-	-
g5) Inversiones en Fideicomisos, Mandatos y Otros Análogos	-	-	-	-	-	-
Fideicomiso de Desastres Naturales (Informativo)	-	-	-	-	-	-
g6) Otras Inversiones Financieras	-	-	-	-	-	-
g7) Provisiones para Contingencias y Otras Erogaciones Especiales	-	-	-	-	-	-
H. Participaciones y Aportaciones (H=h1+h2+h3)	-	-	-	-	-	-
h1) Participaciones	-	-	-	-	-	-
h2) Aportaciones	-	-	-	-	-	-
h3) Convenios	-	-	-	-	-	-
I. Deuda Pública (I=i1+i2+i3+i4+i5+i6+i7)	-	-	-	-	-	-
i1) Amortización de la Deuda Pública	-	-	-	-	-	-
i2) Intereses de la Deuda Pública	-	-	-	-	-	-
i3) Comisiones de la Deuda Pública	-	-	-	-	-	-
i4) Gastos de la Deuda Pública	-	-	-	-	-	-
i5) Costo por Coberturas	-	-	-	-	-	-
i6) Apoyos Financieros	-	-	-	-	-	-
i7) Adeudos de Ejercicios Fiscales Anteriores (ADEFAS)	-	-	-	-	-	-
<b>III. Total de Egresos (III = I + II)</b>	<b>58,152,032</b>	<b>795,746</b>	<b>158,947,778</b>	<b>43,396,622</b>	<b>43,396,622</b>	<b>115,551,156</b>

MC. RAUL MARTINEZ HERNANDEZ  
RECTOR

CP. FLORENTINO LOBATOS PEÑA  
JEFE DE DEPARTAMENTO DE CONTABILIDAD

DA. LAURA O. ZERMEÑO CASAS  
DIRECTORA DE ADMINISTRACION Y FINANZAS

Universidad Tecnológica de Torreón  
 Estado Analítico del Ejercicio del Presupuesto de Egresos Detallado - LDF  
 Clasificación Administrativa  
 Del 01 de enero al 30 de Junio de 2021  
 (PESOS)

Concepto (c)	Egresos					Subejercicio (e)
	Aprobado (d)	Ampliaciones/ (Reducciones)	Modificado	Devengado	Pagado	
<b>I. Gasto No Etiquetado (I=A+B+C+D+E+F+G+H)</b>	<b>158,152,031.95</b>	<b>712,134.00</b>	<b>158,864,165.95</b>	<b>43,316,821.70</b>	<b>43,316,821.70</b>	<b>115,547,344.25</b>
RECTORIA	1,175,970.33	- 115,640.00	1,060,330.33	134,336.45	134,336.45	925,993.88
SECRETARIA ACADEMICA	2,029,343.96	- 726,062.00	2,755,405.96	660,055.84	660,055.84	2,095,350.12
DIRECCION DE PROCESOS INDUSTRIALES AREA MANUFACTURA	1,653,740.72	- 698,967.93	954,772.79	30,648.36	30,648.36	924,124.43
DIRECCION DE MECATRONICA AREA AUTOMATIZACION	1,920,345.30	- 1,234,904.35	685,440.95	40,294.03	40,294.03	645,146.92
DIRECCION DE MECATRONICA AREA SISTEMAS DE MANUFACTURA FLEXIBLE	2,990,893.07	- 1,937,276.00	1,053,617.07	38,091.88	38,091.88	1,015,525.19
DIRECCION DE MANTENIMIENTO AREA INDUSTRIAL	446,587.55	- 239,410.61	207,176.94	2,755.81	2,755.81	204,421.13
DIRECCION DE MECANICA AREA INDUSTRIAL	857,023.81	- 743,416.08	113,607.73	2,956.45	2,956.45	110,651.28
DIRECCION DE ADMINISTRACIÓN ÁREA FORMULACIÓN DE PROYECTOS	735,045.70	-	735,045.70	18,476.85	18,476.85	716,568.85
DIRECCION DE TECNOLOGIAS DE INFORMACION Y COMUNICACIÓN	1,230,941.90	- 63,862.00	1,167,079.90	155,941.65	155,941.65	1,011,138.25
IDIOMAS	237,979.36	-	237,979.36	2,376.00	2,376.00	235,603.36
SUBDIRECCIÓN DE SERVICIOS ACADEMICOS	509,661.51	- 184,025.00	693,686.51	151,002.89	151,002.89	542,683.62
SERVICIOS BIBLIOTECARIOS	1,093,865.24	- 150,189.00	943,676.24	23,725.02	23,725.02	919,951.22
SUBDIRECCIÓN DE SERVICIOS ESCOLARES	1,308,440.89	- 6,336.00	1,314,776.89	33,374.84	33,374.84	1,281,402.05
SERVICIO MEDICO	325,849.68	- 842.00	326,691.68	9,963.40	9,963.40	316,728.28
SUBDIRECCIÓN DE DESARROLLO ACADÉMICO	55,204.39	-	55,204.39	-	-	55,204.39
SERVICIOS TECNOLOGICOS	-	- 5,114,228.97	5,114,228.97	350,237.00	350,237.00	4,763,991.97
DIRECCION DE DIFUSION Y EXTENSION UNIVERSITARIA	662,312.50	- 31,728.00	694,040.50	81,641.19	81,641.19	612,399.31
EDITORIAL	418,502.21	- 719,400.00	1,137,902.21	750,237.42	750,237.42	387,664.79
CULTURA	563,028.09	- 76,693.00	639,721.09	138,589.17	138,589.17	501,131.92
DEPORTES	1,473,648.64	- 58,856.00	1,414,792.64	69,567.72	69,567.72	1,345,224.92
SISTEMAS INFORMATICOS	5,487,191.18	- 204,279.00	5,691,470.18	673,879.51	673,879.51	5,017,590.67
SECRETARIA DE VINCULACION	417,166.85	- 2,115.00	415,051.85	27,717.11	27,717.11	387,334.74
SUBDIRECCION DE CENTRO INTEGRAL DE NEGOCIOS	1,186,841.61	- 50,355.00	1,136,486.61	53,707.02	53,707.02	1,082,779.59
INVESTIGACION Y DESARROLLO	422,412.31	- 856.00	423,268.31	39,788.55	39,788.55	383,479.76
SUBDIRECCION DE PROYECTOS DE VINCULACION	880,635.96	- 15,944.00	864,691.96	38,722.52	38,722.52	825,969.44
ENTIDAD DE CERTIFICACION Y EVALUACION DE COMPETENCIAS	423,967.74	- 11,559.00	412,408.74	15,103.17	15,103.17	397,305.57
RESPONSABILIDAD SOCIAL	413,013.43	- 9,464.00	403,549.43	85.84	85.84	403,463.59
PRACTICAS Y ESTADIAS	148,446.31	- 7,450.00	140,996.31	2,118.92	2,118.92	138,877.39
BOLSA DE TRABAJO	165,865.75	- 133.00	165,998.75	225.00	225.00	165,773.75
INTERNACIONALIZACIÓN	1,106,795.05	-	1,106,795.05	67,523.00	67,523.00	1,039,272.05
DIRECCION DE PLANEACION Y EVALUACION	301,296.61	-	301,296.61	3,710.58	3,710.58	297,586.03
PLANEACION Y EVALUACION	188,798.00	- 420.00	188,378.00	2,732.80	2,732.80	185,645.20
GESTION DE CALIDAD	454,593.97	- 1,516.00	456,109.97	108,967.91	108,967.91	347,142.06
DIRECCION DE ADMINISTRACION Y FINANZAS	910,795.63	- 8,349.47	902,446.16	113,816.47	113,816.47	788,629.69
CONTABILIDAD	519,662.39	- 158,486.00	678,148.39	22,457.01	22,457.01	655,691.38
PROGRAMACION Y PRESUPUESTO	20,911.19	-	20,911.19	535.11	535.11	20,376.08
SUBDIRECCION DE SERVICIOS ADMINISTRATIVOS	131,927.51	- 609,401.54	741,329.05	559,006.51	559,006.51	182,322.54
RECURSOS HUMANOS	95,975,278.69	- 379,072.00	96,354,350.69	33,734,824.44	33,734,824.44	62,619,526.25
MANTENIMIENTO E INSTALACIONES	9,083,679.30	- 31,835.07	9,051,844.23	1,785,966.62	1,785,966.62	7,265,877.61
RECURSOS MATERIALES Y SERVICIOS GENERALES	19,861,142.40	- 2,122,816.00	17,738,326.40	3,274,930.67	3,274,930.67	14,463,395.73
ORGANO INTERNO DE CONTROL JURIDICO	316,104.46	- 1,905.00	318,009.46	96,040.77	96,040.77	221,968.69
	47,120.76	-	47,120.76	690.20	690.20	46,430.56
<b>II. Gasto Etiquetado (II=A+B+C+D+E+F+G+H)</b>	<b>-</b>	<b>83,612.00</b>	<b>83,612.00</b>	<b>79,800.00</b>	<b>79,800.00</b>	<b>3,812.00</b>
DIRECCION DE MECATRONICA AREA AUTOMATIZACION	-	- 20,000.00	20,000.00	20,000.00	20,000.00	-
DIRECCION DE MECANICA AREA INDUSTRIAL	-	- 20,000.00	20,000.00	20,000.00	20,000.00	-
INVESTIGACION Y DESARROLLO	-	- 43,612.00	43,612.00	39,800.00	39,800.00	3,812.00
<b>III. Total de Egresos (III = I + II)</b>	<b>158,152,031.95</b>	<b>795,746.00</b>	<b>158,947,777.95</b>	<b>43,396,621.70</b>	<b>43,396,621.70</b>	<b>115,551,156.25</b>

MC. RAUL MARTINEZ HERNANDEZ  
RECTOR

DA. LAURA O. ZERMEÑO CASAS  
DIRECTORA DE ADMINISTRACION Y FINANZAS

CP. FLORENTINO ROBATOS PEÑA  
JEFE DE DEPARTAMENTO DE CONTABILIDAD

Universidad Tecnológica de Torreón (a)  
 Estado Analítico del Ejercicio del Presupuesto de Egresos Detallado - LDF  
 Clasificación Funcional (Finalidad y Función)  
 Del 01 de enero al 30 de junio de 2021 (b)  
 (PESOS)

Concepto (c)	Egresos					Subejercicio (e)
	Aprobado (d)	Ampliaciones/ (Reducciones)	Modificado	Devengado	Pagado	
<b>I. Gasto No Etiquetado (I=A+B+C+D)</b>	<b>158,152,031.95</b>	<b>712,134.00</b>	<b>158,864,165.95</b>	<b>43,316,821.70</b>	<b>43,316,821.70</b>	<b>115,547,344.25</b>
<b>A. Gobierno (A=a1+a2+a3+a4+a5+a6+a7+a8)</b>	-	-	-	-	-	-
a1) Legislación	-	-	-	-	-	-
a2) Justicia	-	-	-	-	-	-
a3) Coordinación de la Política de Gobierno	-	-	-	-	-	-
a4) Relaciones Exteriores	-	-	-	-	-	-
a5) Asuntos Financieros y Hacendarios	-	-	-	-	-	-
a6) Seguridad Nacional	-	-	-	-	-	-
a7) Asuntos de Orden Público y de Seguridad Interior	-	-	-	-	-	-
a8) Otros Servicios Generales	-	-	-	-	-	-
<b>B. Desarrollo Social (B=b1+b2+b3+b4+b5+b6+b7)</b>	<b>158,152,031.95</b>	<b>712,134.00</b>	<b>158,864,165.95</b>	<b>43,316,821.70</b>	<b>43,316,821.70</b>	<b>115,547,344.25</b>
b1) Protección Ambiental	-	-	-	-	-	-
b2) Vivienda y Servicios a la Comunidad	-	-	-	-	-	-
b3) Salud	-	-	-	-	-	-
b4) Recreación, Cultura y Otras Manifestaciones Sociales	-	-	-	-	-	-
b5) Educación	158,152,031.95	712,134.00	158,864,165.95	43,316,821.70	43,316,821.70	115,547,344.25
b6) Protección Social	-	-	-	-	-	-
b7) Otros Asuntos Sociales	-	-	-	-	-	-
<b>C. Desarrollo Económico (C=c1+c2+c3+c4+c5+c6+c7+c8+c9)</b>	-	-	-	-	-	-
c1) Asuntos Económicos, Comerciales y Laborales en General	-	-	-	-	-	-
c2) Agropecuaria, Silvicultura, Pesca y Caza	-	-	-	-	-	-
c3) Combustibles y Energía	-	-	-	-	-	-
c4) Minería, Manufacturas y Construcción	-	-	-	-	-	-
c5) Transporte	-	-	-	-	-	-
c6) Comunicaciones	-	-	-	-	-	-
c7) Turismo	-	-	-	-	-	-
c8) Ciencia, Tecnología e Innovación	-	-	-	-	-	-
c9) Otras Industrias y Otros Asuntos Económicos	-	-	-	-	-	-
<b>D. Otras No Clasificadas en Funciones Anteriores (D=d1+d2+d3+d4)</b>	-	-	-	-	-	-
d1) Transacciones de la Deuda Pública / Costo Financiero de la Deuda	-	-	-	-	-	-
d2) Transferencias, Participaciones y Aportaciones Entre Diferentes Niveles y Ordenes de Gobierno	-	-	-	-	-	-
d3) Saneamiento del Sistema Financiero	-	-	-	-	-	-
d4) Adeudos de Ejercicios Fiscales Anteriores	-	-	-	-	-	-
<b>II. Gasto Etiquetado (II=A+B+C+D)</b>	-	<b>83,612.00</b>	<b>83,612.00</b>	<b>79,800.00</b>	<b>79,800.00</b>	<b>3,812.00</b>
<b>A. Gobierno (A=a1+a2+a3+a4+a5+a6+a7+a8)</b>	-	-	-	-	-	-
a1) Legislación	-	-	-	-	-	-
a2) Justicia	-	-	-	-	-	-
a3) Coordinación de la Política de Gobierno	-	-	-	-	-	-
a4) Relaciones Exteriores	-	-	-	-	-	-
a5) Asuntos Financieros y Hacendarios	-	-	-	-	-	-
a6) Seguridad Nacional	-	-	-	-	-	-
a7) Asuntos de Orden Público y de Seguridad Interior	-	-	-	-	-	-
a8) Otros Servicios Generales	-	-	-	-	-	-
<b>B. Desarrollo Social (B=b1+b2+b3+b4+b5+b6+b7)</b>	-	<b>83,612.00</b>	<b>83,612.00</b>	<b>79,800.00</b>	<b>79,800.00</b>	<b>3,812.00</b>
b1) Protección Ambiental	-	-	-	-	-	-
b2) Vivienda y Servicios a la Comunidad	-	-	-	-	-	-
b3) Salud	-	-	-	-	-	-
b4) Recreación, Cultura y Otras Manifestaciones Sociales	-	-	-	-	-	-
b5) Educación	-	83,612.00	83,612.00	79,800.00	79,800.00	3,812.00
b6) Protección Social	-	-	-	-	-	-
b7) Otros Asuntos Sociales	-	-	-	-	-	-
<b>C. Desarrollo Económico (C=c1+c2+c3+c4+c5+c6+c7+c8+c9)</b>	-	-	-	-	-	-
c1) Asuntos Económicos, Comerciales y Laborales en General	-	-	-	-	-	-
c2) Agropecuaria, Silvicultura, Pesca y Caza	-	-	-	-	-	-
c3) Combustibles y Energía	-	-	-	-	-	-
c4) Minería, Manufacturas y Construcción	-	-	-	-	-	-
c5) Transporte	-	-	-	-	-	-
c6) Comunicaciones	-	-	-	-	-	-
c7) Turismo	-	-	-	-	-	-
c8) Ciencia, Tecnología e Innovación	-	-	-	-	-	-
c9) Otras Industrias y Otros Asuntos Económicos	-	-	-	-	-	-

Universidad Tecnológica de Torreón (a)  
 Estado Analítico del Ejercicio del Presupuesto de Egresos Detallado - LDF  
 Clasificación Funcional (Finalidad y Función)  
 Del 01 de enero al 30 de junio de 2021 (b)  
 (PESOS)

Concepto (c)	Egresos					Subejercicio (e)
	Aprobado (d)	Ampliaciones/ (Reducciones)	Modificado	Devengado	Pagado	
D. Otras No Clasificadas en Funciones Anteriores (D=d1+d2+d3+d4)	-	-	-	-	-	-
d1) Transacciones de la Deuda Publica / Costo Financiero de la Deuda	-	-	-	-	-	-
d2) Transferencias, Participaciones y Aportaciones Entre Diferentes Niveles y Ordenes de Gobierno	-	-	-	-	-	-
d3) Saneamiento del Sistema Financiero	-	-	-	-	-	-
d4) Adeudos de Ejercicios Fiscales Anteriores	-	-	-	-	-	-
III. Total de Egresos (III = I + II)	158,152,031.95	795,746.00	158,947,777.95	43,396,621.70	43,396,621.70	115,551,156.25

  
 MC. RAUL MARTINEZ HERNANDEZ  
 RECTOR

  
 CP. FLORENTINO LABATOS PEÑA  
 JEFE DE DEPARTAMENTO DE CONTABILIDAD

  
 DA. LAURA O. ZERMEÑO CASAS  
 DIRECTORA DE ADMINISTRACION Y FINANZAS

**Universidad Tecnológica de Torreón**  
**Estado Analítico del Ejercicio del Presupuesto de Egresos Detallado - LDF**  
**Clasificación de Servicios Personales por Categoría**  
**Del 01 de enero al 30 de junio de 2021 (b)**  
**(PESOS)**

Concepto (c)	Egresos					Subejercicio (e)
	Aprobado (d)	Ampliaciones/ (Reducciones)	Modificado	Devengado	Pagado	
<b>Gasto No Etiquetado (I=A+B+C+D+E+F)</b>	<b>93,562,340.00</b>	<b>0.00</b>	<b>93,562,340.00</b>	<b>32,732,231.25</b>	<b>32,732,231.25</b>	<b>60,830,108.75</b>
Personal Administrativo y de Servicio Público	93,562,340.00	0.00	93,562,340.00	32,732,231.25	32,732,231.25	60,830,108.75
1. Magisterio	0.00	0.00	0.00	0.00	0.00	0.00
2. Servicios de Salud (C=c1+c2)	0.00	0.00	0.00	0.00	0.00	0.00
1) Personal Administrativo	0.00	0.00	0.00	0.00	0.00	0.00
2) Personal Médico, Paramédico y afín	0.00	0.00	0.00	0.00	0.00	0.00
3. Seguridad Pública	0.00	0.00	0.00	0.00	0.00	0.00
4. Gastos asociados a la implementación de nuevas leyes federales o reformas a las mismas (E = e1 + e2)	0.00	0.00	0.00	0.00	0.00	0.00
e1) Nombre del Programa o Ley 1	0.00	0.00	0.00	0.00	0.00	0.00
e2) Nombre del Programa o Ley 2	0.00	0.00	0.00	0.00	0.00	0.00
5. Sentencias laborales definitivas	0.00	0.00	0.00	0.00	0.00	0.00
<b>Gasto Etiquetado (II=A+B+C+D+E+F)</b>	<b>0.00</b>	<b>0.00</b>	<b>0.00</b>	<b>0.00</b>	<b>0.00</b>	<b>0.00</b>
Personal Administrativo y de Servicio Público	0.00	0.00	0.00	0.00	0.00	0.00
1. Magisterio	0.00	0.00	0.00	0.00	0.00	0.00
2. Servicios de Salud (C=c1+c2)	0.00	0.00	0.00	0.00	0.00	0.00
1) Personal Administrativo	0.00	0.00	0.00	0.00	0.00	0.00
2) Personal Médico, Paramédico y afín	0.00	0.00	0.00	0.00	0.00	0.00
3. Seguridad Pública	0.00	0.00	0.00	0.00	0.00	0.00
4. Gastos asociados a la implementación de nuevas leyes federales o reformas a las mismas (E = e1 + e2)	0.00	0.00	0.00	0.00	0.00	0.00
e1) Nombre del Programa o Ley 1	0.00	0.00	0.00	0.00	0.00	0.00
e2) Nombre del Programa o Ley 2	0.00	0.00	0.00	0.00	0.00	0.00
5. Sentencias laborales definitivas	0.00	0.00	0.00	0.00	0.00	0.00
<b>I. Total del Gasto en Servicios Personales (II)</b>	<b>93,562,340.00</b>	<b>0.00</b>	<b>93,562,340.00</b>	<b>32,732,231.25</b>	<b>32,732,231.25</b>	<b>60,830,108.75</b>
<b>(I + II)</b>						

  
 MC. RAUL MARTINEZ HERNANDEZ  
 RECTOR

  
 DA. LAURA O. ZERMEÑO CASAS  
 DIRECTORA DE ADMINISTRACION Y FINANZAS

  
 CP. FLORENTINO LOBATOS PEÑA  
 JEFE DE DEPARTAMENTO DE CONTABILIDAD



Estado  
de Coahuila

Universidad Tecnológica de Torreón

Universidad Tecnológica de Torreón no ha generado acciones derivado que se ha tenido un balance presupuestario de recursos disponibles sostenible positivo al Segundo Trimestre 2021



Universidad Tecnológica de Torreón

Carretera Torreón-Matamoros km 10, Ejido El Águila,  
Torreón, Coahuila  
Tel. (871) 729.74.00  
<http://www.utt.edu.mx/>



**EDUCACIÓN**  
SECRETARÍA DE EDUCACIÓN PÚBLICA



**2020**  
LEONA VICARIO  
RECONOCIDA POR EL PAÍS

**Subsecretaría de Educación Superior**  
Dirección General de Educación Superior  
Universitaria e Intercultural  
Dirección de Superación Académica

Ciudad de México, 03 de Noviembre de 2020  
Oficio Núm. 511-6/2020-8937  
Asunto: Formalización Perfil

**MC RAUL MARTINEZ HERNÁNDEZ**  
RECTOR  
UNIVERSIDAD TECNOLÓGICA DE TORREÓN  
PRESENTE

Con un cordial saludo, le comento que con fecha 1 de octubre se recibieron en la Subsecretaría de Educación Superior las solicitudes de Reconocimiento y Apoyo a Profesores de Tiempo Completo con Perfil Deseable presentadas por la Institución a su digno cargo ante el Programa para el Desarrollo Profesional Docente, para el Tipo Superior (PRODEP).

Con base en la documentación recibida y una vez emitido el dictamen correspondiente, le comunico que ha sido aprobada la cantidad de \$ 40,000.00 (Cuarenta mil pesos 00/100 M.N.), de conformidad con los profesores solicitantes y términos establecidos en el anexo que en 1 hoja se adjunta al presente.

Le recuerdo que es importante entregar a la Dirección de Superación Académica, de manera semestral, los informes de avance académico y del ejercicio de los recursos.

Para proceder a canalizar los recursos respectivos será necesario que remita a la Dirección General de Universidades Tecnológicas y Politécnicas, trimestralmente los informes Financieros del ejercicio y aplicación de los recursos entregados a esa Institución a su digno cargo en el marco del PROGRAMA, incluyendo el estado de cuenta del FIDEICOMISO o cuenta específica.

Sin otro particular, me reitero a sus apreciables órdenes.

Atentamente

Con fundamento en el artículo 55 del Reglamento Interior de La Secretaría de Educación Pública, suscribe el Ing. Feliciano Alfonso Hernández Téllez, Director de Planeación y Evaluación.

C.c.p.-Dr. Francisco Luciano Concheiro Bórquez, Subsecretario de Educación Superior. Para su conocimiento.  
C.c.p.-Mtro. Herminio Baltazar Cisneros., Director General de Universidades Tecnológicas y Politécnicas. Para su conocimiento.

F-PROMEP-113/Rev-06

"Este programa es público ajeno a cualquier partido político. Queda prohibido el uso para fines distintos a los establecidos en el programa".

Av. Universidad No. 1200, Piso 5, Sector 26, Col. Xoco, C.P. 03330, CDMX, Tel. (55) 3600 2511 Ext. 65934 www.dgesui.ses.sep.gob.mx







Anexo: RECONOCIMIENTO Y/O APOYO A PROFESORES DE TIEMPO COMPLETO CON PERFIL DESEABLE

Situación: Universidad Tecnológica de Torreón  
ave.511-6/2020-8937

Fecha: 03 de noviembre del 2020

No.	Nombre del Profesor	IDPTC	IDSOLICITUD	Grado	Vigencia		Implementos individuales de trabajo Monto (Pesos)
					Fecha de inicio Día/Mes/Año	Fecha de término Día/Mes/Año	
1	BORJA CERDA HUMBERTO**	113982	264325	Maestría	03 de Noviembre de 2020	03 de Noviembre de 2021	20,000.00
2	RANGEL CARRILLO JORGE ANTONIO**	36375	264326	Maestría	03 de Noviembre de 2020	03 de Noviembre de 2021	20,000.00

TOTAL \$40,000.00

La vigencia de 3 o 6 años aplica únicamente para el Reconocimiento, el apoyo debe ser ejercido dentro del año siguiente a partir de la fecha de esta carta de autorización, tal y como se especifica en las Reglas de Operación del Programa.)

Este Anexo forma parte integrante de la Carta de Liberación de Recursos de Fecha 03 de noviembre del 2020, suscrita entre la Secretaría de Educación Pública y la Universidad Tecnológica de Torreón

\*\*Este programa es público ajeno a cualquier partido político. Queda prohibido el uso para fines distintos a los establecidos en el programa".

CONVENIO DE ASIGNACIÓN DE RECURSOS QUE CELEBRAN POR UNA PARTE, EL FIDEICOMISO PÚBLICO DE ADMINISTRACIÓN E INVERSIÓN DENOMINADO "FONDO DESTINADO A PROMOVER EL DESARROLLO DE LA CIENCIA Y LA TECNOLOGÍA, EN EL ESTADO DE COAHUILA" ("FONCYT"), POR CONDUCTO DEL DR. MARIO PRUDENCIO VALDÉS GARZA, COMO FIDEICOMITENTE DE DICHO FONDO, A QUIEN EN LO SUCESIVO SE LE DENOMINARÁ "EL FIDEICOMITENTE" Y POR OTRA PARTE, LA UNIVERSIDAD TECNOLÓGICA DE TORREÓN, REPRESENTADO POR EL M.C. RAÚL MARTÍNEZ HERNÁNDEZ, EN SU CARÁCTER DE RECTOR A QUIEN EN LO SUCESIVO SE LE DENOMINARÁ "EL SUJETO DE APOYO", Y ASISTIDO POR LA LIC. NORMA PATRICIA MOTA GARCÍA, EN SU CALIDAD DE RESPONSABLE ADMINISTRATIVO DEL PROYECTO, Y A LA DRA. ROSA ELENA VIELMA CASTILLO, EN SU CALIDAD DE RESPONSABLE TÉCNICO DEL PROYECTO AL TENOR DE LOS ANTECEDENTES, DECLARACIONES Y CLÁUSULAS SIGUIENTES:

### ANTECEDENTES

- 1.- Que con fecha del día 16 de noviembre del año 2004, el Gobierno del Estado de Coahuila y el Consejo Estatal de Ciencia y Tecnología, celebraron un Convenio de Colaboración para establecer el Fideicomiso denominado "Fondo Destinado a Promover el Desarrollo de la Ciencia y la Tecnología en el Estado de Coahuila".
- 2.- Que la finalidad fundamental es la canalización de recursos destinados al otorgamiento de becas tesis terminales para estudiantes de maestría y doctorado, estancias académicas nacionales y extranjeras, programas, estudios y diagnósticos realizados en las áreas sociales, educativas, económicas y científicas que promuevan el desarrollo integral del estado y proyectos de innovación que incrementen la propiedad intelectual en el Estado Libre y Soberano de Coahuila.
- 3.- Que en el Fideicomiso denominado "Fondo Destinado a Promover el Desarrollo de la Ciencia y la Tecnología, COECYT-Gobierno del Estado de Coahuila", en términos de la cláusula cuarta de la escritura pública, se previeron como sujetos de apoyo a las Instituciones de Educación Superior, Centros de Investigación, Pequeñas y Medianas Empresas, Estudiantes de Maestría y Doctorado, así como cualquier persona física que se interese en desarrollar proyectos y programas que impulsen el desarrollo integral del estado, determinándose que los sujetos de apoyo elegidos y bajo las modalidades que expresamente determine el Comité Técnico y de Administración, con apego a las Reglas de Operación del Fideicomiso, son ejecutores de los proyectos que se realicen con recursos del Fideicomiso.
- 4.- Que previo el proceso de evaluación a que se refieren las Reglas de Operación del Fideicomiso denominado "Fondo Destinado a Promover el Desarrollo de la Ciencia y la Tecnología COECYT-Gobierno del Estado de Coahuila", el Comité Técnico y de Administración, en su sesión de fecha del día **24 de Junio del año 2020**, mediante acuerdo **06/SE-01/2020** autorizó la canalización de recursos a favor de la **Universidad Tecnológica de Torreón**, por un monto de **\$20,000.00 (Veinte mil pesos 00/100 M.N.)**, para el desarrollo del proyecto **COAH-2020-C14-E005** denominado "**SEMIINVEST: Primer seminario de Investigación en Procesos y Administración.**" ("PROYECTO").

Handwritten signatures and initials at the bottom of the document, including a large signature on the left, a signature in the middle, and initials on the right.

## DECLARACIONES

### I. Del "FONCYT":

- A) El Gobierno del Estado de Coahuila, por conducto del Ing. Miguel Ángel Riquelme Solís, Gobernador Constitucional del Estado de Coahuila de Zaragoza, el día 21 de marzo del año 2018, designó al Dr. Mario Prudencio Valdés Garza como Secretario Administrativo del "FONCYT", con los derechos y obligaciones establecidas en la Normatividad del "FONCYT".
- B) El Comité Técnico y de Administración del "FONCYT", en su Primera Sesión Ordinaria del 13 de febrero del 2019, instruyó a la Fiduciaria el otorgamiento del Poder por virtud del cual comparece a la celebración del presente Convenio.
- C) BANREGIO, en su calidad de Institución Fiduciaria y en cumplimiento a lo dispuesto en el inciso que antecede, le otorgó Poder para pleitos y cobranzas, Poder general para actos de administración, mismo que se hizo constar en el testimonio de la ESCRITURA NÚMERO 082, de fecha nueve de mayo de dos mil diecinueve, otorgado ante la fe del Lic. Alfonso Yáñez Arreola, Titular de la Notaría Pública número 122, de la ciudad de Saltillo, Coahuila.
- D) El "SECRETARIO ADMINISTRATIVO" tiene establecido su domicilio legal en: Blvd. José Musa de León, esquina con Manuel Pérez Treviño #2411, interior 6 y 7; Col. Los Pinos, C.P 25198; Saltillo, Coahuila, mismo que señala para los fines y efectos legales de este convenio.

### II. El "SUJETO DE APOYO" a través de su "REPRESENTANTE LEGAL", declara que:

- A) Que cuenta con las facultades suficientes para suscribir el presente instrumento jurídico conforme a lo dispuesto en el artículo Décimo Cuarto, fracción IV del Decreto de Creación de la UNIVERSIDAD TECNOLÓGICA DE TORREÓN, y acredita su personalidad mediante Escritura Pública número 213 (Doscientos Trece), Tomo IV, Volumen XXVII, de fecha 11 (Once) de septiembre de 2014 (Dos Mil Catorce), otorgada ante la fe del Licenciado JESÚS ALFONSO ZAVALA CORTEZ, Titular de la Notaría Pública número 30 (Treinta) en ejercicio para el Distrito Notarial de Viesca, Estado de Coahuila de Zaragoza, e inscrito en el Registro Público de la Propiedad de la ciudad de Torreón Coahuila el día 30 (Treinta) de septiembre de 2014 (Dos Mil Catorce), bajo la Partida 6227, Libro 63, Sección III SC.
- B) Que la "UTT" es un Organismo Público Descentralizado del Gobierno del Estado, con personalidad jurídica y patrimonio propios, creado mediante Decreto del Poder Ejecutivo del Estado de fecha 25 de septiembre de 1998 y publicado en el Periódico Oficial del Gobierno del Estado en fecha 13 de noviembre de 1998, modificado en fecha 12 de noviembre de 2010 y 26 de abril, y una fe de erratas del 02 de agosto de 2013, publicadas en el Periódico Oficial del Gobierno del Estado de Coahuila de Zaragoza, y que han sido protocolizadas en un solo documento público como lo es, la Escritura Pública No. 159 (Ciento Cincuenta y Nueve), Tomo III, Volumen XXVI, de fecha 23 de

 2

Agosto de 2013, suscrita ante la fe del Titular de la Notaria Pública No. 30 (Treinta) LIC. JESÚS ALFONSO ZAVALA CORTEZ, en ejercicio para el Distrito Judicial de Viesca, Estado de Coahuila de Zaragoza, con domicilio en ésta localidad. E inscrita en el Registro Público de la Propiedad bajo la Partida 16,108 (Dieciséis Mil Ciento Ocho), Libro 162 (Ciento Sesenta y Dos, Sección IV SC, de fecha 05 (Cinco) de septiembre de 2013 (Dos Mil Trece).

- C) Que se encuentra inscrita ante las autoridades Hacendarías con el número de Registro Federal de Contribuyentes UTT9811143L3.
- D) Que de acuerdo a su Decreto de Creación y modificaciones legales, tiene por objeto: Impartir educación técnica-superior universitaria, estudios de licenciatura y posgrado, con el propósito de contribuir a la formación de profesionistas aptos para la aplicación de conocimientos y la solución creativa de problemas con un sentido de innovación mediante la incorporación de los avances científicos y tecnológicos; así como efectuar investigación científica y desarrollo tecnológico que coadyuve con aportaciones concretas al fortalecimiento de la enseñanza técnica profesional, ofrecer y fomentar el desarrollo de nuevos perfiles académicos en la educación superior y realizar programas de vinculación con los sectores productivos de bienes y servicios, público, privado y social, para formar profesionistas capaces que participen y consoliden el desarrollo productivo, económico y social del Estado, la región y el país.
- E) Que la "UTT" cuenta con la infraestructura y recursos necesarios para dar cumplimiento al objetivo del presente instrumento.
- F) En atención a la convocatoria correspondiente, presentó a concurso la propuesta **COAH-2020-C14-E005** denominada "**SEMIINVEST: Primer seminario de Investigación en Procesos y Administración.**", de la Modalidad E, de la que se derivó el "**PROYECTO**"
- Que recibió del "**SECRETARIO ADMINISTRATIVO**" de manera electrónica e impreso, al momento de la firma del presente instrumento, el procedimiento denominado "**Administración de Proyectos**" del "**FONCYT**", que contiene obligaciones para el "**SUJETO DE APOYO**", para el "**RESPONSABLE TÉCNICO**" y para el "**RESPONSABLE ADMINISTRATIVO**" los cuales son de su pleno conocimiento y aplicación.
- H) Que por conducto del "**RESPONSABLE TÉCNICO**" y del "**RESPONSABLE ADMINISTRATIVO**" designados para la ejecución y administración del "**PROYECTO**", dará cumplimiento en tiempo y forma con las obligaciones establecidas en la "**Normatividad del FONCYT**".
- I) Que tiene establecido su domicilio legal en Carretera Torreón-Matamoros Kilómetro 10 s/n, Ejido el Águila de ésta ciudad de Torreón Coahuila. C.P. 27400, mismo que señala para los fines y efectos legales de este Convenio.



3

### III. DECLARACIÓN CONJUNTA

**ÚNICA.** - Las partes expresamente manifiestan su conocimiento al contenido en lo dispuesto por la fracción II del artículo 12 de la "LCyT", que a la letra dice: "**Los resultados de las actividades de investigación y desarrollo tecnológico e innovación que sean objeto de apoyos en términos de esta Ley serán invariablemente evaluados y se tomarán en cuenta para el otorgamiento de apoyos posteriores**".

Expuesto lo anterior, las partes se obligan de acuerdo con las siguientes:

### CLAUSULAS

#### PRIMERA. OBJETO.

El presente Convenio tiene por objeto establecer la forma y los tiempos para canalizar los recursos asignados por el "FONCYT" en favor del "SUJETO DE APOYO", para la realización del "PROYECTO" aprobado, denominado: "**SEMIINVEST: Primer seminario de Investigación en Procesos y Administración.**", con clave COAH-2020-C14-E005 cuya responsabilidad de ejecución y correcta aplicación de los recursos, queda, desde este momento, plenamente asumida por el "SUJETO DE APOYO".

#### SEGUNDA. MINISTRACIONES.

El "**SECRETARIO ADMINISTRATIVO**", con cargo al patrimonio del "FONCYT", y en cumplimiento del acuerdo tomado por el Comité Técnico y de Administración, canalizará los recursos aprobados al "SUJETO APOYO", a través de 1 (una) ministración relacionada con la única etapa que conforman el "PROYECTO", solicitando a la Fiduciaria la transferencia de recursos al "SUJETO DE APOYO" por la cantidad total de **\$20,000.00 (Veinte mil pesos 00/100 M.N.)**, conforme a lo establecido en el desglose financiero por etapa, que forma parte integral del presente instrumento como Anexo 1.

El "**SUJETO DE APOYO**" deberá presentar para la ministración, comprobante que cumpla con los requisitos fiscales vigentes.

#### TERCERA. INFORMES.

Con el fin de dar cumplimiento al "PROYECTO", el "SUJETO DE APOYO" deberá presentar su **Informe Final** al término del mismo, presentando un informe con la información técnica y financiera, con los resultados alcanzados al término del proyecto y el resumen del ejercicio del gasto. Además, se deberá adjuntar los documentos de soporte tanto de los resultados técnicos del proyecto como la comprobación del gasto ejercido a la fecha de término del proyecto, incluyendo los archivos electrónicos .xml y .pdf de los gastos generados.

El informe final deberá ser entregado de manera física en el "COECYT", a través de medios impresos y respaldos electrónicos al "**SECRETARIO ADMINISTRATIVO**".

La recepción del informe final no implica la aceptación definitiva de los resultados.

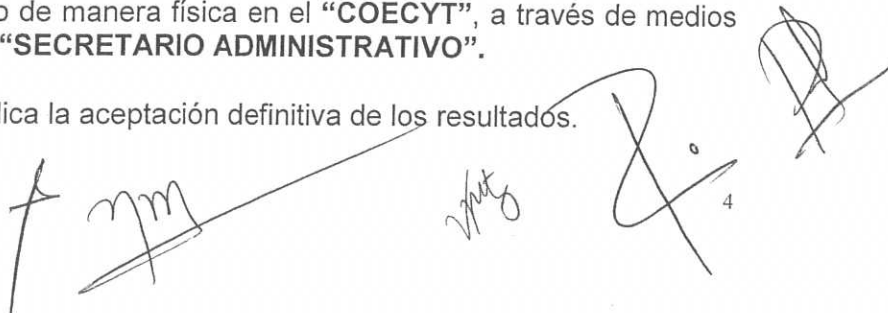

Handwritten signatures and initials at the bottom of the page, including a large signature on the right and several smaller ones on the left.

#### CUARTA. ANEXOS.

El **"SUJETO DE APOYO"**, se obliga a desarrollar el **"PROYECTO"** de conformidad con lo establecido en los Anexos 1 y 2 y con apego a lo establecido en el procedimiento denominado **"Administración de Proyectos"** del **"FONCYT"** que se le entrega a la firma del Convenio. Así mismo, el Sujeto de Apoyo se obliga a entregar al **"FONCYT"** y al Usuario del **"PROYECTO"**, los productos y resultados generados en el tiempo, y mediante los mecanismos de transferencia establecidos en el Anexo 2.

Los anexos formaran parte integral del presente Convenio, y se componen por lo siguiente:

- a) El **Anexo 1**: Se refiere al desglose financiero del **"PROYECTO"**, que contiene los rubros y conceptos en los cuales se debe ejercer los recursos destinados a la realización del mismo.
- b) El **Anexo 2**: Contiene los objetivos, metas, actividades, productos entregables, mecanismos de transferencia y plazos en los que se dará cumplimiento al **"PROYECTO"**.

Los anexos podrán ser modificados por causas debidamente justificadas a solicitud de las partes.

El Secretario Administrativo formalizará la modificación mediante la firma del anexo modificado por todos los involucrados, salvo la actualización al cronograma derivada a la fecha de ministración o aplicación de vigencia, la cual se formaliza solo con las notificaciones al Sujeto de Apoyo que emiten en su caso el Secretario Administrativo. Una vez firmado el anexo por las partes, pasará a ser parte integral del Convenio.

#### QUINTA. COMPROBACIÓN.

El **"SUJETO DE APOYO"** se obliga a aplicar y comprobar la totalidad de los recursos de conformidad con lo establecido en el procedimiento denominado **"Administración de Proyectos"** del **"FONCYT"** y durante la vigencia del **"PROYECTO"**, así como, de la verificación de la autenticidad y cumplimiento de requisitos fiscales vigentes de los documentos comprobatorios que reciba como resultado del ejercicio del gasto autorizado. En caso contrario deberá realizar la devolución de los recursos no comprobados en el plazo que para dicho efecto se haya establecido.

#### SEXTA. TRANSFERENCIA AL USUARIO.

Al término del **"PROYECTO"**, solo en la modalidad **"C"**, el **"SUJETO DE APOYO"** deberá entregar al Usuario del mismo, los productos y/o resultados obtenidos, a través de los mecanismos de transferencia que para tal efecto se hayan establecido en el Anexo 2 del presente Convenio.

Handwritten signatures and initials at the bottom of the page, including a large signature on the left, a signature in the middle, and a signature on the right. There is also a small number '5' at the bottom right.

El **"SUJETO DE APOYO"** por conducto del **"RESPONSABLE TÉCNICO"** y con el apoyo del **"RESPONSABLE ADMINISTRATIVO"**, deberá presentar el Informe Final del **"PROYECTO"**, adjuntando la evidencia de la transferencia al usuario.

#### **SÉPTIMA. SUSPENSIÓN, CANCELACIÓN.**

El **"FONCYT"** se reserva el derecho de suspender o cancelar el **"PROYECTO"**, cuando se detecten desviaciones o incumplimientos durante el desarrollo del mismo o no sean atendidas las observaciones o requerimientos emitidos a través del **"SECRETARIO TÉCNICO"** y en consecuencia rescindir el presente Convenio.

En caso de suspensión, el **"SECRETARIO TÉCNICO"** comunicará al **"SUJETO DE APOYO"** esta situación, solicitando subsanar el incumplimiento. A partir de la fecha de recibida la comunicación el **"SUJETO DE APOYO"** no podrá ejercer recursos del **"FONCYT"** hasta en tanto no solvante dicho incumplimiento y le sea informado por escrito que puede continuar con la aplicación del recurso autorizado. De no ser solventado en tiempo y forma la causal de la suspensión, se podrá proceder a la cancelación del **"PROYECTO"**.

En caso de cancelación del **"PROYECTO"**, el **"SECRETARIO TÉCNICO"** actuará conforme a lo establecido en la cláusula **DÉCIMO SEXTA**

#### **OCTAVA. SEGUIMIENTO TÉCNICO Y ADMINISTRATIVO.**

El **"FONCYT"**, por conducto del **"SECRETARIO TÉCNICO"** podrán realizar en cualquier momento revisiones técnicas y/o administrativas, reuniones de trabajo con los responsables de la ejecución del proyecto o visitas de seguimiento con el propósito de constatar el grado de avance en el desarrollo de los trabajos y la correcta aplicación de los recursos canalizados al **"SUJETO DE APOYO"**, el cual queda expresamente obligado a brindar todo tipo de facilidades tanto para permitir el acceso a sus instalaciones, como para mostrar toda la información técnica y financiera que le sea solicitada para estos efectos.

#### **NOVENA. REVISIONES DE ÓRGANOS FISCALIZADORES.**

Los Órganos Internos de Control o cualquier instancia fiscalizadora, podrán realizar en cualquier momento revisiones técnicas y/o administrativas, reuniones de trabajo con los responsables de la ejecución del proyecto o visitas de seguimiento con el propósito de constatar el grado de avance en el desarrollo de los trabajos y la correcta aplicación de los recursos canalizados al **"SUJETO DE APOYO"**, el cual queda expresamente obligado a brindar todo tipo de facilidades tanto para permitir el acceso a sus instalaciones, como para mostrar toda la información técnica y financiera que le sea solicitada para estos efectos.

Con el fin de rendir informes, aclaración de datos e incluso futuras revisiones, el **"SUJETO DE APOYO"** deberá de guardar toda aquella información técnica y financiera que se genere sobre el **"PROYECTO"**, durante un periodo de (5) cinco años posteriores a la conclusión de la vigencia del presente Convenio, dicha información deberá entregarla en un plazo no mayor a (5) días hábiles y conforme a la solicitud que se le haga por conducto del **"SECRETARIO TÉCNICO"** del **"FONCYT"** o de cualquier órgano fiscalizador.



Handwritten signatures and initials at the bottom of the page, including a large signature on the left, a smaller one in the middle, and a stylized signature on the right. A small number '6' is visible near the bottom right.

#### DÉCIMA. RESPONSABLE TÉCNICO.

El “SUJETO DE APOYO” a través de su “REPRESENTANTE LEGAL” designa a la **Dra. Rosa Elena Vielma Castillo** como “RESPONSABLE TÉCNICO” del “PROYECTO”, quien será el enlace con el “SECRETARIO ADMINISTRATIVO” Y CON EL “SECRETARIO TÉCNICO” del “FONCYT”, para los asuntos técnicos y el ejercicio del recurso autorizado del “PROYECTO”, teniendo como obligación principal la de coordinar el desarrollo del “PROYECTO”, elaborar el informe final, en tiempo y forma e implementar los mecanismos para asegurar el cumplimiento de los compromisos del “PROYECTO”.

El “SUJETO DE APOYO” a través del “REPRESENTANTE LEGAL” deberá designar a un sustituto del “RESPONSABLE TÉCNICO” en caso de ausencia definitiva o mayor a tres meses o cuando considere que el “PROYECTO” puede estar en riesgo de no cumplir en tiempo y forma con los entregables, debiendo solicitar la autorización al “SECRETARIO TÉCNICO” del “FONCYT”, adjuntando la información curricular que soporte su capacidad para coordinar el “PROYECTO”. El “SECRETARIO TÉCNICO” con el apoyo de la Comisión de Evaluación evaluará la solicitud, y comunicará al “SUJETO DE APOYO” la respuesta en un plazo no mayor a 15 días hábiles.

#### DÉCIMA PRIMERA. RESPONSABLE ADMINISTRATIVO.

El “SUJETO DE APOYO” a través del “REPRESENTANTE LEGAL” designa a la **Lic. Norma Patricia Mota García** como “RESPONSABLE ADMINISTRATIVO” del “PROYECTO”, quien auxiliará al “RESPONSABLE TÉCNICO” en su función de enlace ante el “SECRETARIO TÉCNICO” y el “SECRETARIO ADMINISTRATIVO” del “FONCYT”, y tendrá como obligación directa el manejo y la correcta aplicación de los recursos canalizados al “SUJETO DE APOYO”, para la realización del “PROYECTO”, así como los asuntos contables y administrativos del “PROYECTO”.

En los casos en que el “SUJETO DE APOYO” considere necesario el cambio de “RESPONSABLE ADMINISTRATIVO”, a través del “REPRESENTANTE LEGAL”, informará por escrito al “SECRETARIO ADMINISTRATIVO” y al “SECRETARIO TÉCNICO” esta situación.

#### DÉCIMA SEGUNDA. CUENTA BANCARIA.

Previo a la entrega de la primera ministración el “SUJETO DE APOYO” deberá disponer de una cuenta bancaria para administrar los recursos canalizados al “PROYECTO” a nombre del “SUJETO DE APOYO”, a través de la cual se le canalizará las ministraciones correspondientes a cada etapa, debiendo ser operada mancomunadamente por el “RESPONSABLE TÉCNICO” y el “RESPONSABLE ADMINISTRATIVO”, misma que deberá hacer del conocimiento del “SECRETARIO ADMINISTRATIVO” del “FONCYT” para su debido registro.

En caso de que el “SUJETO DE APOYO” maneje cuentas concentradoras, deberá asignar una cuenta específica para el “PROYECTO” informando por escrito al “SECRETARIO ADMINISTRATIVO” del “FONCYT”, a fin de que registre la misma.

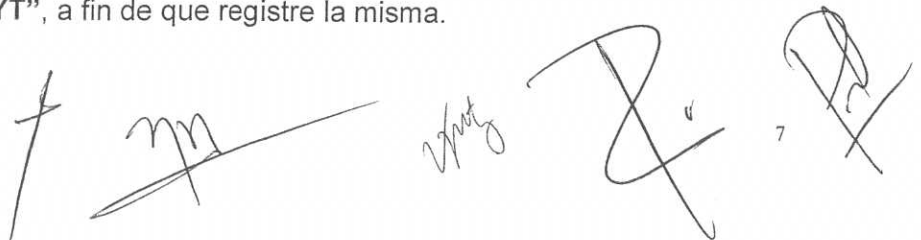

Handwritten signatures and initials at the bottom of the page, including a large signature on the left, a signature in the middle, and a signature on the right with a circled '7' below it.



En caso de que las cuentas bancarias o concentradoras generen rendimientos, estos deberán ser integrados al "FONCYT" al término del "PROYECTO", a través de la cuenta que se determine para tal efecto.

Los recursos asignados al "PROYECTO" deberán permanecer en la cuenta específica del mismo, hasta en tanto no sean ejercidos en términos de lo aprobado por el Comité Técnico y de Administración. Los recursos depositados en la cuenta no podrán transferirse a otras cuentas que no estén relacionadas con el objeto del "PROYECTO".

La ministración otorgada para la realización de los proyectos no formará parte del patrimonio del "SUJETO DE APOYO", ni de su presupuesto.

Es obligación del "RESPONSABLE ADMINISTRATIVO" del "PROYECTO" cumplir con todos los requisitos administrativos y contables derivados del presente Convenio.

Asimismo, las aportaciones líquidas concurrentes se deberán depositar en la misma cuenta bancaria, para aplicarse en los rubros comprometidos de conformidad con las cantidades y conceptos aprobados que se detallan en el Anexo correspondiente.

El "SUJETO DE APOYO" deberá registrar el gasto realizado contra la cuenta bancaria o en su caso, mediante el mecanismo de control del gasto que para tal efecto se establezca, así como contar con un expediente específico para la documentación del "PROYECTO".

#### DÉCIMA TERCERA. DERECHOS DE PROPIEDAD INTELECTUAL.

Las partes convienen en que los Derechos de Propiedad Industrial y los Derechos de Autor que se generen como resultado del desarrollo del "PROYECTO", serán propiedad de la persona física o moral, a quien conforme a Derecho le correspondan, en el entendido de que el "FONCYT" no tendrá interés jurídico sobre esos derechos.

No obstante, en los casos que los entregables involucren derechos de propiedad, la instancia usuaria de los resultados del "PROYECTO" podrá hacer un uso no exclusivo de ella, siempre y cuando sea para atender el problema o necesidad que dio origen al "PROYECTO" y no represente el beneficio individual de una persona o empresa.

El "SUJETO DE APOYO" estará obligado a informar por escrito al "FONCYT", sobre el estado que guarden los citados derechos y sobre las posibles implicaciones que ello represente para la viabilidad del "PROYECTO".

En las publicaciones o presentaciones en eventos de carácter público que se realicen, derivadas o relacionadas con el resultado del "PROYECTO", el "SUJETO DE APOYO" deberá dar, invariablemente, el crédito correspondiente al "FONCYT".

El "FONCYT" se reserva el uso de los derechos de Propiedad Industrial y/o de autor derivados del "PROYECTO" en aquellos casos en que exista un interés del Gobierno del Estado/Municipio debidamente justificado, sujetándose a los términos y condiciones que se estipulen en el Convenio correspondiente.

Las partes se reservan el derecho de difundir y divulgar los resultados derivados del "PROYECTO".

Handwritten signatures and initials at the bottom of the page, including a large signature on the left, a smaller one in the middle, and a large stylized signature on the right. A small number '8' is visible near the bottom right signature.

#### DÉCIMA CUARTA. VIGENCIA.

El presente Convenio iniciará su vigencia a partir de la fecha de la firma de todas las partes y concluirá en la fecha de emisión del Acta de "Conclusión del Proyecto" autorizado por el "SECRETARIO ADMINISTRATIVO", subsistiendo las obligaciones establecidas en la **CLÁUSULA NOVENA**. Se considerará como fecha de inicio de la vigencia del "PROYECTO" aquella en que el "SUJETO DE APOYO" reciba la ministración y como fecha de término del mismo, la establecida en el **Anexo 2** del presente Convenio.

El presente Convenio estará formalizado al momento en que se cuente con la suscripción electrónica de todas las partes que intervienen en el mismo, o en su caso con las firmas autógrafas cuando se trate de documentos impresos.

#### DÉCIMA QUINTA. TERMINACION ANTICIPADA.

El "SUJETO DE APOYO" se obliga a informar oportunamente al "FONCYT" sobre la eventualidad de condiciones que impidan la continuidad en el desarrollo del "PROYECTO", a fin de concluirlo anticipadamente y dar por terminado el presente Convenio.

La terminación del presente Convenio podrá ser invocada por cualquiera de las partes conforme a lo siguiente:

- a) El "SUJETO DE APOYO", a través de su "REPRESENTANTE LEGAL" podrá solicitar al "SECRETARIO TÉCNICO" hasta con 30 días anteriores al término del "PROYECTO" la terminación anticipada. En dicha solicitud deberá explicar el (los) motivo (s) que le impidan continuar con el desarrollo del "PROYECTO".
- b) El "FONCYT", por conducto del "SECRETARIO TÉCNICO" y el "SECRETARIO ADMINISTRATIVO", podrá invocar la terminación anticipada cuando a consideren que existen circunstancias o condiciones que impidan continuar con el desarrollo del "PROYECTO", o bien cuando el usuario considere que el problema o necesidad que dio origen al proyecto haya sido resuelto o ya no sea prioritario, bajo este supuesto se deberán explicar el (los) motivo (s) que le impidan continuar con el desarrollo del "PROYECTO".

Se considerará que existen impedimentos en continuar con el "PROYECTO" cuando por circunstancias o condiciones no sea posible alcanzar los compromisos dentro del tiempo y costos previstos en los anexos.

En ambos casos el "SECRETARIO TÉCNICO" de común acuerdo con el "SECRETARIO ADMINISTRATIVO", comunicarán al "SUJETO DE APOYO" la procedencia de la terminación anticipada del "PROYECTO", condicionada a los siguientes requisitos:

- a) La entrega de un informe final técnico y financiero
- b) Comprobación del gasto ejercido
- c) Entrega de los productos generados hasta ese momento
- d) Devolución de los recursos no ejercidos hasta ese momento

Handwritten signatures and initials at the bottom of the page, including a large signature on the right and several smaller ones on the left and center.

Los requisitos mencionados se deberán entregar conforme al plazo y fecha de corte establecida por ambos Secretarios.

#### DÉCIMA SEXTA. RESCISIÓN.

El **"SECRETARIO ADMINISTRATIVO"** rescindirá el presente Convenio y en consecuencia suspenderá definitivamente la canalización de recursos al **"SUJETO DE APOYO"**, comunicándolo por escrito sin necesidad de declaración judicial, cuando este incurra en incumplimiento de alguno(s) de los supuestos que a continuación se señalan.

- a) Aplique los recursos canalizados por el **"FONCYT"** con finalidades distintas a la realización directa del **"PROYECTO"**.
- b) No presente el informe final o lo haga insatisfactoriamente.
- c) No brinde las facilidades de acceso a la información, o a las instalaciones donde se administra y desarrolla el **"PROYECTO"**.
- d) No compruebe la debida aplicación de los recursos canalizados para el **"PROYECTO"** cuando le sea expresamente requerido por el **"FONCYT"**.
- e) Proporcione información falsa.

Cuando el **"SECRETARIO ADMINISTRATIVO"** ejercite el derecho contenido en la presente cláusula, deberá solicitar al **"SUJETO DE APOYO"**, reembolsar la totalidad de los recursos que le fueron canalizados en el plazo que para tal efecto señale a partir de recibido el comunicado.

Se tomará en cuenta este incumplimiento para la participación futura del **"SUJETO DE APOYO"** en los programas del **"COECYT"**, incluyendo los diversos FONDOS regulados en la **"LCyT"** en los cuales participe el responsable de la desviación o del incumplimiento incurrido por el **"SUJETO DE APOYO"**.

#### DÉCIMA SÉPTIMA. ACTA DE CONCLUSIÓN DEL PROYECTO.

El **"FONCYT"** dará por terminado el Convenio de Asignación de Recursos liberando al **"SUJETO DE APOYO"** de sus obligaciones y compromisos contraídos, una vez que los productos y resultados del **"PROYECTO"** hayan sido entregados y el informe final, técnico y financiero, haya sido dictaminado favorable por el **"FONCYT"** y se entregue por conducto del **"SECRETARIO ADMINISTRATIVO"**, el **Acta de Conclusión del Proyecto** correspondiente. Esto procederá siempre y cuando se hayan generado la totalidad de los productos o resultados comprometidos y la entrega de estos y del informe final se haya dado en el tiempo y forma establecida en el Convenio.

En el caso de haber incurrido en alguna desviación relacionada con el tiempo de entrega o con el alcance de los entregables y siempre que haya sido subsanada y/o debidamente justificada, y por lo tanto se tenga un dictamen favorable del informe final, técnico y financiero, se procederá al **"Cierre"** de **"PROYECTO"** y el **"SECRETARIO ADMINISTRATIVO"**, entregará el **Acta de Conclusión** al **"SUJETO DE APOYO"** con lo cual se libera de las obligaciones y compromisos contraídos con el **"FONCYT"**.

Subsiste la obligación establecida en la **CLÁUSULA OCTAVA**, y lo relacionado con la atención a revisiones que cualquier Órgano Fiscalizador realice posteriormente.

 10

#### **DÉCIMA OCTAVA. ACCESO A LA INFORMACIÓN.**

El **"SUJETO DE APOYO"** se compromete a proporcionar la información del **"PROYECTO"** requerida por el **"COECYT"** en los formatos que se utilizan para tal fin, proporcionados a través del **"SECRETARIO TÉCNICO"**. Dicha información será publicada en su página de Internet, dando con ello cumplimiento a las disposiciones de la legislación en materia de Transparencia y Acceso a la información Pública Gubernamental vigente.

#### **DÉCIMA NOVENA. RELACIÓN LABORAL.**

El **"FONCYT"** no establecerá ninguna relación de carácter laboral con el personal que el **"SUJETO DE APOYO"** llegase a ocupar para la realización del **"PROYECTO"**.

En consecuencia, las partes acuerdan que el personal designado, contratado o comisionado para la realización del **"PROYECTO"**, estará bajo la dependencia directa del **"SUJETO DE APOYO"**, y por lo tanto, en ningún momento se considerará al **"FONCYT"**, como patrón sustituto, ni tampoco al **"SUJETO DE APOYO"** como intermediario, por lo que el **"FONCYT"**, no asume ninguna responsabilidad que pudiera presentarse en materia laboral, fiscal y seguridad social, por virtud del presente Convenio.

#### **VIGÉSIMA. CONFIDENCIALIDAD.**

Las partes se comprometen a guardar la más estricta confidencialidad respecto de la información que con ese carácter se intercambien, bien se trate de información escrita o verbal, necesaria para el desarrollo del **"PROYECTO"**.

#### **VIGÉSIMA PRIMERA. RESPONSABILIDAD CIVIL.**

Queda expresamente pactado que las partes no tendrán responsabilidad civil por los daños y perjuicios que pudieran causarse como consecuencia de caso fortuito o fuerza mayor, particularmente por el paro de labores académicas o administrativas, en la inteligencia de que, una vez superados estos eventos, se deberá valorar si se reanudarán las actividades para concluir con el **"PROYECTO"**.

#### **VIGÉSIMA SEGUNDA. ASUNTOS NO PREVISTOS.**

Los asuntos relacionados con el objeto de este Convenio y que no queden expresamente previstos en sus cláusulas, ni en sus anexos, serán interpretados y resueltos de común acuerdo por las partes, apelando a su buena fe y consecución de los mismos propósitos, haciendo constar sus decisiones por escrito.

#### **VIGÉSIMA TERCERA. PREVISIONES ÉTICAS, AMBIENTALES Y DE SEGURIDAD.**

El **"SUJETO DE APOYO"** se obliga a cumplir y hacer cumplir durante el desarrollo del **"PROYECTO"** y hasta su conclusión especialmente en materia ecológica, de protección a la

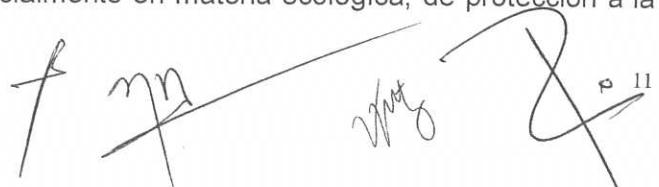

Handwritten signatures and initials at the bottom of the page, including a large signature on the left, a smaller one in the middle, and a signature on the right with the number '11' next to it.

bioseguridad y la biodiversidad, así como a respetar las convenciones y protocolos en materia ética aplicada a la investigación, la legislación aplicable y la normatividad institucional en materia de seguridad.

#### **VIGÉSIMA CUARTA. RECURSOS PÚBLICOS.**

Los compromisos asumidos en este Convenio derivan de programas de carácter público, los cuales no son patrocinados ni promovidos por partido político. Está prohibido el uso del contenido de este Convenio y del **"PROYECTO"** con fines políticos, electorales, de lucro y otros distintos a los establecidos. Quien haga uso indebido de los recursos de este convenio y del **"PROYECTO"** deberá ser denunciado y sancionado de acuerdo con la ley aplicable y ante la autoridad competente.

#### **VIGÉSIMA QUINTA. AUSENCIA DE VICIOS DE VOLUNTAD.**

Las partes manifiestan que en la celebración del presente Convenio no ha mediado circunstancia alguna que induzca a error, dolo, mala fe u otra circunstancia que afecte o vicie la plena voluntad con que se celebran el presente instrumento, por lo que el mismo es válido para todos los efectos legales conducentes.

#### **VIGÉSIMA SEXTA. JURISDICCIÓN.**

Para la solución a toda controversia que se pudiera suscitar como motivo de la interpretación, ejecución y cumplimiento del presente Convenio y sus anexos, que no se resuelva de común acuerdo por las partes, éstas se someterán a las Leyes Federales vigentes y Tribunales Federales competentes de la Ciudad de México, renunciando desde ahora a cualquier otro fuero que les pudiera corresponder en razón de sus respectivos domicilios presentes o futuros.

PREVIA LECTURA Y CON PLENO CONOCIMIENTO DE SU CONTENIDO, SE EXTIENDE POR TRIPLICADO EL PRESENTE CONVENIO, QUE DE CONFORMIDAD SUSCRIBEN LAS PARTES INVOLUCRADAS, EN LA CIUDAD DE SALTILLO, ESTADO DE COAHUILA DE ZARAGOZA, EL **18 DE SEPTIEMBRE DE 2020**, CONSERVANDO UN EJEMPLAR EL SECRETARIO ADMINISTRATIVO, EL REPRESENTANTE LEGAL DEL SUJETO DE APOYO Y EL SECRETARIO TÉCNICO.

**"EL SECRETARIO ADMINISTRATIVO"**

DR. MARIO PRUDENCIO VALDÉS  
GARZA

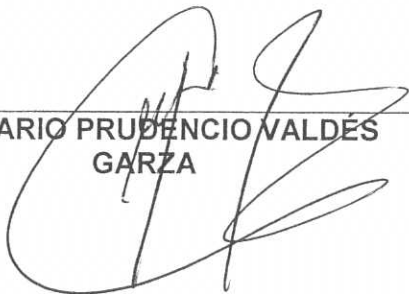

**"EL SUJETO DE APOYO"**

M.C. RAÚL MARTÍNEZ HERNÁNDEZ

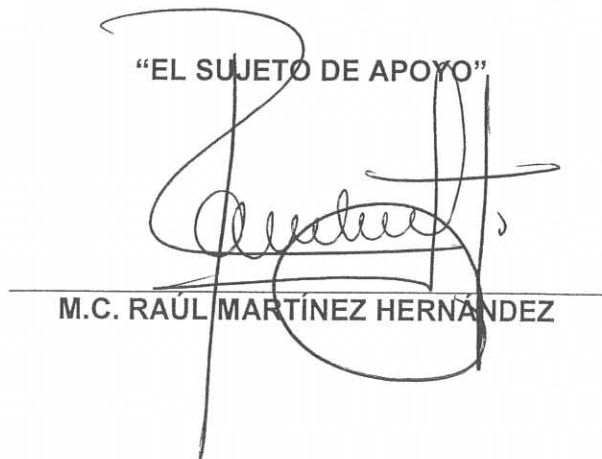

**“LA SECRETARIA TÉCNICA”**



DRA. VANESSA MARTÍNEZ SOSA

**“LA RESPONSABLE TÉCNICO”**



DRA. ROSA ELENA VIELMA CASTILLO

**“LA RESPONSABLE ADMINISTRATIVA”**

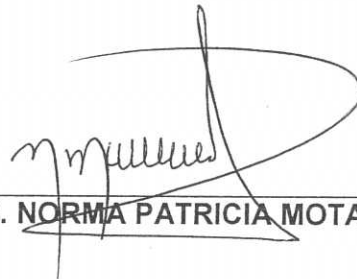

LIC. NORMA PATRICIA MOTA GARCÍA

LAS PRESENTAS FIRMAS FORMA PARTE DEL CONVENIO DE ASIGNACIÓN DE RECURSOS FORMALIZADO ENTRE EL “FONCYT” Y EL SUJETO DE APOYO. LO ANTERIOR PARA LOS FINES Y EFECTOS A QUE HAYA LUGAR. -----CONSTE.-----

**ANEXO 1**  
**DESGLOSE FINANCIERO**

Clave del proyecto: COAH-2020-C14-E005

Título del proyecto: SEMIINVEST: Primer seminario de Investigación en Procesos y Administración.

**A. AUTORIZADO POR EL FONDO**

**1. GASTO CORRIENTE**

Concepto	TOTAL
01 Pasajes y Viáticos	\$2,500.00
02 Trabajo de Campo	\$0.00
03 Servicios Externos	\$5,000.00
04 Gastos de Operación	\$0.00
05 Materiales de Consumo y Software	\$4,000.00
06 Apoyo a estudiantes	\$0.00
07 Acervos Bibliográficos, Servicios de Información	\$0.00
08 Publicaciones, actividades de difusión y transferencia	\$6,000.00
09 Gastos de capacitación	\$0.00
10 Otros (Transferencia, Vinculación)	\$2,500.00
<b>Total Gasto Corriente</b>	<b>\$20,000.00</b>

MONTO EN PESOS

  
DR. MARIO PRUDENCIO VALDÉS GARZA  
SECRETARIO ADMINISTRATIVO

  
M.C. RAÚL MARTÍNEZ HERNÁNDEZ  
REPRESENTANTE LEGAL

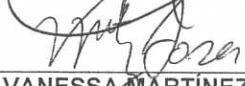
  
DRA. VANESSA MARTÍNEZ SOSA  
SECRETARÍA TÉCNICA

  
DRA. ROSA ELENA VIELMA CASTILLO  
RESPONSABLE TÉCNICA

  
LIC. NORMA PATRICIA MOTA GARCÍA  
RESPONSABLE ADMINISTRATIVA

**B. APORTACIONES CONCURRENTES**

**1. GASTO CORRIENTE**

Concepto	TOTAL
01 Pasajes y Viáticos	NA
02 Trabajo de Campo	NA
03 Servicios Externos	NA
04 Gastos de Operación	NA
05 Materiales de Consumo y Software	NA
06 Apoyo a estudiantes	NA
07 Acervos Bibliográficos, Serv. Información	NA
08 Publicaciones, actividades de difusión y transferencia	NA
09 Gastos de capacitación	NA
10 Otros (Transferencia, Vinculación)	NA
<b>Total Gasto Corriente</b>	<b>NA</b>

MONTO EN PESOS

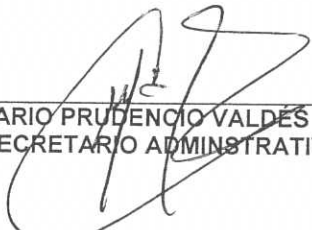
  
 DR. MARIO PRUDENCIO VALDÉS GARZA  
 SECRETARIO ADMINISTRATIVO

  
 M.C. RAÚL MARTÍNEZ HERNÁNDEZ  
 REPRESENTANTE LEGAL

  
 DRA. VANESSA MARTÍNEZ SOSA  
 SECRETARIA TÉCNICA

  
 DRA. ROSA ELENA VIELMA CASTILLO  
 RESPONSABLE TÉCNICA

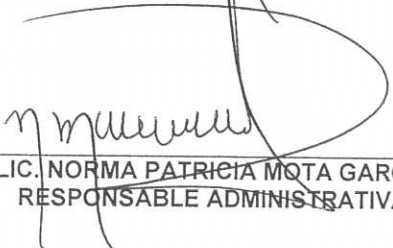
  
 LIC. NORMA PATRICIA MOTA GARCÍA  
 RESPONSABLE ADMINISTRATIVA



ANEXO 2

COMPROMISOS Y CRONOGRAMA DE ACTIVIDADES

2. a COMPROMISOS DEL PROYECTO

Clave del proyecto: COAH-2020-C14-E005

Título del proyecto: SEMIINVEST: Primer seminario de Investigación en Procesos y Administración.

1. Vigencia del Proyecto

Fecha de inicio	01 de octubre 2020
Fecha de término	21 de mayo 2021
Fecha límite entrega informe final	5 de junio 2021

2. Objetivo General

Crear un espacio de discusión científica para facilitar la interacción y visibilidad de estudiantes de educación superior con habilidades de investigación, generar comunidades de investigación y exponer los proyectos que aporten al desarrollo tecnológico de la comarca lagunera.

3. Objetivos Específicos

Identificar las habilidades de investigación en los alumnos que realizan producción científica.

Convocar a la participación de los alumnos a desarrollar proyectos de investigación que sean aplicados al desarrollo tecnológico en el sector industrial y de servicios.

Generar comunidades de investigación mediante el desarrollo de proyectos que atiendan problemáticas que el sector productivo demanda.

Estimular la producción científica en la comunidad de estudiantes de la Universidad Tecnológica de Torreón.

4. Productos entregables

Producto (Resultado)	Especificación (Descripción)	Etapas	Fecha probable
Convocatoria e Invitación	Se realiza el diseño de la convocatoria para emitir las bases y lineamientos de participación en el seminario de Investigación, luego se emite la convocatoria en los medios de difusión pertinente con la finalidad de invitar a la comunidad estudiantil y convocar a las autoridades responsables de la evaluación de los proyectos de investigación.	1	Octubre 2020

Banco de proyectos de investigación.	Se crea una base de datos que registre los proyectos de investigación que serán evaluados para la generación de un repositorio de los documentos que sean avalados bajo los criterios de divulgación científica.	1	Marzo 2021
Memoria en extenso de los proyectos	Se concentra en una memoria digital el registro de la participación de los proyectos en el seminario.	1	Abril 2021
Participación de los estudiantes	Se realiza la invitación a la comunidad estudiantil para generar la asistencia de los participantes en el seminario, mediante la inscripción con un proyecto al evento.	1	Abril 2021
5 publicaciones en revistas	Se entrega la carta de aceptación de los 5 proyectos seleccionados y que participarán en las convocatorias de las revistas de divulgación científica.	1	Mayo 2021

  
DR. MARIO PRUDENCIO VALDÉS GARZA  
SECRETARIO ADMINISTRATIVO

  
M.C. RAÚL MARTÍNEZ HERNÁNDEZ  
REPRESENTANTE LEGAL

  
DRA. VANESSA MARTÍNEZ SOSA  
SECRETARIA TÉCNICA

  
DRA. ROSA ELENA WELMA CASTILLO  
RESPONSABLE TÉCNICA

  
LIC. NORMA PATRICIA MOTA GARCÍA  
RESPONSABLE ADMINISTRATIVA

ANEXO 2

CRONOGRAMA DE ACTIVIDADES

2. b CRONOGRAMA POR ETAPAS

Clave del proyecto: COAH-2020-C14-E005

Título del proyecto SEMIINVEST: Primer seminario de Investigación en Procesos y Administración.

Etapa #	Descripción de la etapa	Actividades de la etapa	Productos de la etapa	Fecha inicio	Fecha término
1	Mediante el proceso de diseño y elaboración de operatividad del seminario se sientan las bases para la divulgación del mismo.	Diseñar y difundir los lineamientos de operación de la convocatoria	Convocatoria para la difusión	01 Octubre 2020	15 Octubre 2020
1	Se genera la invitación formal a los representantes del sector industrial y de servicios.	Invitar a los representantes del sector industrial y de servicios para el desarrollo de proyectos de investigación.	Carta de invitación	01 Octubre 2020	15 Octubre 2020
1	Lanzamiento de la convocatoria	Convocar a la inscripción de proyectos de investigación	Convocatoria de inscripción	16 Octubre 2020	25 Octubre 2020
1	Divulgación del Seminario	Difusión del Seminario de Investigación.	Inscripción de proyectos	28 octubre 2020	15 noviembre 2020
1	Gestiones para la Organización del evento	Organizar y gestionar evento	Anuncios de difusión	01 octubre 2020	30 noviembre 2020
1	En esta etapa los proyectos son evaluados por los especialistas en el área.	Evaluación de proyectos por especialistas del sector industrial y de servicios.	Rubricas de evaluación	01 octubre 2021	30 noviembre 2020
1	Los evaluadores realizan un informe que se genera en función de los resultados que tiene el proyecto usando el instrumento de evaluación.	Aplicación de retroalimentación	Rubrica de evaluación, resultados.	30 nov 2020	05 dic 2020
1	Mediante la calificación aprobatoria se procede a la selección de los proyectos con mejor evaluación	Selección de los 5 mejores proyectos para ingresarlos y publicarlos en plataformas de divulgación científica nacional e internacional	Dictamen de evaluación y/o aceptación en plataforma de divulgación científica	30 nov 2020	21 abril 2021
1	Presentación del informe ejecutivo a los responsables de la revisión.	Reporte de resultados	Documento informe de resultados	22 abril 2021	15 mayo 2021

DR. MARIO PRUDENCIO VALDÉS GARZA  
SECRETARIO ADMINISTRATIVO

M.C. RAÚL MARTÍNEZ HERNÁNDEZ  
REPRESENTANTE LEGAL

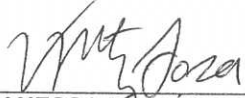

---

DRA. VANESSA MARTÍNEZ SOSA  
SECRETARIA TÉCNICA



---

DRA. ROSA ELENA VIELMA CASTILLO  
RESPONSABLE TÉCNICA



---

LIC. NORMA PATRICIA MOTA GARCÍA  
RESPONSABLE ADMINISTRATIVA

CONVENIO DE ASIGNACIÓN DE RECURSOS QUE CELEBRAN POR UNA PARTE, EL FIDEICOMISO PÚBLICO DE ADMINISTRACIÓN E INVERSIÓN DENOMINADO "FONDO DESTINADO A PROMOVER EL DESARROLLO DE LA CIENCIA Y LA TECNOLOGÍA, EN EL ESTADO DE COAHUILA" ("FONCYT"), POR CONDUCTO DEL DR. MARIO PRUDENCIO VALDÉS GARZA, COMO FIDEICOMITENTE DE DICHO FONDO, A QUIEN EN LO SUCESIVO SE LE DENOMINARÁ "EL FIDEICOMITENTE" Y POR OTRA PARTE, LA UNIVERSIDAD TECNOLÓGICA DE TORREÓN, REPRESENTADO POR EL M.C. RAÚL MARTÍNEZ HERNÁNDEZ, EN SU CARÁCTER DE RECTOR A QUIEN EN LO SUCESIVO SE LE DENOMINARÁ "EL SUJETO DE APOYO", Y ASISTIDO POR LA LIC. NORMA PATRICIA MOTA GARCÍA, EN SU CALIDAD DE RESPONSABLE ADMINISTRATIVO DEL PROYECTO, Y EL M.A. ROGELIO MARTÍNEZ MOJICA, EN SU CALIDAD DE RESPONSABLE TÉCNICO DEL PROYECTO AL TENOR DE LOS ANTECEDENTES, DECLARACIONES Y CLÁUSULAS SIGUIENTES:

### ANTECEDENTES

- 1.- Que con fecha del día 16 de noviembre del año 2004, el Gobierno del Estado de Coahuila y el Consejo Estatal de Ciencia y Tecnología, celebraron un Convenio de Colaboración para establecer el Fideicomiso denominado "Fondo Destinado a Promover el Desarrollo de la Ciencia y la Tecnología en el Estado de Coahuila".
- 2.- Que la finalidad fundamental es la canalización de recursos destinados al otorgamiento de becas tesis terminales para estudiantes de maestría y doctorado, estancias académicas nacionales y extranjeras, programas, estudios y diagnósticos realizados en las áreas sociales, educativas, económicas y científicas que promuevan el desarrollo integral del estado y proyectos de innovación que incrementen la propiedad intelectual en el Estado Libre y Soberano de Coahuila.
- 3.- Que en el Fideicomiso denominado "Fondo Destinado a Promover el Desarrollo de la Ciencia y la Tecnología, COECYT-Gobierno del Estado de Coahuila", en términos de la cláusula cuarta de la escritura pública, se previeron como sujetos de apoyo a las Instituciones de Educación Superior, Centros de Investigación, Pequeñas y Medianas Empresas, Estudiantes de Maestría y Doctorado, así como cualquier persona física que se interese en desarrollar proyectos y programas que impulsen el desarrollo integral del estado, determinándose que los sujetos de apoyo elegidos y bajo las modalidades que expresamente determine el Comité Técnico y de Administración, con apego a las Reglas de Operación del Fideicomiso, son ejecutores de los proyectos que se realicen con recursos del Fideicomiso.
- 4.- Que previo el proceso de evaluación a que se refieren las Reglas de Operación del Fideicomiso denominado "Fondo Destinado a Promover el Desarrollo de la Ciencia y la Tecnología COECYT-Gobierno del Estado de Coahuila", el Comité Técnico y de Administración, en su sesión de fecha del día **24 de Junio del año 2020**, mediante acuerdo **06/SE-01/2020** autorizó la canalización de recursos a favor de la **Universidad Tecnológica de Torreón**, por un monto de **\$19,800.00 (Diecinueve mil ochocientos pesos 00/100 M.N.)**, para el desarrollo del proyecto **COAH-2020-C14-E003** denominado **UNIVERSIDAD TECNOLÓGICA DE TORREÓN SEDE DEL CONCURSO FUELING INNOVACIÓN 2020 PRIMERA EDICIÓN "Generando innovación, competitividad y emprendimiento" ("PROYECTO")**.

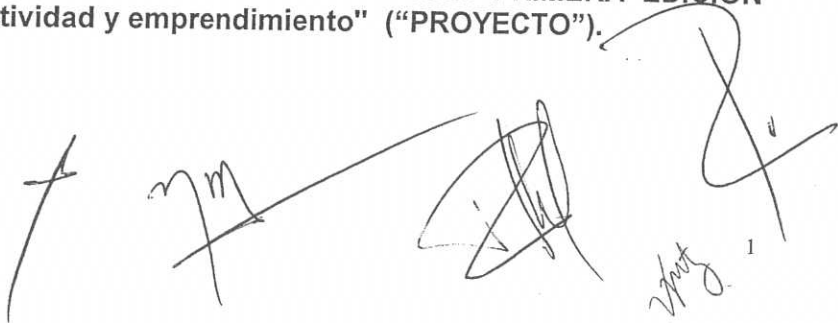

Handwritten signatures and initials at the bottom of the page, including a large signature on the right and several smaller ones on the left.

## DECLARACIONES

- I. Del "FONCYT":
- A) El Gobierno del Estado de Coahuila, por conducto del Ing. Miguel Ángel Riquelme Solís, Gobernador Constitucional del Estado de Coahuila de Zaragoza, el día 21 de marzo del año 2018, designó al Dr. Mario Prudencio Valdés Garza como Secretario Administrativo del "FONCYT", con los derechos y obligaciones establecidas en la Normatividad del "FONCYT".
  - B) El Comité Técnico y de Administración del "FONCYT", en su Primera Sesión Ordinaria del 13 de febrero del 2019, instruyó a la Fiduciaria el otorgamiento del Poder por virtud del cual comparece a la celebración del presente Convenio.
  - C) BANREGIO, en su calidad de Institución Fiduciaria y en cumplimiento a lo dispuesto en el inciso que antecede, le otorgó Poder para pleitos y cobranzas, Poder general para actos de administración, mismo que se hizo constar en el testimonio de la ESCRITURA NÚMERO 082, de fecha nueve de mayo de dos mil diecinueve, otorgado ante la fe del Lic. Alfonso Yáñez Arreola, Titular de la Notaría Pública número 122, de la ciudad de Saltillo, Coahuila.
  - D) El "SECRETARIO ADMINISTRATIVO" tiene establecido su domicilio legal en: Blvd. José Musa de León, esquina con Manuel Pérez Treviño #2411, interior 6 y 7; Col. Los Pinos, C.P 25198; Saltillo, Coahuila, mismo que señala para los fines y efectos legales de este convenio.
- II. El "SUJETO DE APOYO" a través de su "REPRESENTANTE LEGAL", declara que:
- A) Que cuenta con las facultades suficientes para suscribir el presente instrumento jurídico conforme a lo dispuesto en el artículo Décimo Cuarto, fracción IV del Decreto de Creación de la UNIVERSIDAD TECNOLÓGICA DE TORREÓN, y acredita su personalidad mediante Escritura Pública número 213 (Doscientos Trece), Tomo IV, Volumen XXVII, de fecha 11 (Once) de septiembre de 2014 (Dos Mil Catorce), otorgada ante la fe del Licenciado JESÚS ALFONSO ZAVALA CORTEZ, Titular de la Notaría Pública número 30 (Treinta) en ejercicio para el Distrito Notarial de Viesca, Estado de Coahuila de Zaragoza, e inscrito en el Registro Público de la Propiedad de la ciudad de Torreón Coahuila el día 30 (Treinta) de septiembre de 2014 (Dos Mil Catorce), bajo la Partida 6227, Libro 63, Sección III SC.
  - B) Que la "UTT" es un Organismo Público Descentralizado del Gobierno del Estado, con personalidad jurídica y patrimonio propios, creado mediante Decreto del Poder Ejecutivo del Estado de fecha 25 de septiembre de 1998 y publicado en el Periódico

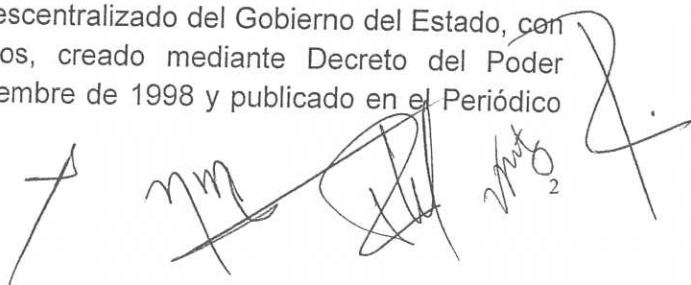

Handwritten signatures and initials at the bottom of the page, including a large signature on the right and several smaller ones on the left.

Oficial del Gobierno del Estado en fecha 13 de noviembre de 1998, modificado en fecha 12 de noviembre de 2010 y 26 de abril, y una fe de erratas del 02 de agosto de 2013, publicadas en el Periódico Oficial del Gobierno del Estado de Coahuila de Zaragoza, y que han sido protocolizadas en un solo documento público como lo es, la Escritura Pública No. 159 (Ciento Cincuenta y Nueve), Tomo III, Volumen XXVI, de fecha 23 de Agosto de 2013, suscrita ante la fe del Titular de la Notaria Pública No. 30 (Treinta) LIC. JESÚS ALFONSO ZAVALA CORTEZ, en ejercicio para el Distrito Judicial de Viesca, Estado de Coahuila de Zaragoza, con domicilio en ésta localidad. E inscrita en el Registro Público de la Propiedad bajo la Partida 16,108 (Dieciséis Mil Ciento Ocho), Libro 162 (Ciento Sesenta y Dos, Sección IV SC, de fecha 05 (Cinco) de septiembre de 2013 (Dos Mil Trece).

- C) Que se encuentra inscrita ante las autoridades Hacendarías con el número de Registro Federal de Contribuyentes UTT9811143L3.
- D) Que de acuerdo a su Decreto de Creación y modificaciones legales, tiene por objeto: Impartir educación técnica-superior universitaria, estudios de licenciatura y posgrado, con el propósito de contribuir a la formación de profesionistas aptos para la aplicación de conocimientos y la solución creativa de problemas con un sentido de innovación mediante la incorporación de los avances científicos y tecnológicos; así como efectuar investigación científica y desarrollo tecnológico que coadyuve con aportaciones concretas al fortalecimiento de la enseñanza técnica profesional, ofrecer y fomentar el desarrollo de nuevos perfiles académicos en la educación superior y realizar programas de vinculación con los sectores productivos de bienes y servicios, público, privado y social, para formar profesionistas capaces que participen y consoliden el desarrollo productivo, económico y social del Estado, la región y el país.
- E) Que la "UTT" cuenta con la infraestructura y recursos necesarios para dar cumplimiento al objetivo del presente instrumento.
- F) En atención a la convocatoria correspondiente, presentó a concurso la propuesta **COAH-2020-C14-E003** denominada **UNIVERSIDAD TECNOLÓGICA DE TORREÓN SEDE DEL CONCURSO FUELING INNOVATION 2020 PRIMERA EDICIÓN "Generando innovación, competitividad y emprendimiento"**, de la Modalidad E, de la que se derivó el "PROYECTO".
- G) Que recibió del "SECRETARIO ADMINISTRATIVO" de manera electrónica e impreso, al momento de la firma del presente instrumento, el procedimiento denominado "Administración de Proyectos" del "FONCYT", que contiene obligaciones para el "SUJETO DE APOYO", para el "RESPONSABLE TÉCNICO" y para el "RESPONSABLE ADMINISTRATIVO" los cuales son de su pleno conocimiento y aplicación.
- H) Que por conducto del "RESPONSABLE TÉCNICO" y del "RESPONSABLE ADMINISTRATIVO" designados para la ejecución y administración del "PROYECTO",



3

dará cumplimiento en tiempo y forma con las obligaciones establecidas en la "Normatividad del FONCYT".

- I) Que tiene establecido su domicilio legal en Carretera Torreón-Matamoros Kilómetro 10 s/n, Ejido el Águila de ésta ciudad de Torreón Coahuila. C.P. 27400, mismo que señala para los fines y efectos legales de este Convenio.

### III. DECLARACIÓN CONJUNTA

**ÚNICA.** - Las partes expresamente manifiestan su conocimiento al contenido en lo dispuesto por la fracción II del artículo 12 de la "LCyT", que a la letra dice: "**Los resultados de las actividades de investigación y desarrollo tecnológico e innovación que sean objeto de apoyos en términos de esta Ley serán invariablemente evaluados y se tomarán en cuenta para el otorgamiento de apoyos posteriores**".

Expuesto lo anterior, las partes se obligan de acuerdo con las siguientes:

### CLAUSULAS

#### PRIMERA. OBJETO.

El presente Convenio tiene por objeto establecer la forma y los tiempos para canalizar los recursos asignados por el "FONCYT" en favor del "SUJETO DE APOYO", para la realización del "PROYECTO" aprobado, denominado: **UNIVERSIDAD TECNOLÓGICA DE TORREÓN SEDE DEL CONCURSO FUELING INNOVATION 2020 PRIMERA EDICIÓN "Generando innovación, competitividad y emprendimiento"**, con clave **COAH-2020-C14-E003** cuya responsabilidad de ejecución y correcta aplicación de los recursos, queda, desde este momento, plenamente asumida por el "SUJETO DE APOYO".

#### SEGUNDA. MINISTRACIONES.

El "SECRETARIO ADMINISTRATIVO", con cargo al patrimonio del "FONCYT", y en cumplimiento del acuerdo tomado por el Comité Técnico y de Administración, canalizará los recursos aprobados al "SUJETO APOYO", a través de 1 (una) ministración relacionada con la única etapa que conforman el "PROYECTO", solicitando a la Fiduciaria la transferencia de recursos al "SUJETO DE APOYO" por la cantidad total de **\$19,800.00 (Diecinueve mil ochocientos pesos 00/100 M.N.)**, conforme a lo establecido en el desglose financiero por etapa, que forma parte integral del presente instrumento como Anexo 1.

El "SUJETO DE APOYO" deberá presentar para la ministración, comprobante que cumpla con los requisitos fiscales vigentes.

#### TERCERA. INFORMES.

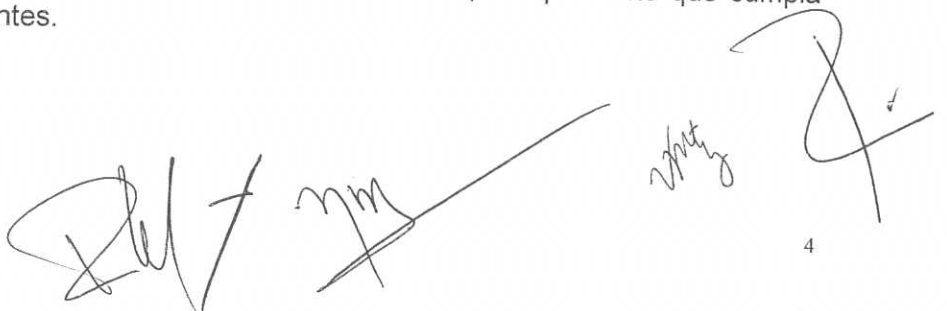



Con el fin de dar cumplimiento al **"PROYECTO"**, el **"SUJETO DE APOYO"** deberá presentar su **Informe Final** al término del mismo, presentando un informe con la información técnica y financiera, con los resultados alcanzados al término del proyecto y el resumen del ejercicio del gasto. Además, se deberá adjuntar los documentos de soporte tanto de los resultados técnicos del proyecto como la comprobación del gasto ejercido a la fecha de término del proyecto, incluyendo los archivos electrónicos .xml y .pdf de los gastos generados.

El informe final deberá ser entregado de manera física en el **"COECYT"**, a través de medios impresos y respaldos electrónicos al **"SECRETARIO ADMINISTRATIVO"**.

La recepción del informe final no implica la aceptación definitiva de los resultados.

#### CUARTA. ANEXOS.

El **"SUJETO DE APOYO"**, se obliga a desarrollar el **"PROYECTO"** de conformidad con lo establecido en los Anexos 1 y 2 con apego a lo establecido en el procedimiento denominado **"Administración de Proyectos"** del **"FONCYT"** que se le entrega a la firma del Convenio. Así mismo, el Sujeto de Apoyo se obliga a entregar al **"FONCYT"** y al Usuario del **"PROYECTO"**, los productos y resultados generados en el tiempo, y mediante los mecanismos de transferencia establecidos en el Anexo 2.

Los anexos formaran parte integral del presente Convenio, y se componen por lo siguiente:

- a) El **Anexo 1**: Se refiere al desglose financiero del **"PROYECTO"**, que contiene los rubros y conceptos en los cuales se debe ejercer los recursos destinados a la realización del mismo.
- b) El **Anexo 2**: Contiene los objetivos, metas, actividades, productos entregables, mecanismos de transferencia y plazos en los que se dará cumplimiento al **"PROYECTO"**.

Los anexos podrán ser modificados por causas debidamente justificadas a solicitud de las partes.

El Secretario Administrativo formalizará la modificación mediante la firma del anexo modificado por todos los involucrados, salvo la actualización al cronograma derivada a la fecha de ministración o aplicación de vigencia, la cual se formaliza solo con las notificaciones al Sujeto de Apoyo que emiten en su caso el Secretario Administrativo. Una vez firmado el anexo por las partes, pasará a ser parte integral del Convenio.

#### QUINTA. COMPROBACIÓN.

El **"SUJETO DE APOYO"** se obliga a aplicar y comprobar la totalidad de los recursos de conformidad con lo establecido en el procedimiento denominado **"Administración de Proyectos"** del **"FONCYT"** y durante la vigencia del **"PROYECTO"**, así como, de la verificación de la autenticidad y cumplimiento de requisitos fiscales vigentes de los documentos comprobatorios que reciba como resultado del ejercicio del gasto autorizado. En caso contrario deberá realizar la devolución de los recursos no comprobados en el plazo que para dicho efecto se haya establecido.

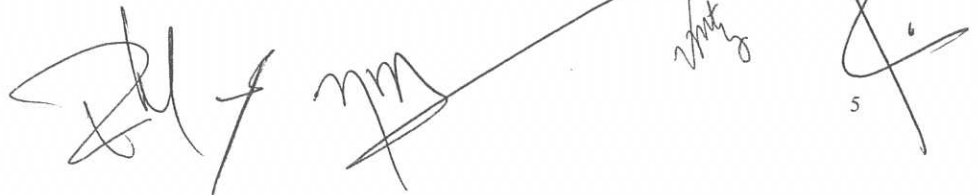

5

## SEXTA. TRANSFERENCIA AL USUARIO.

Al término del **"PROYECTO"**, solo en la modalidad **"C"**, el **"SUJETO DE APOYO"** deberá entregar al Usuario del mismo, los productos y/o resultados obtenidos, a través de los mecanismos de transferencia que para tal efecto se hayan establecido en el Anexo 2 del presente Convenio.

El **"SUJETO DE APOYO"** por conducto del **"RESPONSABLE TÉCNICO"** y con el apoyo del **"RESPONSABLE ADMINISTRATIVO"**, deberá presentar el Informe Final del **"PROYECTO"**, adjuntando la evidencia de la transferencia al usuario.

## SÉPTIMA. SUSPENSIÓN, CANCELACIÓN.

El **"FONCYT"** se reserva el derecho de suspender o cancelar el **"PROYECTO"**, cuando se detecten desviaciones o incumplimientos durante el desarrollo del mismo o no sean atendidas las observaciones o requerimientos emitidos a través del **"SECRETARIO TÉCNICO"** y en consecuencia rescindir el presente Convenio.

En caso de suspensión, el **"SECRETARIO TÉCNICO"** comunicará al **"SUJETO DE APOYO"** esta situación, solicitando subsanar el incumplimiento. A partir de la fecha de recibida la comunicación el **"SUJETO DE APOYO"** no podrá ejercer recursos del **"FONCYT"** hasta en tanto no solvente dicho incumplimiento y le sea informado por escrito que puede continuar con la aplicación del recurso autorizado. De no ser solventado en tiempo y forma la causal de la suspensión, se podrá proceder a la cancelación del **"PROYECTO"**.

En caso de cancelación del **"PROYECTO"**, el **"SECRETARIO TÉCNICO"** actuará conforme a lo establecido en la cláusula **DÉCIMO SEXTA**

## OCTAVA. SEGUIMIENTO TÉCNICO Y ADMINISTRATIVO.

El **"FONCYT"**, por conducto del **"SECRETARIO TÉCNICO"** podrán realizar en cualquier momento revisiones técnicas y/o administrativas, reuniones de trabajo con los responsables de la ejecución del proyecto o visitas de seguimiento con el propósito de constatar el grado de avance en el desarrollo de los trabajos y la correcta aplicación de los recursos canalizados al **"SUJETO DE APOYO"**, el cual queda expresamente obligado a brindar todo tipo de facilidades tanto para permitir el acceso a sus instalaciones, como para mostrar toda la información técnica y financiera que le sea solicitada para estos efectos.

## NOVENA. REVISIONES DE ÓRGANOS FISCALIZADORES.

Los Órganos Internos de Control o cualquier instancia fiscalizadora, podrán realizar en cualquier momento revisiones técnicas y/o administrativas, reuniones de trabajo con los responsables de la ejecución del proyecto o visitas de seguimiento con el propósito de constatar el grado de avance en el desarrollo de los trabajos y la correcta aplicación de los recursos canalizados al **"SUJETO DE APOYO"**, el cual queda expresamente obligado a brindar todo tipo de facilidades tanto para permitir el acceso a sus instalaciones, como para mostrar toda la información técnica y financiera que le sea solicitada para estos efectos.

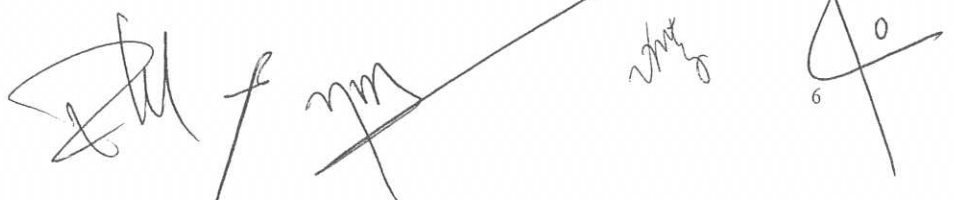

Handwritten signatures and initials at the bottom of the page, including a large signature on the left, a smaller one in the middle, and a large signature on the right with a circled '0' below it.

hábiles y conforme a la solicitud que se le haga por conducto del **"SECRETARIO TÉCNICO"** del **"FONCYT"** o de cualquier órgano fiscalizador.

#### **DÉCIMA. RESPONSABLE TÉCNICO.**

El **"SUJETO DE APOYO"** a través de su **"REPRESENTANTE LEGAL"** designa al **M.A. Rogelio Martínez Mojica** como **"RESPONSABLE TÉCNICO"** del **"PROYECTO"**, quien será el enlace con el **"SECRETARIO ADMINISTRATIVO"** Y CON EL **"SECRETARIO TÉCNICO"** del **"FONCYT"**, para los asuntos técnicos y el ejercicio del recurso autorizado del **"PROYECTO"**, teniendo como obligación principal la de coordinar el desarrollo del **"PROYECTO"**, elaborar el informe final, en tiempo y forma e implementar los mecanismos para asegurar el cumplimiento de los compromisos del **"PROYECTO"**.

El **"SUJETO DE APOYO"** a través del **"REPRESENTANTE LEGAL"** deberá designar a un sustituto del **"RESPONSABLE TÉCNICO"** en caso de ausencia definitiva o mayor a tres meses o cuando considere que el **"PROYECTO"** puede estar en riesgo de no cumplir en tiempo y forma con los entregables, debiendo solicitar la autorización al **"SECRETARIO TÉCNICO"** del **"FONCYT"**, adjuntando la información curricular que soporte su capacidad para coordinar el **"PROYECTO"**. El **"SECRETARIO TÉCNICO"** con el apoyo de la Comisión de Evaluación evaluará la solicitud, y comunicará al **"SUJETO DE APOYO"** la respuesta en un plazo no mayor a 15 días hábiles.

#### **DÉCIMA PRIMERA. RESPONSABLE ADMINISTRATIVO.**

El **"SUJETO DE APOYO"** a través del **"REPRESENTANTE LEGAL"** designa a la **Lic. Norma Patricia Mota García** como **"RESPONSABLE ADMINISTRATIVO"** del **"PROYECTO"**, quien auxiliará al **"RESPONSABLE TÉCNICO"** en su función de enlace ante el **"SECRETARIO TÉCNICO"** y el **"SECRETARIO ADMINISTRATIVO"** del **"FONCYT"**, y tendrá como obligación directa el manejo y la correcta aplicación de los recursos canalizados al **"SUJETO DE APOYO"**, para la realización del **"PROYECTO"**, así como los asuntos contables y administrativos del **"PROYECTO"**.

En los casos en que el **"SUJETO DE APOYO"** considere necesario el cambio de **"RESPONSABLE ADMINISTRATIVO"**, a través del **"REPRESENTANTE LEGAL"**, informará por escrito al **"SECRETARIO ADMINISTRATIVO"** y al **"SECRETARIO TÉCNICO"** esta situación.

#### **DÉCIMA SEGUNDA. CUENTA BANCARIA.**

Previo a la entrega de la primera ministración el **"SUJETO DE APOYO"** deberá disponer de una cuenta bancaria para administrar los recursos canalizados al **"PROYECTO"** a nombre del **"SUJETO DE APOYO"**, a través de la cual se le canalizará las ministraciones correspondientes a cada etapa, debiendo ser operada mancomunadamente por el **"RESPONSABLE TÉCNICO"** y el **"RESPONSABLE ADMINISTRATIVO"**, misma que deberá hacer del conocimiento del **"SECRETARIO ADMINISTRATIVO"** del **"FONCYT"** para su debido registro.

En caso de que el **"SUJETO DE APOYO"** maneje cuentas concentradoras, deberá asignar una cuenta específica para el **"PROYECTO"** informando por escrito al **"SECRETARIO ADMINISTRATIVO"** del **"FONCYT"**, a fin de que registre la misma.

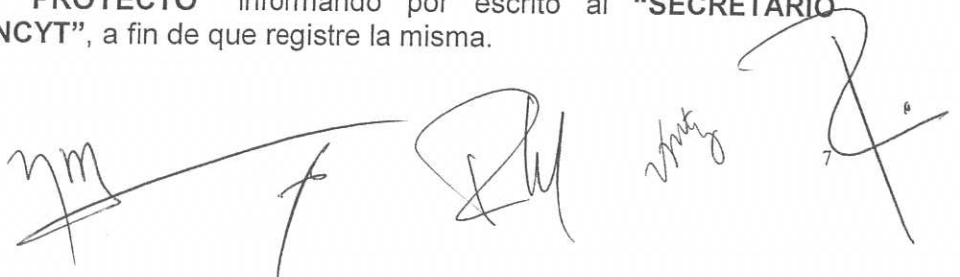

Handwritten signatures and initials at the bottom of the page, including a large signature on the left, a smaller one in the middle, and a large stylized signature on the right.

En caso de que el **"SUJETO DE APOYO"** maneje cuentas concentradoras, deberá asignar una cuenta específica para el **"PROYECTO"** informando por escrito al **"SECRETARIO ADMINISTRATIVO"** del **"FONCYT"**, a fin de que registre la misma.

En caso de que las cuentas bancarias o concentradoras generen rendimientos, estos deberán ser integrados al **"FONCYT"** al término del **"PROYECTO"**, a través de la cuenta que se determine para tal efecto.

Los recursos asignados al **"PROYECTO"** deberán permanecer en la cuenta específica del mismo, hasta en tanto no sean ejercidos en términos de lo aprobado por el Comité Técnico y de Administración. Los recursos depositados en la cuenta no podrán transferirse a otras cuentas que no estén relacionadas con el objeto del **"PROYECTO"**.

La ministración otorgada para la realización de los proyectos no formará parte del patrimonio del **"SUJETO DE APOYO"**, ni de su presupuesto.

Es obligación del **"RESPONSABLE ADMINISTRATIVO"** del **"PROYECTO"** cumplir con todos los requisitos administrativos y contables derivados del presente Convenio.

Asimismo, las aportaciones líquidas concurrentes se deberán depositar en la misma cuenta bancaria, para aplicarse en los rubros comprometidos de conformidad con las cantidades y conceptos aprobados que se detallan en el Anexo correspondiente.

El **"SUJETO DE APOYO"** deberá registrar el gasto realizado contra la cuenta bancaria o en su caso, mediante el mecanismo de control del gasto que para tal efecto se establezca, así como contar con un expediente específico para la documentación del **"PROYECTO"**.

### DÉCIMA TERCERA. DERECHOS DE PROPIEDAD INTELECTUAL.

Las partes convienen en que los Derechos de Propiedad Industrial y los Derechos de Autor que se generen como resultado del desarrollo del **"PROYECTO"**, serán propiedad de la persona física o moral, a quien conforme a Derecho le correspondan, en el entendido de que el **"FONCYT"** no tendrá interés jurídico sobre esos derechos.

No obstante, en los casos que los entregables involucren derechos de propiedad, la instancia usuaria de los resultados del **"PROYECTO"** podrá hacer un uso no exclusivo de ella, siempre y cuando sea para atender el problema o necesidad que dio origen al **"PROYECTO"** y no represente el beneficio individual de una persona o empresa.

El **"SUJETO DE APOYO"** estará obligado a informar por escrito al **"FONCYT"**, sobre el estado que guarden los citados derechos y sobre las posibles implicaciones que ello represente para la viabilidad del **"PROYECTO"**.

En las publicaciones o presentaciones en eventos de carácter público que se realicen, derivadas o relacionadas con el resultado del **"PROYECTO"**, el **"SUJETO DE APOYO"** deberá dar, invariablemente, el crédito correspondiente al **"FONCYT"**.

El **"FONCYT"** se reserva el uso de los derechos de Propiedad Industrial y/o de autor derivados del **"PROYECTO"** en aquellos casos en que exista un interés del Gobierno del



Estado/Municipio debidamente justificado, sujetándose a los términos y condiciones que se estipulen en el Convenio correspondiente.

Las partes se reservan el derecho de difundir y divulgar los resultados derivados del "PROYECTO".

#### DÉCIMA CUARTA. VIGENCIA.

El presente Convenio iniciará su vigencia a partir de la fecha de la firma de todas las partes y concluirá en la fecha de emisión del Acta de "Conclusión del Proyecto" autorizado por el "SECRETARIO ADMINISTRATIVO", subsistiendo las obligaciones establecidas en la CLÁUSULA NOVENA. Se considerará como fecha de inicio de la vigencia del "PROYECTO" aquella en que el "SUJETO DE APOYO" reciba la ministración y como fecha de término del mismo, la establecida en el Anexo 2 del presente Convenio.

El presente Convenio estará formalizado al momento en que se cuente con la suscripción electrónica de todas las partes que intervienen en el mismo, o en su caso con las firmas autógrafas cuando se trate de documentos impresos.

#### DÉCIMA QUINTA. TERMINACIÓN ANTICIPADA.

El "SUJETO DE APOYO" se obliga a informar oportunamente al "FONCYT" sobre la eventualidad de condiciones que impidan la continuidad en el desarrollo del "PROYECTO", a fin de concluirlo anticipadamente y dar por terminado el presente Convenio.

La terminación del presente Convenio podrá ser invocada por cualquiera de las partes conforme a lo siguiente:

- a) El "SUJETO DE APOYO", a través de su "REPRESENTANTE LEGAL" podrá solicitar al "SECRETARIO TÉCNICO" hasta con 30 días anteriores al término del "PROYECTO" la terminación anticipada. En dicha solicitud deberá explicar el (los) motivo (s) que le impidan continuar con el desarrollo del "PROYECTO".
- b) El "FONCYT", por conducto del "SECRETARIO TÉCNICO" y el "SECRETARIO ADMINISTRATIVO", podrá invocar la terminación anticipada cuando a consideren que existen circunstancias o condiciones que impidan continuar con el desarrollo del "PROYECTO", o bien cuando el usuario considere que el problema o necesidad que dio origen al proyecto haya sido resuelto o ya no sea prioritario, bajo este supuesto se deberán explicar el (los) motivo (s) que le impidan continuar con el desarrollo del "PROYECTO".

Se considerará que existen impedimentos en continuar con el "PROYECTO" cuando por circunstancias o condiciones no sea posible alcanzar los compromisos dentro del tiempo y costos previstos en los anexos.

En ambos casos el "SECRETARIO TÉCNICO" de común acuerdo con el "SECRETARIO ADMINISTRATIVO", comunicarán al "SUJETO DE APOYO" la procedencia de la terminación anticipada del "PROYECTO", condicionada a los siguientes requisitos:

- a) La entrega de un informe final técnico y financiero
- b) Comprobación del gasto ejercido



Handwritten signatures and initials at the bottom of the page, including a large signature on the right and several smaller ones on the left.

- c) Entrega de los productos generados hasta ese momento
- d) Devolución de los recursos no ejercidos hasta ese momento

Los requisitos mencionados se deberán entregar conforme al plazo y fecha de corte establecida por ambos Secretarios.

#### **DÉCIMA SEXTA. RESCISIÓN.**

El "**SECRETARIO ADMINISTRATIVO**" rescindiré el presente Convenio y en consecuencia suspenderá definitivamente la canalización de recursos al "**SUJETO DE APOYO**", comunicándolo por escrito sin necesidad de declaración judicial, cuando este incurra en incumplimiento de alguno(s) de los supuestos que a continuación se señalan.

- a) Aplique los recursos canalizados por el "**FONCYT**" con finalidades distintas a la realización directa del "**PROYECTO**".
- b) No presente el informe final o lo haga insatisfactoriamente.
- c) No brinde las facilidades de acceso a la información, o a las instalaciones donde se administra y desarrolla el "**PROYECTO**".
- d) No compruebe la debida aplicación de los recursos canalizados para el "**PROYECTO**" cuando le sea expresamente requerido por el "**FONCYT**".
- e) Proporcione información falsa.

Cuando el "**SECRETARIO ADMINISTRATIVO**" ejercite el derecho contenido en la presente cláusula, deberá solicitar al "**SUJETO DE APOYO**", reembolsar la totalidad de los recursos que le fueron canalizados en el plazo que para tal efecto señale a partir de recibido el comunicado.

Se tomará en cuenta este incumplimiento para la participación futura del "**SUJETO DE APOYO**" en los programas del "**COECYT**", incluyendo los diversos FONDOS regulados en la "**LCyT**" en los cuales participe el responsable de la desviación o del incumplimiento incurrido por el "**SUJETO DE APOYO**".

#### **DÉCIMA SÉPTIMA. ACTA DE CONCLUSIÓN DEL PROYECTO.**

El "**FONCYT**" dará por terminado el Convenio de Asignación de Recursos liberando al "**SUJETO DE APOYO**" de sus obligaciones y compromisos contraídos, una vez que los productos y resultados del "**PROYECTO**" hayan sido entregados y el informe final, técnico y financiero, haya sido dictaminado favorable por el "**FONCYT**" y se entregue por conducto del "**SECRETARIO ADMINISTRATIVO**", el **Acta de Conclusión del Proyecto** correspondiente. Esto procederá siempre y cuando se hayan generado la totalidad de los productos o resultados comprometidos y la entrega de estos y del informe final se haya dado en el tiempo y forma establecida en el Convenio.

En el caso de haber incurrido en alguna desviación relacionada con el tiempo de entrega o con el alcance de los entregables y siempre que haya sido subsanada y/o debidamente justificada, y por lo tanto se tenga un dictamen favorable del informe final, técnico y financiero, se procederá al "**Cierre**" de "**PROYECTO**" y el "**SECRETARIO ADMINISTRATIVO**", entregará el **Acta de Conclusión** al "**SUJETO DE APOYO**" con lo cual se libera de las obligaciones y compromisos contraídos con el "**FONCYT**".

Subsiste la obligación establecida en la **CLÁUSULA OCTAVA**, y lo relacionado con la atención a revisiones que cualquier Órgano Fiscalizador realice posteriormente.

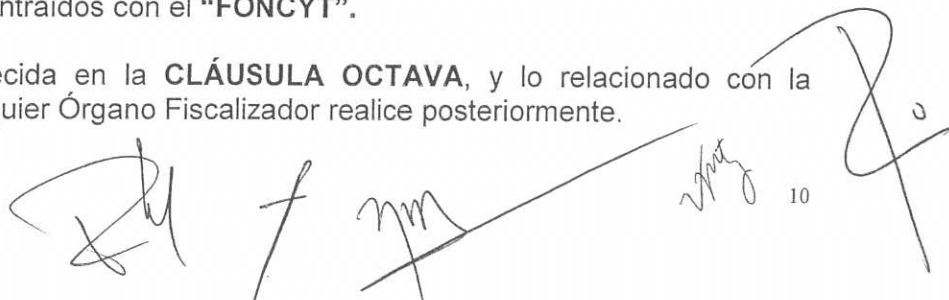

Handwritten signatures and initials at the bottom of the page, including a large signature on the right and several smaller ones on the left.

#### **DÉCIMA OCTAVA. ACCESO A LA INFORMACIÓN.**

El **"SUJETO DE APOYO"** se compromete a proporcionar la información del **"PROYECTO"** requerida por el **"COECYT"** en los formatos que se utilizan para tal fin, proporcionados a través del **"SECRETARIO TÉCNICO"**. Dicha información será publicada en su página de Internet, dando con ello cumplimiento a las disposiciones de la legislación en materia de Transparencia y Acceso a la información Pública Gubernamental vigente.

#### **DÉCIMA NOVENA. RELACIÓN LABORAL.**

El **"FONCYT"** no establecerá ninguna relación de carácter laboral con el personal que el **"SUJETO DE APOYO"** llegase a ocupar para la realización del **"PROYECTO"**.

En consecuencia, las partes acuerdan que el personal designado, contratado o comisionado para la realización del **"PROYECTO"**, estará bajo la dependencia directa del **"SUJETO DE APOYO"**, y por lo tanto, en ningún momento se considerará al **"FONCYT"**, como patrón sustituto, ni tampoco al **"SUJETO DE APOYO"** como intermediario, por lo que el **"FONCYT"**, no asume ninguna responsabilidad que pudiera presentarse en materia laboral, fiscal y seguridad social, por virtud del presente Convenio.

#### **VIGÉSIMA. CONFIDENCIALIDAD.**

Las partes se comprometen a guardar la más estricta confidencialidad respecto de la información que con ese carácter se intercambien, bien se trate de información escrita o verbal, necesaria para el desarrollo del **"PROYECTO"**.

#### **VIGÉSIMA PRIMERA. RESPONSABILIDAD CIVIL.**

Queda expresamente pactado que las partes no tendrán responsabilidad civil por los daños y perjuicios que pudieran causarse como consecuencia de caso fortuito o fuerza mayor, particularmente por el paro de labores académicas o administrativas, en la inteligencia de que, una vez superados estos eventos, se deberá valorar si se reanudarán las actividades para concluir con el **"PROYECTO"**.

#### **VIGÉSIMA SEGUNDA. ASUNTOS NO PREVISTOS.**

Los asuntos relacionados con el objeto de este Convenio y que no queden expresamente previstos en sus cláusulas, ni en sus anexos, serán interpretados y resueltos de común acuerdo por las partes, apelando a su buena fe y consecución de los mismos propósitos, haciendo constar sus decisiones por escrito.

#### **VIGÉSIMA TERCERA. PREVISIONES ÉTICAS, AMBIENTALES Y DE SEGURIDAD.**

El **"SUJETO DE APOYO"** se obliga a cumplir y hacer cumplir durante el desarrollo del **"PROYECTO"** y hasta su conclusión especialmente en materia ecológica, de protección a la bioseguridad y la biodiversidad, así como a respetar las convenciones y protocolos en materia ética aplicada a la investigación, la legislación aplicable y la normatividad institucional en materia de seguridad.

Handwritten signatures and initials at the bottom of the page, including a large signature on the right and several smaller ones on the left.

#### **VIGÉSIMA CUARTA. RECURSOS PÚBLICOS.**

Los compromisos asumidos en este Convenio derivan de programas de carácter público, los cuales no son patrocinados ni promovidos por partido político. Está prohibido el uso del contenido de este Convenio y del **"PROYECTO"** con fines políticos, electorales, de lucro y otros distintos a los establecidos. Quien haga uso indebido de los recursos de este convenio y del **"PROYECTO"** deberá ser denunciado y sancionado de acuerdo con la ley aplicable y ante la autoridad competente.

#### **VIGÉSIMA QUINTA. AUSENCIA DE VICIOS DE VOLUNTAD.**

Las partes manifiestan que en la celebración del presente Convenio no ha mediado circunstancia alguna que induzca a error, dolo, mala fe u otra circunstancia que afecte o vicie la plena voluntad con que se celebran el presente instrumento, por lo que el mismo es válido para todos los efectos legales conducentes.

#### **VIGÉSIMA SEXTA. JURISDICCIÓN.**

Para la solución a toda controversia que se pudiera suscitar como motivo de la interpretación, ejecución y cumplimiento del presente Convenio y sus anexos, que no se resuelva de común acuerdo por las partes, éstas se someterán a las Leyes Federales vigentes y Tribunales Federales competentes de la Ciudad de México, renunciando desde ahora a cualquier otro fuero que les pudiera corresponder en razón de sus respectivos domicilios presentes o futuros.

PREVIA LECTURA Y CON PLENO CONOCIMIENTO DE SU CONTENIDO, SE EXTIENDE POR TRIPLICADO EL PRESENTE CONVENIO, QUE DE CONFORMIDAD SUSCRIBEN LAS PARTES INVOLUCRADAS, EN LA CIUDAD DE SALTILLO, ESTADO DE COAHUILA DE ZARAGOZA, EL **17 DE SEPTIEMBRE DE 2020**, CONSERVANDO UN EJEMPLAR EL SECRETARIO ADMINISTRATIVO, EL REPRESENTANTE LEGAL DEL SUJETO DE APOYO Y EL SECRETARIO TÉCNICO.

"EL SECRETARIO ADMINISTRATIVO"

"EL SUJETO DE APOYO"

DR. MARIO PRUDENCIO VALDÉS  
GARZA

M.C. RAÚL MARTÍNEZ HERNÁNDEZ



**“LA SECRETARIA TÉCNICA”**



**DRA. VANESSA MARTÍNEZ SOSA**

**“EL RESPONSABLE TÉCNICO”**

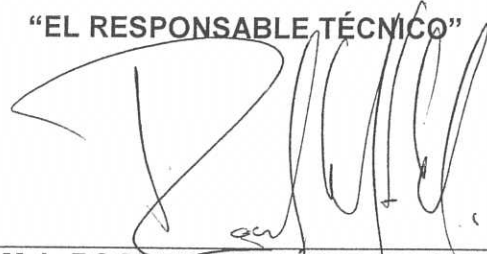

**M.A. ROGELIO MARTÍNEZ MOJICA**

**“LA RESPONSABLE ADMINISTRATIVA”**

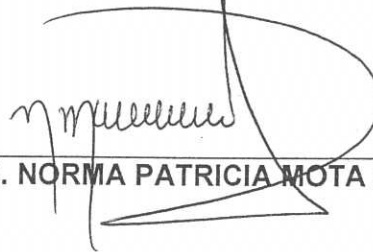

**LIC. NORMA PATRICIA MOTA GARCÍA**

LAS PRESENTAS FIRMAS FORMA PARTE DEL CONVENIO DE ASIGNACIÓN DE RECURSOS FORMALIZADO ENTRE EL “FONCYT” Y EL SUJETO DE APOYO. LO ANTERIOR PARA LOS FINES Y EFECTOS A QUE HAYA LUGAR. -----CONSTE.-----

ANEXO 1  
DESGLOSE FINANCIERO

Clave del proyecto: COAH-2020-C14-E003

Título del proyecto: UNIVERSIDAD TECNOLÓGICA DE TORREÓN SEDE DEL CONCURSO FUELING  
INNOVATION 2020 PRIMERA EDICIÓN "Generando innovación, competitividad y  
emprendimiento"

A. AUTORIZADO POR EL FONDO

1. GASTO CORRIENTE

Concepto	TOTAL
01 Pasajes y Viáticos	\$0.00
02 Trabajo de Campo	\$0.00
03 Servicios Externos	\$8,500.00
04 Gastos de Operación	\$11,300.00
05 Materiales de Consumo y Software	\$0.00
06 Apoyo a estudiantes	\$0.00
07 Acervos Bibliográficos, Servicios de Información	\$0.00
08 Publicaciones, actividades de difusión y transferencia	\$0.00
09 Gastos de capacitación	\$0.00
10 Otros (Transferencia, Vinculación)	\$0.00
<b>Total Gasto Corriente</b>	<b>\$19,800.00</b>

MONTO EN PESOS

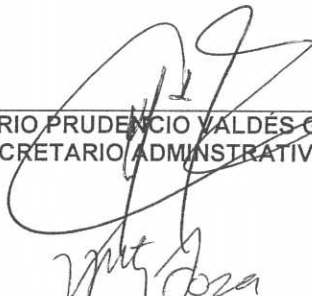
  
DR. MARIO PRUDENCIO VALDÉS GARZA  
SECRETARIO ADMINISTRATIVO

  
DRA. VANESSA MARTÍNEZ SOSA  
SECRETARIA TÉCNICA

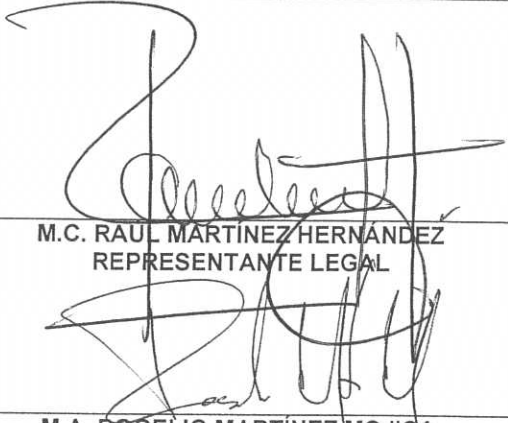
  
M.C. RAUL MARTÍNEZ HERNÁNDEZ  
REPRESENTANTE LEGAL

  
M.A. ROGELIO MARTÍNEZ MOJICA  
RESPONSABLE TÉCNICO

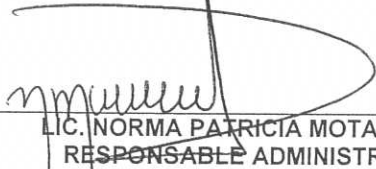
  
LIC. NORMA PATRICIA MOTA GARCÍA  
RESPONSABLE ADMINISTRATIVA

**B. APORTACIONES CONCURRENTES**

**1. GASTO CORRIENTE**

Concepto	TOTAL
01 Pasajes y Viáticos	NA
02 Trabajo de Campo	NA
03 Servicios Externos	NA
04 Gastos de Operación	NA
05 Materiales de Consumo y Software	NA
06 Apoyo a estudiantes	NA
07 Acervos Bibliográficos, Serv. Información	NA
08 Publicaciones, actividades de difusión y transferencia	NA
09 Gastos de capacitación	NA
10 Otros (Transferencia, Vinculación)	NA
<b>Total Gasto Corriente</b>	<b>NA</b>

MONTO EN PESOS

  
DR. MARIO PRUDENCIO VALDÉS GARZA  
SECRETARIO ADMINISTRATIVO

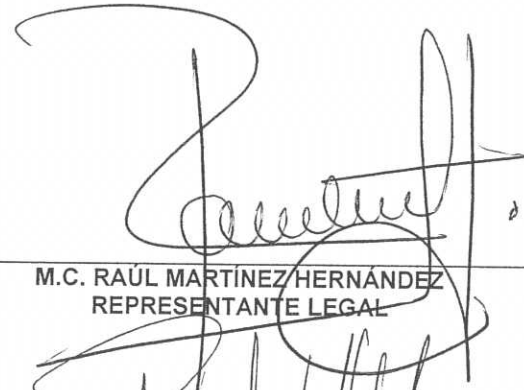
  
M.C. RAÚL MARTÍNEZ HERNÁNDEZ  
REPRESENTANTE LEGAL

  
DRA. VANESSA MARTÍNEZ SOSA  
SECRETARIA TÉCNICA

  
M.A. ROGELIO MARTÍNEZ MOJICA  
RESPONSABLE TÉCNICO

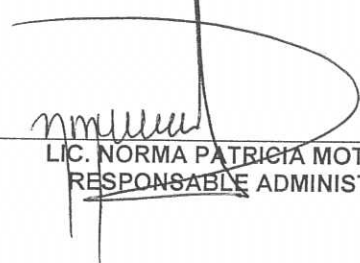
  
LIC. NORMA PATRICIA MOTA GARCÍA  
RESPONSABLE ADMINISTRATIVA

ANEXO 2  
COMPROMISOS Y CRONOGRAMA DE ACTIVIDADES

2. a COMPROMISOS DEL PROYECTO

Clave del proyecto: COAH-2020-C14-E003

Título del proyecto: UNIVERSIDAD TECNOLÓGICA DE TORREÓN SEDE DEL CONCURSO FUELING INNOVATION 2020 PRIMERA EDICIÓN "Generando innovación, competitividad y emprendimiento".

1. Vigencia del Proyecto

Fecha de inicio	01 de octubre 2020
Fecha de término	24 de septiembre 2021
Fecha límite entrega informe final	8 de octubre 2021

2. Objetivo General

Fortalecer las competencias innovadoras, creativas, empresariales, sociales que les permita a los alumnos fomentar e incentivar la generación de proyectos enfocados en el desarrollo de la innovación tecnológica de productos, procesos y servicios.

3. Objetivos Específicos

1. Exposición de treinta proyectos de innovación y emprendimiento.
2. Fortalecer los conocimientos en temas de propiedad Industrial a los estudiantes y docentes (Conferencia del Instituto Mexicano de la Propiedad Industrial IMPI).
3. Impartir una conferencia magistral a cargo del Lic. Juan García Acosta con el tema "La Evolución e Innovación en el comercio digital.
4. Reconocer el mejor proyecto de cada categoría, los cuales logran su pase al 5to. Concurso de Innovación y Emprendimiento CONIES 2021 a realizar en la ciudad de Altamira, Tamaulipas en el mes de noviembre.
5. Generar una memoria con la información de todo el evento, desde su planeación y organización hasta el desarrollo y premiación de los proyectos ganadores.

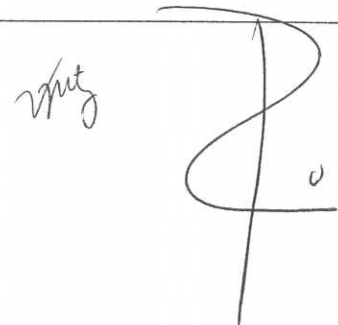

**4. Productos entregables**

Producto (Resultado)	Especificación (Descripción)	Etapas	Fecha probable
Exposición de treinta proyectos	Se llevará a cabo la exposición de proyectos o prototipos de manera presencial, con el debido protocolo de sanidad ante la contingencia del covid-19 en la UTT .	1	16/abril/2021
Tres registros en propiedad industrial (IMPI).	De los mejores proyectos evaluados durante el Fueling Innovación, la UTT realizará el ingreso de tres solicitudes a registro ante el IMPI o INDAUTOR como lo indica el proyecto.	1	30/agosto/2021

  
DR. MARIO PRUDENCIO VALDÉS GARZA  
SECRETARIO ADMINISTRATIVO

  
M.C. RAÚL MARTÍNEZ HERNÁNDEZ  
REPRESENTANTE LEGAL

  
DRA. VANESSA MARTÍNEZ SOSA  
SECRETARIA TÉCNICA

  
M.A. ROGELIO MARTÍNEZ MOJICA  
RESPONSABLE TÉCNICO

  
LIC. NORMA PATRICIA MOTA GARCÍA  
RESPONSABLE ADMINISTRATIVA

ANEXO 2

CRONOGRAMA DE ACTIVIDADES

2. b CRONOGRAMA POR ETAPAS

Clave del proyecto: COAH-2020-C14-E003

Título del proyecto UNIVERSIDAD TECNOLÓGICA DE TORREÓN SEDE DEL CONCURSO FUELING INNOVATION 2020 PRIMERA EDICIÓN "Generando innovación, competitividad y emprendimiento".

Etapa #	Descripción de la etapa	Actividades de la etapa	Productos de la etapa	Fecha inicio	Fecha termino
1	Desarrollo del evento	1.1 Lanzamiento de convocatoria FUELING INNOVATION 2020	Se presentará evidencia de la convocatoria realizada.	07/01/21	15/01/21
1	Desarrollo del evento	1.2 Difusión de la convocatoria y sus lineamientos a los alumnos, docentes, redes sociales, pantallas internas de la UTT.	Evidencia fotográfica de las diferentes plataformas donde se dará a conocer la convocatoria.	15/01/21	31/01/21
1	Recolección de datos	1.3 Recepción de proyectos de manera presencial por cada grupo.	Se entregará un listado de los proyectos que se registren.	2/02/21	10/02/21
1	Desarrollo de evento	1.4 Capacitación de alumnos y docentes en temas de propiedad industrial impartida por personal del IMPI.	Evidencia fotográfica de la impartición de los temas del IMPI.	20/02/21	20/02/21
1	Recolección de datos.	1.5 Revisión de proyectos por parte de evaluadores externos	Evidencia de la matriz de evaluación que harán entrega los evaluadores.	05/03/21	10/03/21
1	Recolección de datos.	1.6 Presentación del anteproyecto de manera virtual a los evaluadores.	Evidencia de la matriz de evaluación que harán entrega los evaluadores.	22/03/21	22/03/21
1	Desarrollo del evento	1.7 Conferencia Magistral "La Evolución e Innovación en el comercio digital.	Evidencia fotográfica de la impartición de la conferencia magistral	13/04/21	13/04/21
1	Desarrollo del evento	1.8 Exposición de prototipo a evaluadores de manera externa.	Evidencia fotográfica de la exposición de equipos, lista de participantes.	12/04/21	16/04/21
1	Conclusión	1.9 Premiación a los 3 mejores lugares de cada categoría.	Finaliza la evaluación de prototipos de manera presencial, se entregara lista de los equipos ganadores, evidencia fotográfica	16/04/21	16/04/21
1	Desarrollo del evento	1.10 Fortalecimiento a prototipos para la nacional.	Se apoyará a los equipos ganadores en la documentación que solicitará el evento a nivel nacional. (Formatos en plataforma).	01/05/21	30/08/21
1	Conclusión	1.11 Evento a la nacional del 5to. Concurso Nacional de Innovación y Emprendimiento en la ciudad de Altamira, Tamaulipas 2021	Se presentará la convocatoria que se lanza a nivel nacional, lineamientos para el 2021. Listado de equipos que participarán en el evento.	1/09/21	15/09/21
1	Conclusión	1.12 Entrega de Informe Técnico y Financiero al FONCYT.-	Evidencia de la entrega correspondiente al Coecyt.	15/09/21	24/09/21



---

DR. MARIO PRUDENCIO VALDÉS GARZA  
SECRETARIO ADMINISTRATIVO



---

M.C. RAÚL MARTÍNEZ HERNÁNDEZ  
REPRESENTANTE LEGAL



---

DRA. VANESSA MARTÍNEZ SOSA  
SECRETARÍA TÉCNICA

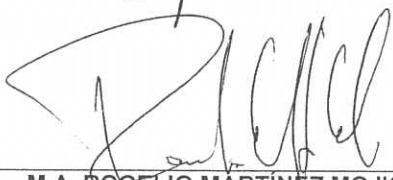

---

M.A. ROGELIO MARTÍNEZ MOJICA  
RESPONSABLE TÉCNICO



---

LIC. NORMA PATRICIA MOTA GARCÍA  
RESPONSABLE ADMINISTRATIVA



Estado  
de Coahuila

Universidad Tecnológica de Torreón

LA UNIVERSIDAD TECNOLÓGICA DE TORREÓN NO CUENTA CON CONVENIOS CELEBRADOS CON LA SECRETARÍA DE HACIENDA Y CRÉDITO PÚBLICO DE CONFOMIDAD CON EL CAPÍTULO IV DE LA LEY DE DISCIPLINA FINANCIERA DE LAS ENTIDADES FEDERATIVAS, LOS MUNICIPIOS Y EL EJECUTIVO FEDERAL.



Universidad Tecnológica de Torreón

Carretera Torreón-Matamoros km 10, Ejido El Águila,  
Torreón, Coahuila  
Tel. (871) 729.74.00  
<http://www.utt.edu.mx/>